

somfy®

# Thermostat connecté filaire

Guide d'installation

Ce pdf est interactif et destiné à être lu sur ordinateur.  
Des boutons sont signalés par des zones grises.  
N'hésitez pas à les cliquer pour faciliter et optimiser  
l'utilisation de ce mode d'emploi.

commencer! 

# Sommaire

Découvrez le contenu de la boîte	4
Avant l'installation et recommandations	5
L'application Thermostat Somfy	6
Activation de votre thermostat	7
Désinstallation de votre ancien thermostat	12
Installation de votre thermostat filaire connecté	20
Appairage avec la Gateway	28



Assurez-vous d'avoir coupé l'alimentation générale avant toute manipulation



Un tutoriel vidéo d'installation de votre produit est disponible [ici](#)

# Découvrez le contenu de la boîte



**Thermostat connecté filaire  
Somfy**

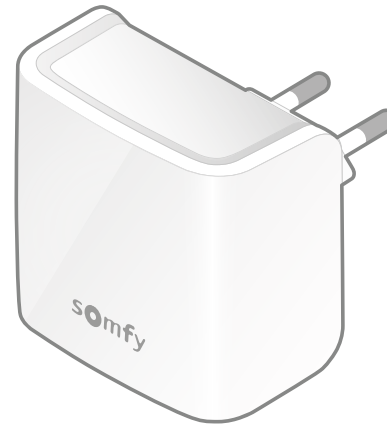

**Gateway**



Pile AA x 2



Autocollants identifiants

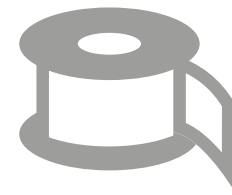

Ruban adhésif  
double face



Tournevis



Cheville arpon x 2



Vis x 2



## Avant l'installation



Assurez-vous d'avoir coupé l'alimentation générale avant toute manipulation



Munissez-vous des outils nécessaires à l'installation murale

## Recommandations

pour un bon fonctionnement de votre thermostat



Installez le thermostat à 1m50 du sol et sur un mur intérieur



Évitez tout emplacement exposé à la lumière solaire directe, aux courants d'air et aux sources de chauffage

# L'application Thermostat Somfy



Téléchargez l'application en scannant le QR code présent sur votre thermostat.

L'application « Thermostat Somfy » est disponible pour les smartphones Android et iOS.

# Activation de votre Thermostat

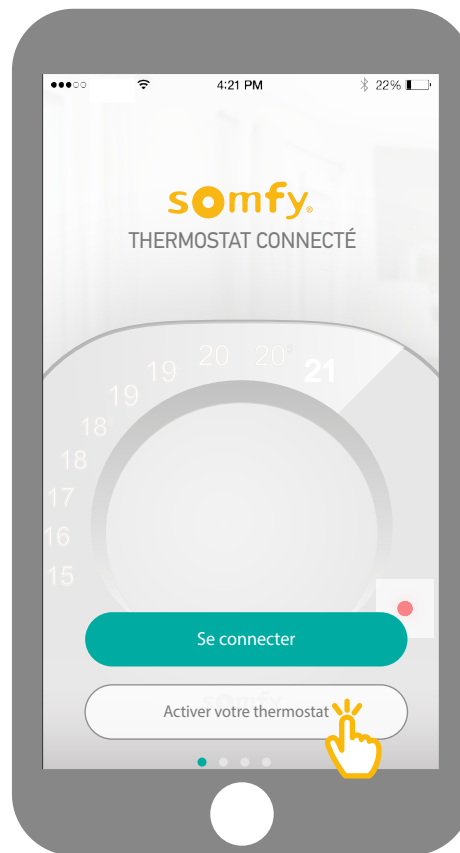

Sur votre application,  
cliquez sur « Activer votre thermostat ».

# Activation de votre Thermostat

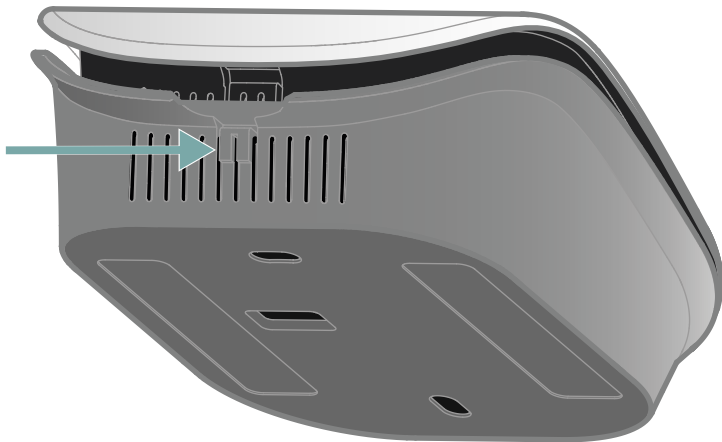

Ouvrez votre thermostat en appuyant sur le point de pression pour accéder au QR code et activez votre thermostat.



Au verso de la face avant, flashez votre QR code, ou renseignez le code PIN manuellement.

# Activation de votre Thermostat

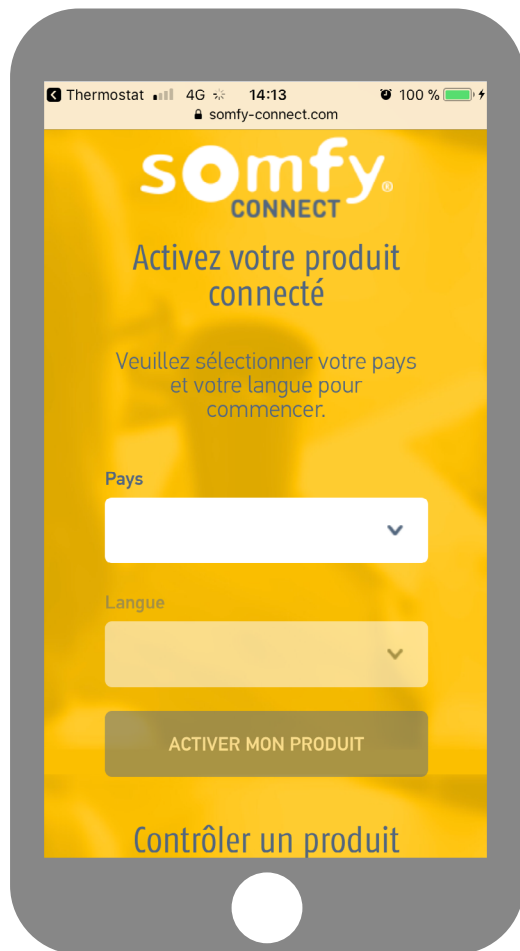

Choisissez votre pays et votre langue et cliquez sur « Activer mon produit » sur le site Somfy Connect.



Le code PIN de votre produit s'inscrit automatiquement. Si ce n'est pas le cas, vous pouvez le renseigner manuellement. Il se trouve à proximité du QR code (voir page 8).

# Activation de votre Thermostat

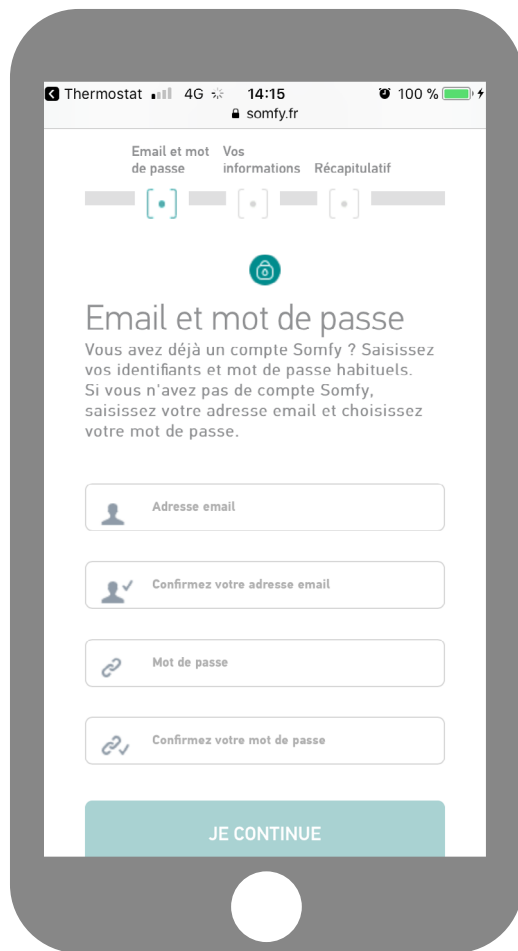

Renseignez l'identifiant et le mot de passe associés à votre compte Somfy. Si vous n'avez pas de compte Somfy, vous pouvez en créer un lors de cette étape.



Une fois votre compte créé, vous recevrez un e-mail pour confirmer l'activation. Finalisez cette étape en cliquant le lien dans l'e-mail. *Si vous ne recevez pas le mail, veuillez à vérifier vos courriers indésirables.*

# Activation de votre Thermostat



Revenez dans l'application et  
entrez vos identifiants pour vous connecter.

# Désinstallation de votre ancien thermostat

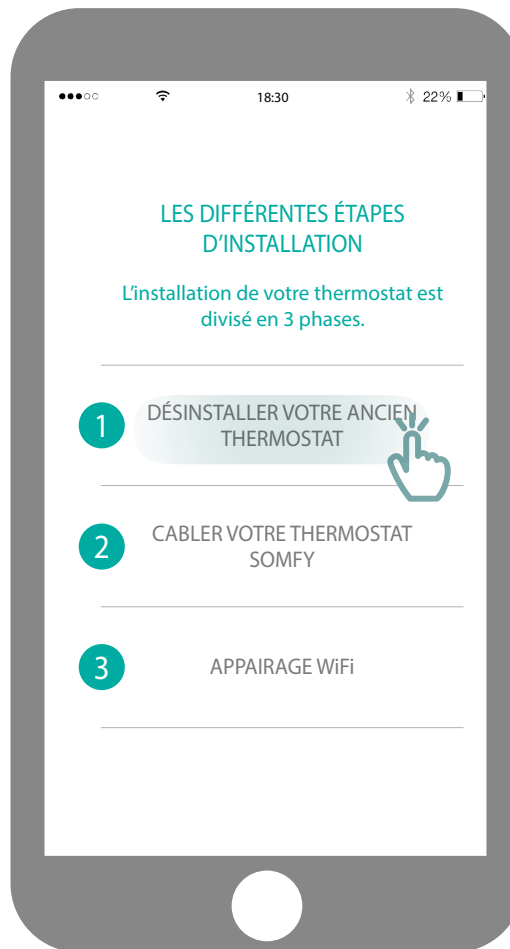

Cliquez sur  
« Désinstaller votre ancien thermostat ».



# Désinstallation de votre ancien thermostat

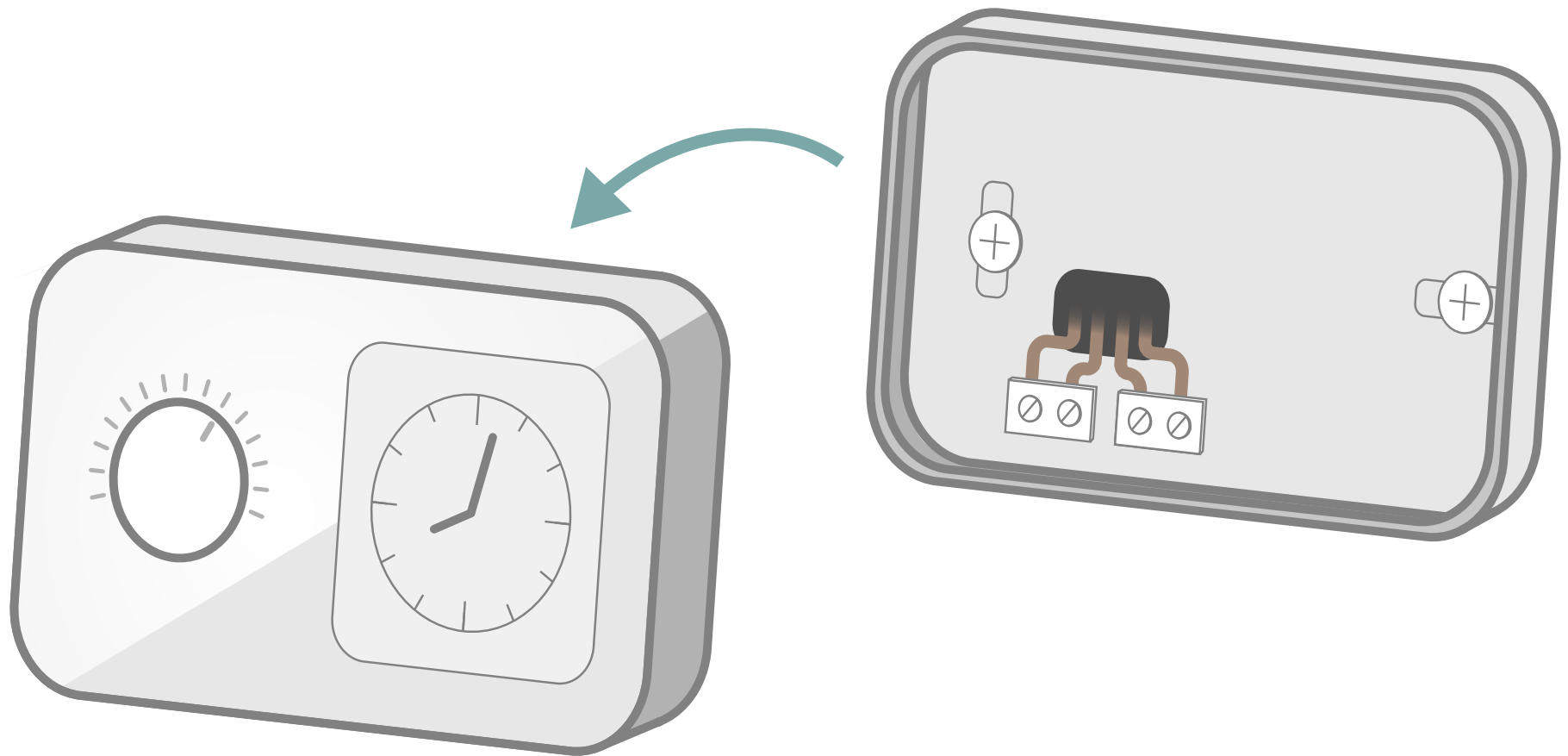

En fonction du modèle de votre thermostat,  
dévissez ou déclipsez la face avant.

# Désinstallation de votre ancien thermostat

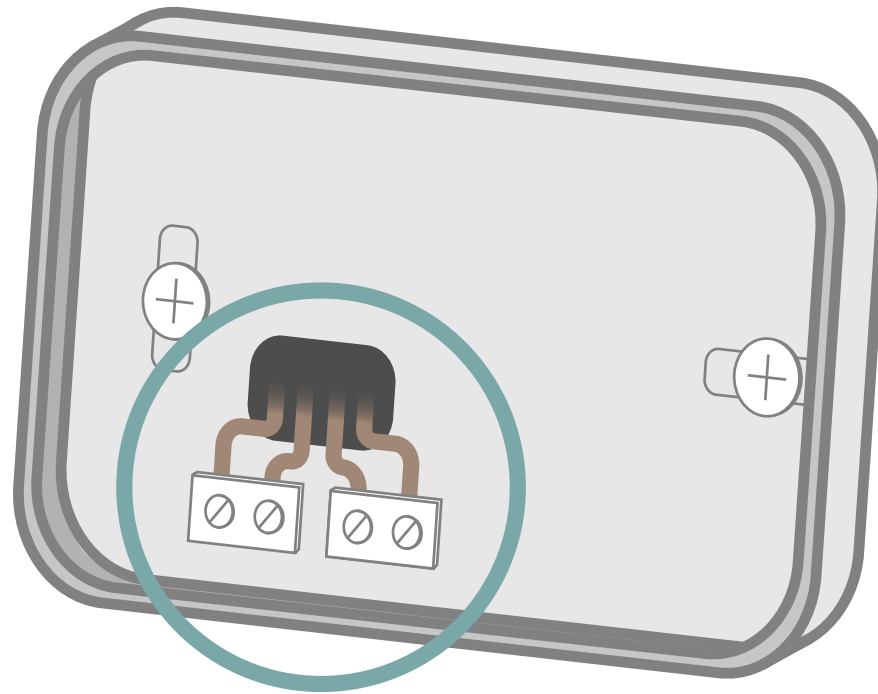

**Combien de fils sont  
connectés  
au thermostat?**

2 fils

3 fils

4 fils

# Désinstallation de votre ancien thermostat

## Si vous avez 2 fils connectés à votre thermostat

À proximité du bornier de votre thermostat, vous trouverez des inscriptions vous permettant d'identifier le câblage.

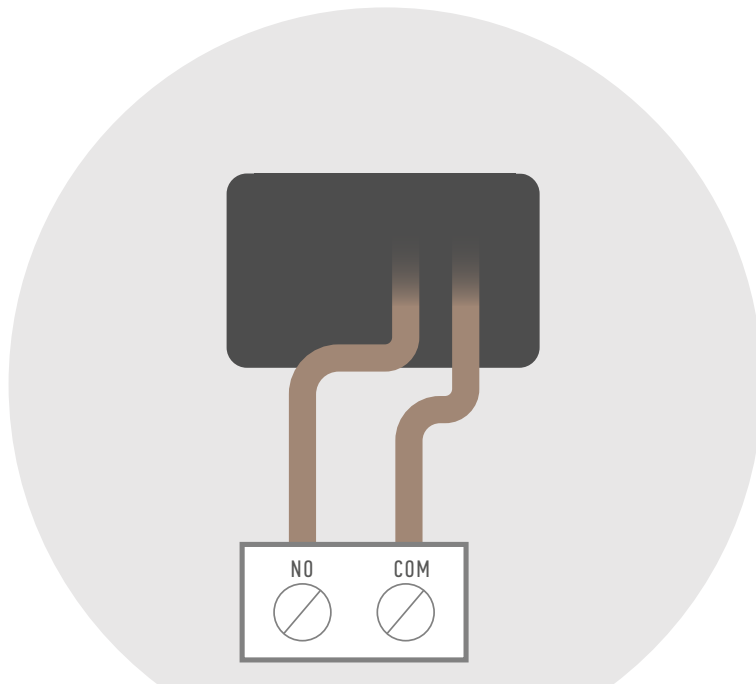

Identifiez les fils reliés, soit  
**COM (ou Ls) et NO (ou Lr)**

OU  
TA

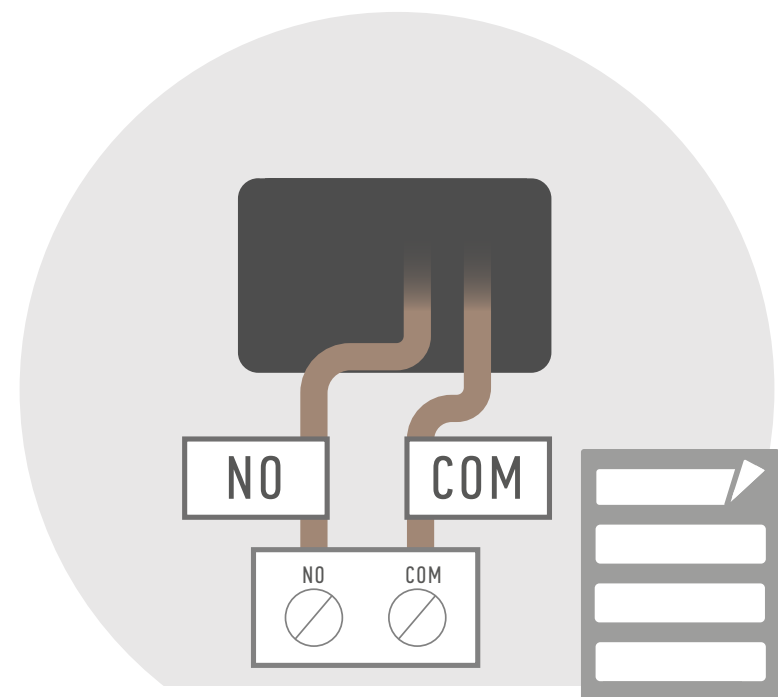

Collez les autocollants fournis  
pour identifier les câbles lors de l'installation du  
nouveau thermostat.

étape suivante

# Désinstallation de votre ancien thermostat

## Si vous avez 3 fils connectés à votre thermostat

À proximité du bornier de votre thermostat, vous trouverez des inscriptions vous permettant d'identifier le câblage.

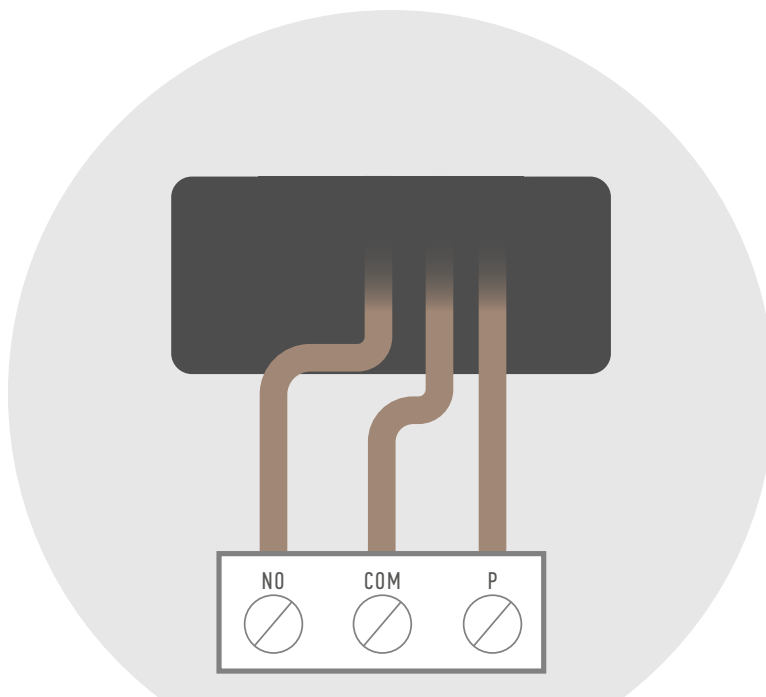

Identifiez les fils reliés, soit

**COM (ou Ls)**  
**NO (ou Lr)**  
**P (ou L)**

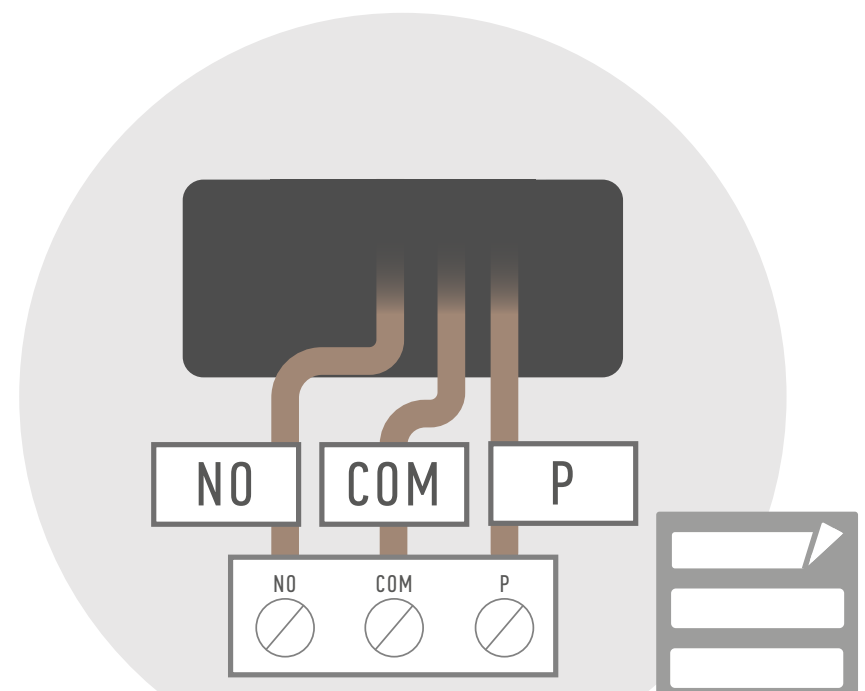

Collez les autocollants fournis  
pour identifier les câbles lors de l'installation du  
nouveau thermostat.

étape suivante

# Désinstallation de votre ancien thermostat

## Si vous avez 4 fils connectés à votre thermostat

À proximité du bornier de votre thermostat, vous trouverez des inscriptions vous permettant d'identifier le câblage.

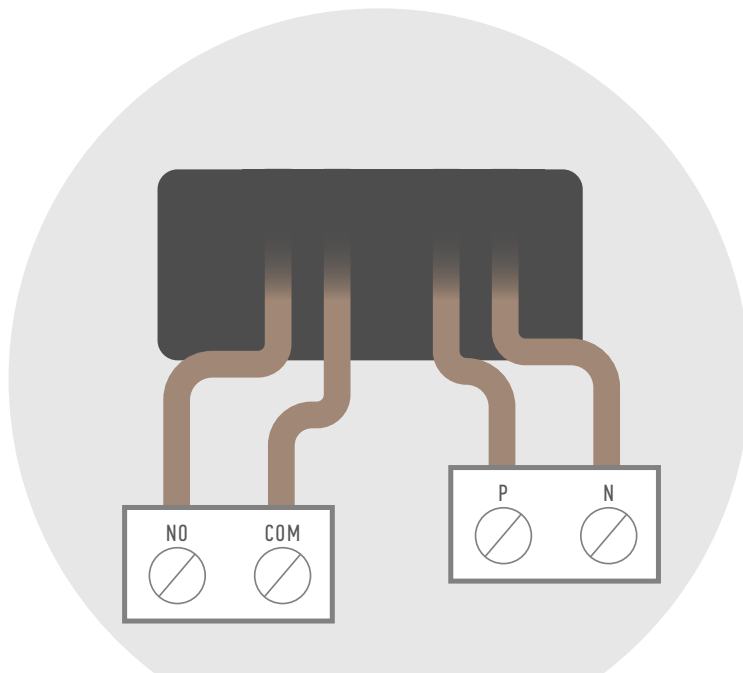

Identifiez les fils reliés, soit  
**COM (ou Ls), NO (ou Lr),  
P (ou L) et N**

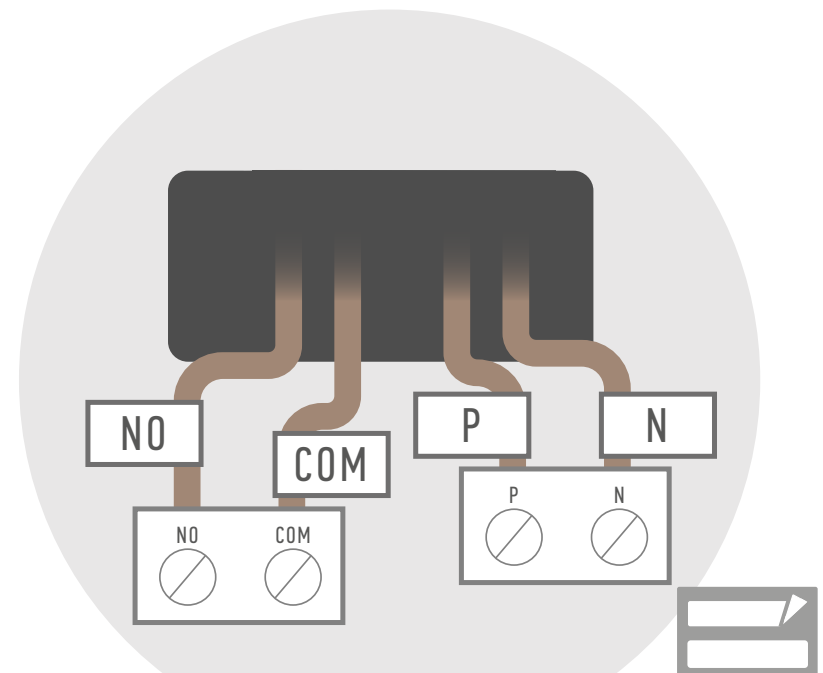

Collez les autocollants fournis  
pour identifier les câbles lors de l'installation du  
nouveau thermostat.

étape suivante

# Désinstallation de votre ancien thermostat

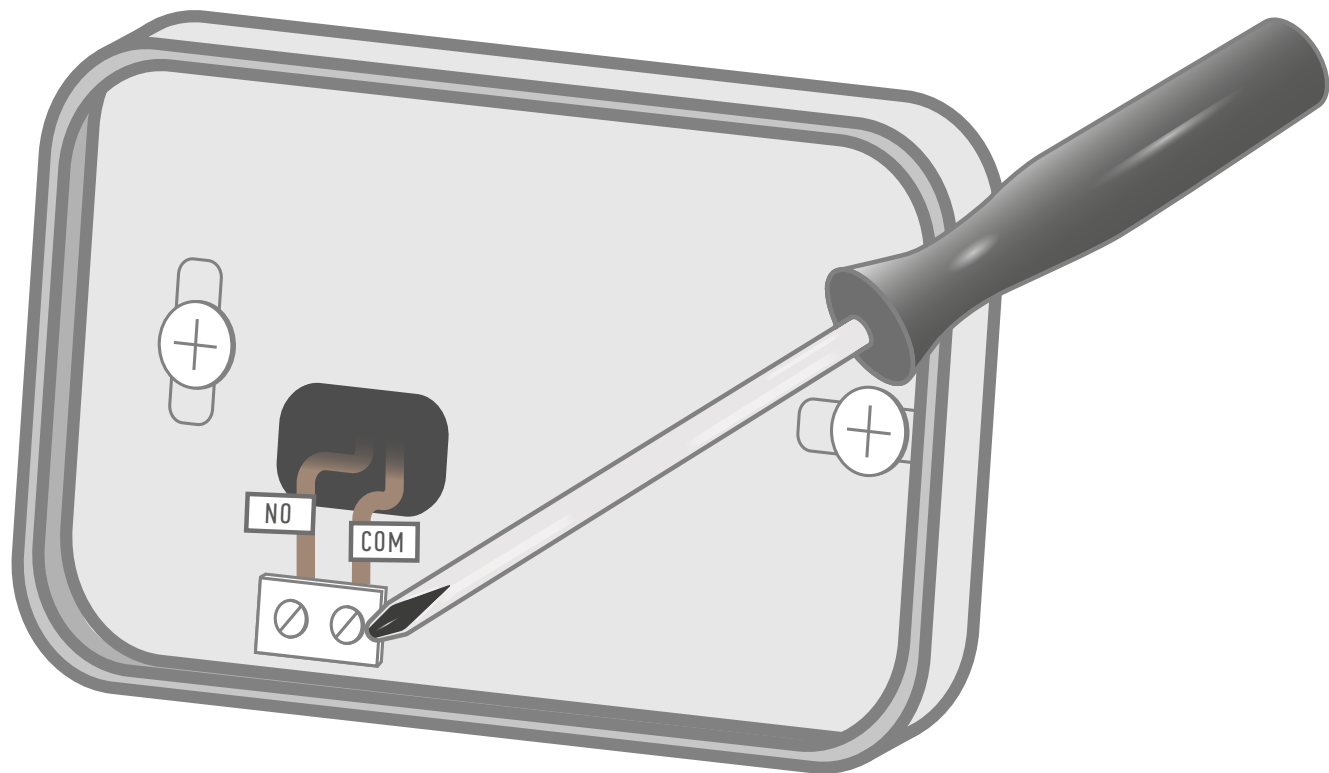

Dévissez les borniers pour libérer les fils.

# Désinstallation de votre ancien thermostat

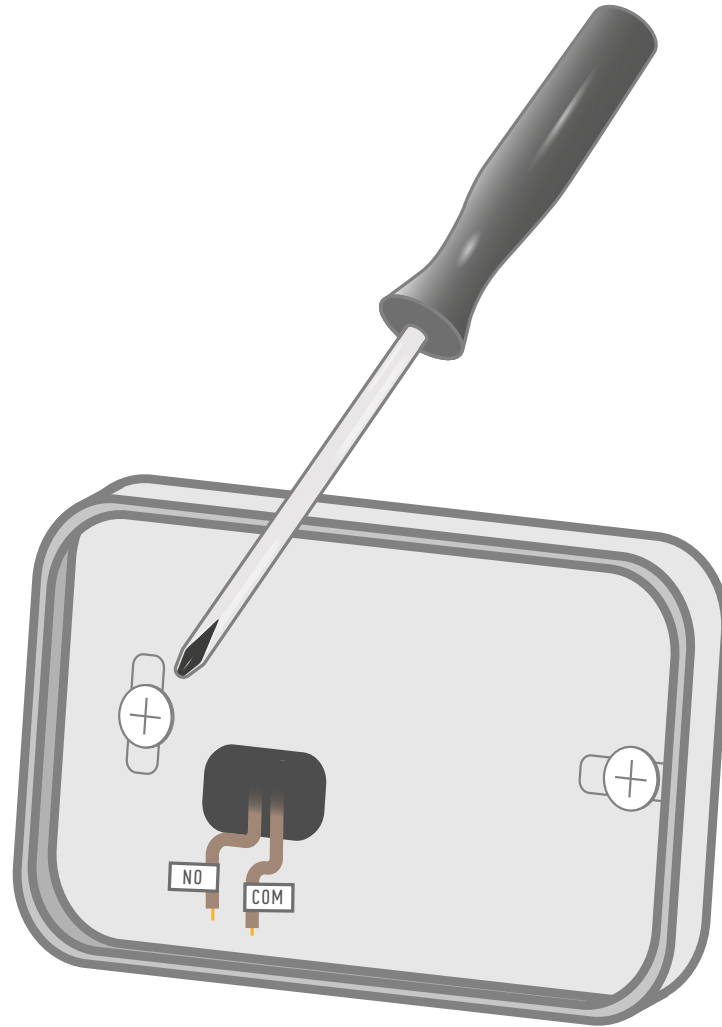

Finissez la désinstallation en dévissant le socle qui supporte le bornier.

# Installation de votre thermostat

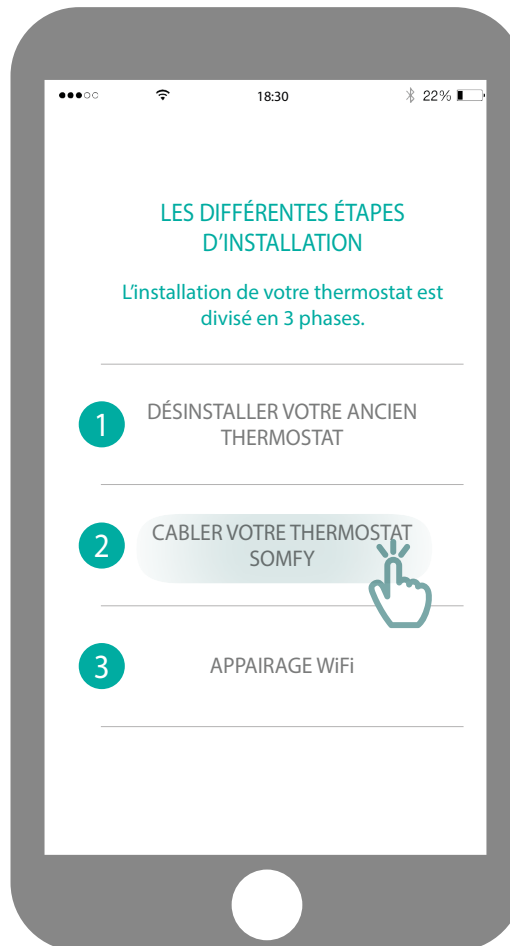

Accédez au sous-menu  
« Câbler votre thermostat Somfy ».



# Installation de votre thermostat

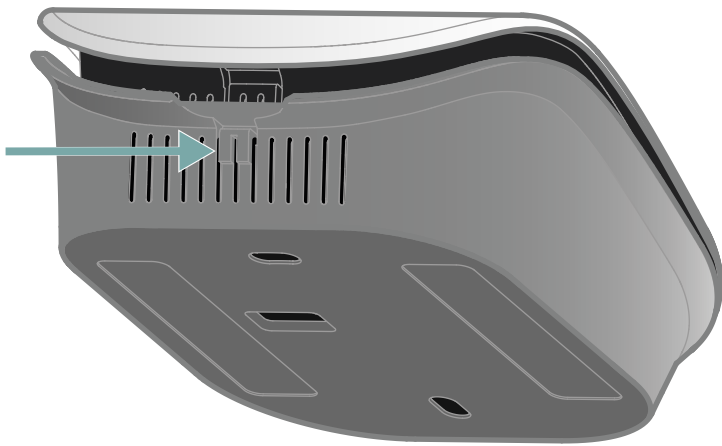

Ouvrez le thermostat en appuyant sur le point de pression.

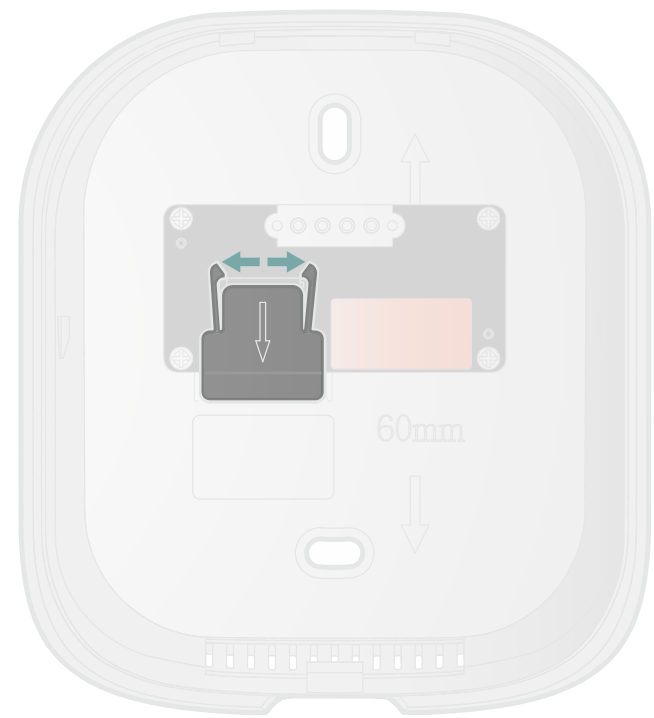

Sur la partie arrière, écartez les pattes de fixation et tirez le cache vers le bas pour accéder au cache-bornier.

# Installation de votre thermostat

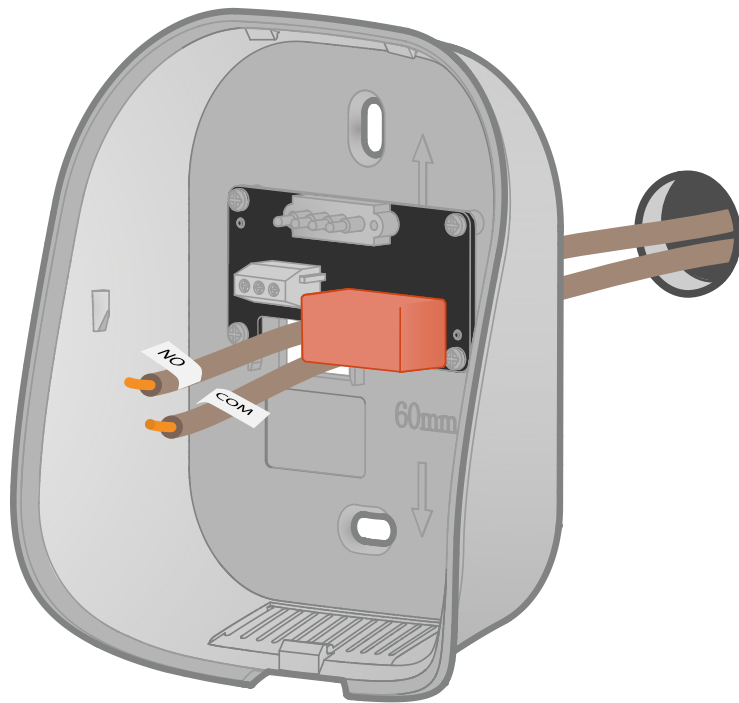

Passez les fils à travers le socle arrière.

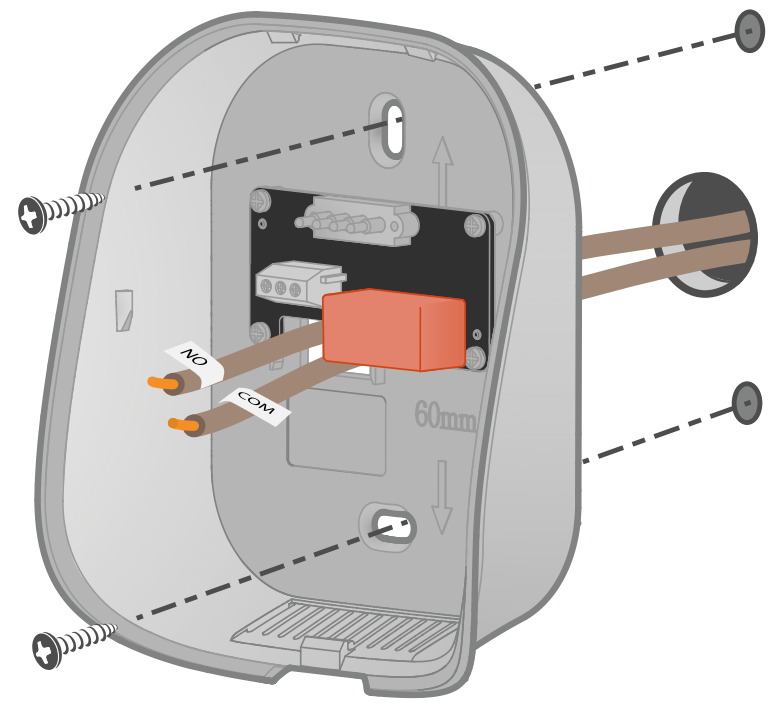

Fixez le socle au mur avec les accessoires fournis tels que vis et chevilles.  
Vous pouvez aussi coller le thermostat avec les adhésifs fournis.

# Installation de votre thermostat

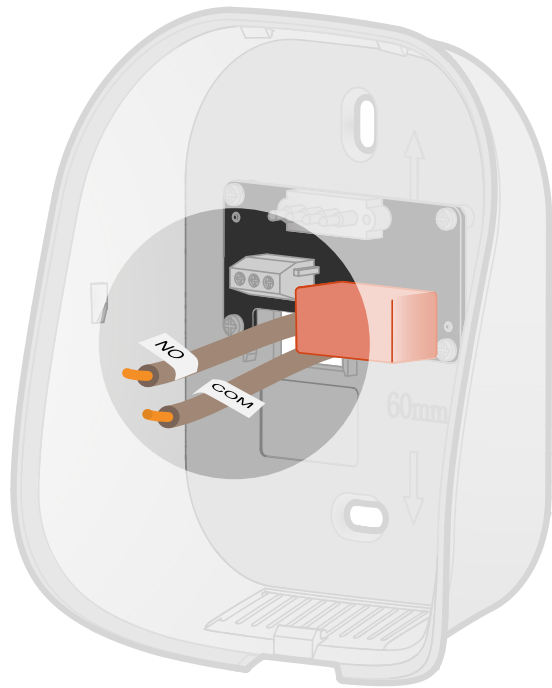

Si besoin, dénudez les câbles.

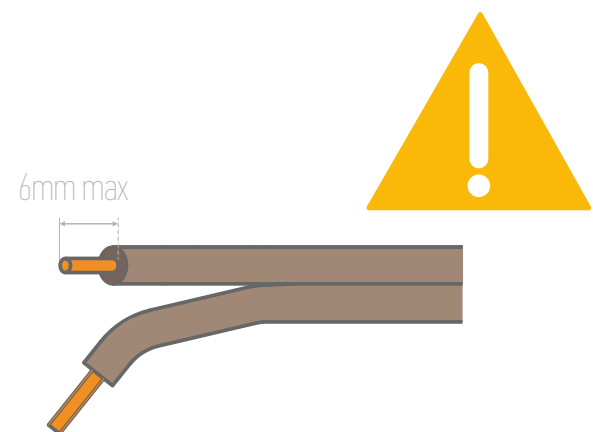

Ne laissez pas plus de 6mm de fil apparent.  
En effet, les fils ne doivent pas se toucher pour éviter  
tout court-circuit.

# Installation de votre thermostat

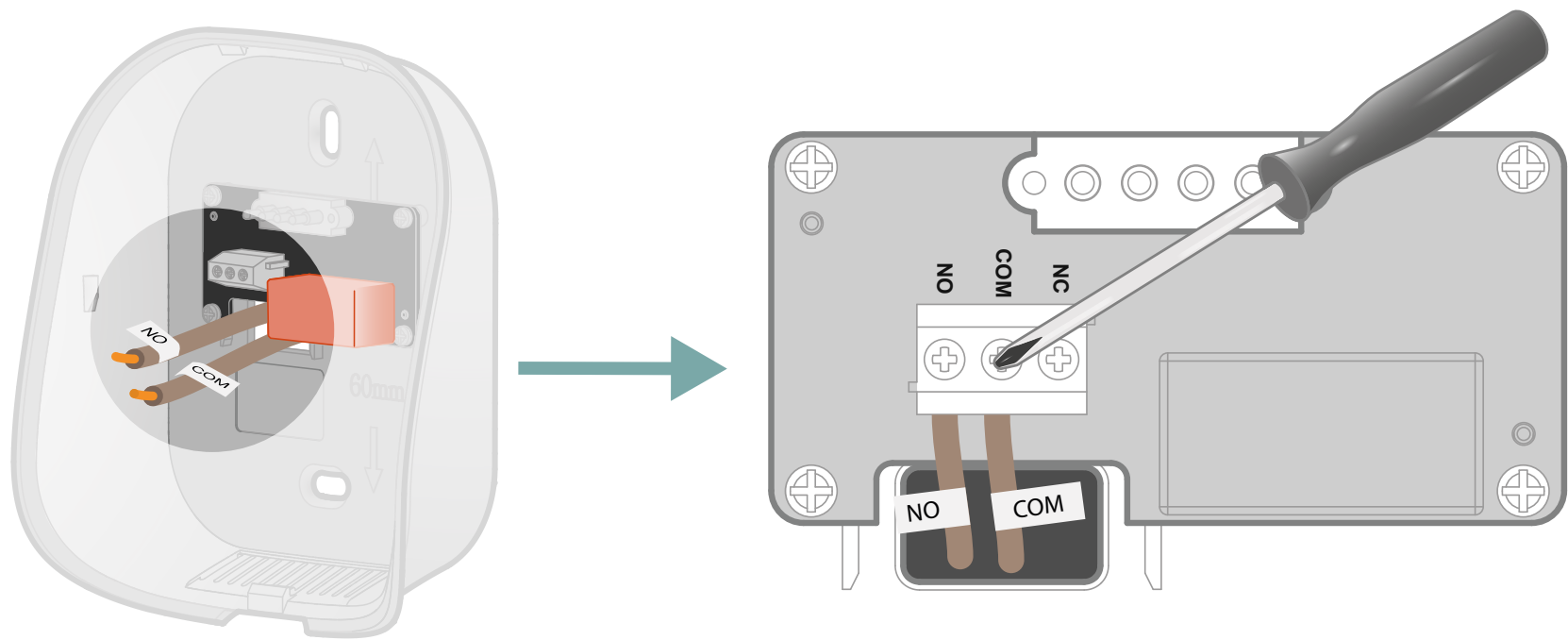

Raccordez les fils aux bornes respectives et vissez pour les sécuriser.

# Installation de votre thermostat

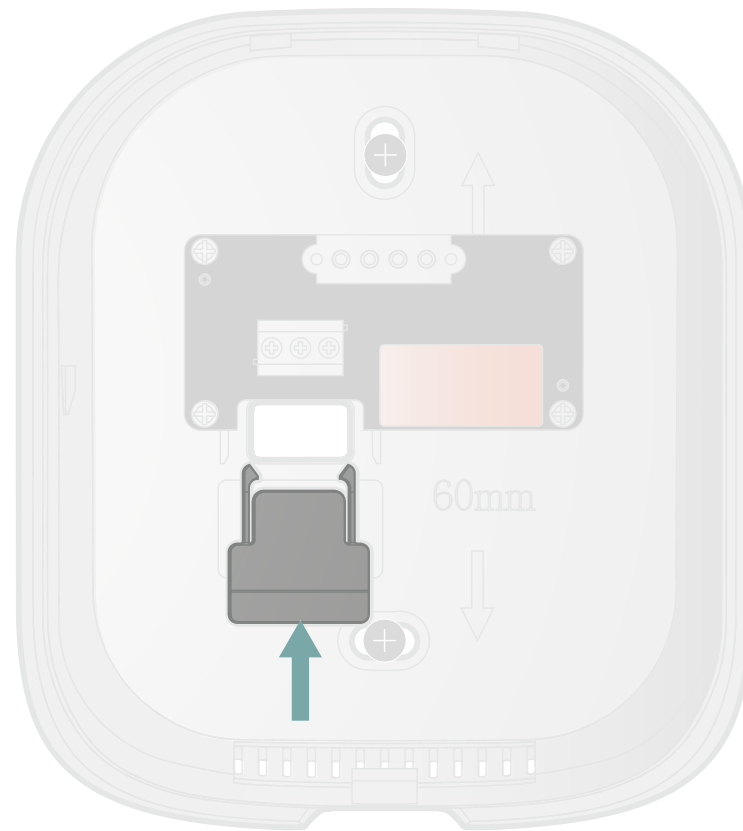

Repoussez l'excédent de fil dans le mur.  
Remplacez le cache-bornier en le glissant vers le haut.

# Installation de votre thermostat

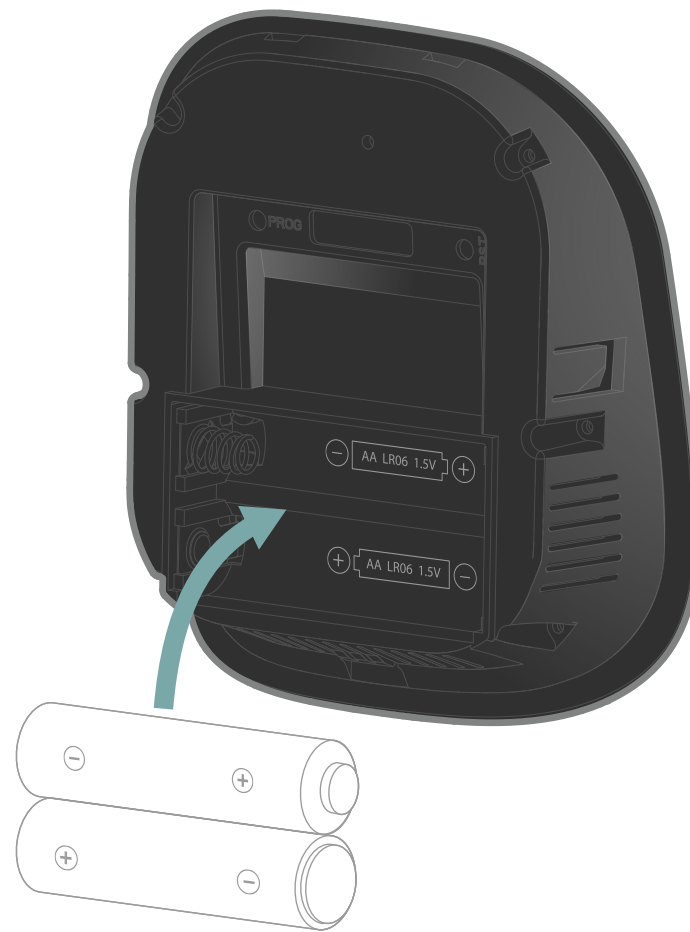

Insérez dans la face avant les 2 piles AA fournies  
en respectant les polarités.

# Installation de votre thermostat



Refermez le thermostat en insérant la face avant en haut puis en bas.

Vous avez fini l'installation de votre thermostat.

# Appairage avec la Gateway

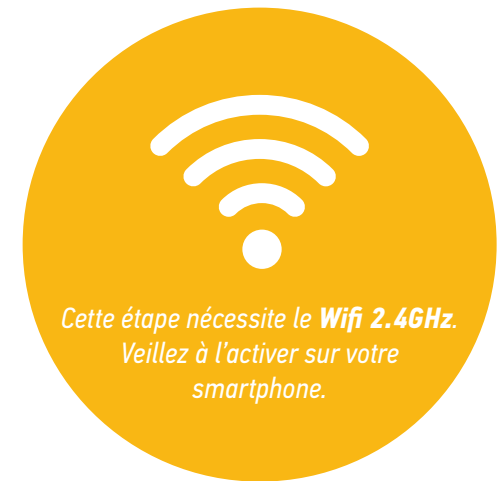
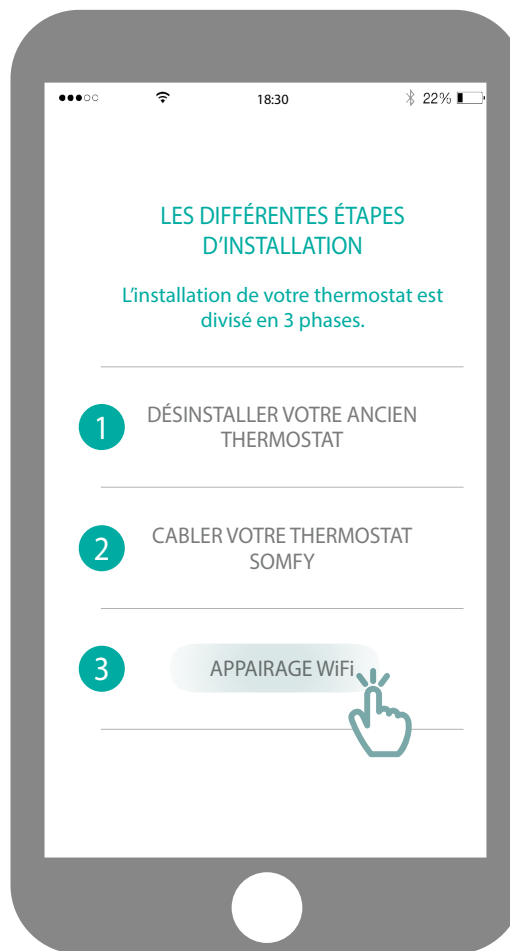

Accédez au sous-menu  
«Appairage Wifi».



# Appairage avec la Gateway



Connectez vous à votre réseau Wifi et rentrez votre mot de passe.

# Appairage avec la Gateway



Branchez votre gateway Wifi dans la même pièce que votre thermostat.

La gateway se mettra en mode appairage et clignotera rouge et vert.

# Appairage avec la Gateway

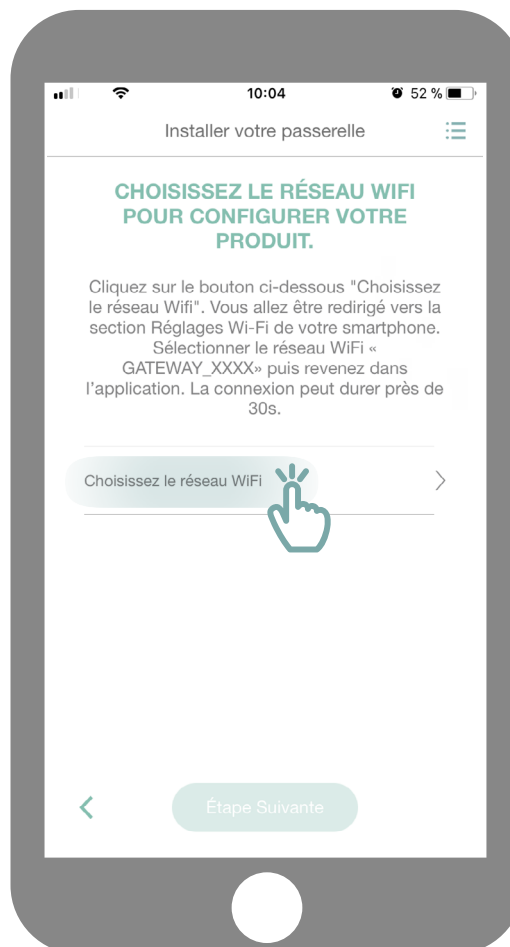

Cliquez sur «Choisissez le réseau Wifi».

# Appairage avec la Gateway

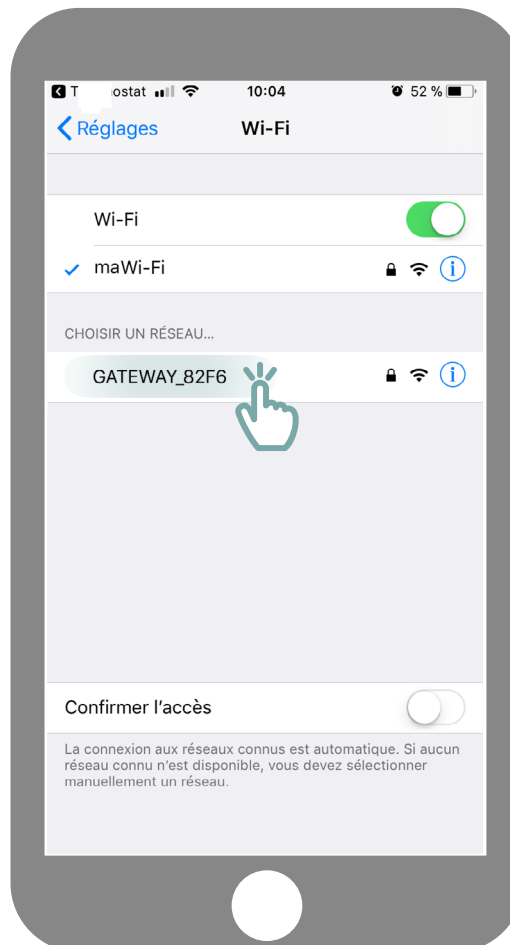

Vous serez redirigé vers les paramètres Wifi de votre smartphone. Choisissez le réseau créé par votre gateway, qui apparaîtra sous le nom GATEWAY\_XXXX.

# Appairage avec la Gateway

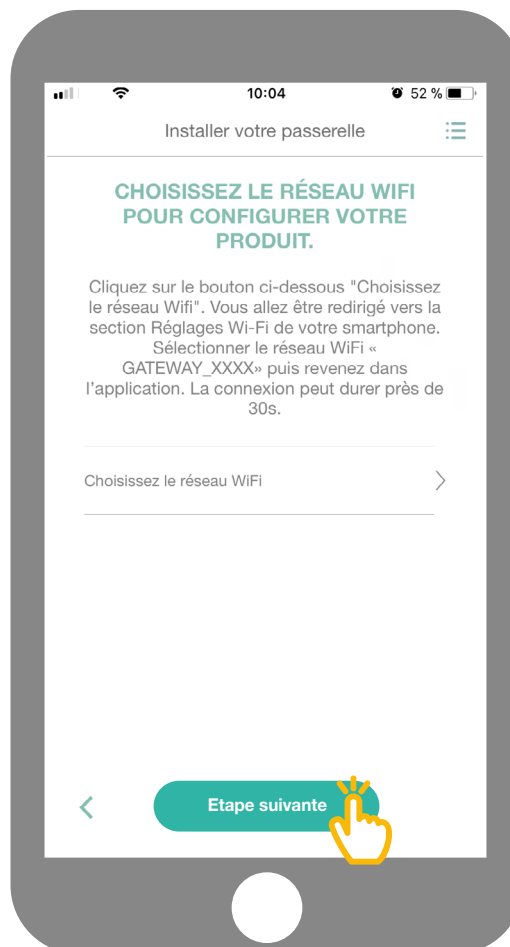

Retournez ensuite sur l'application et cliquez sur « Etape suivante ».

# Appairage avec la Gateway

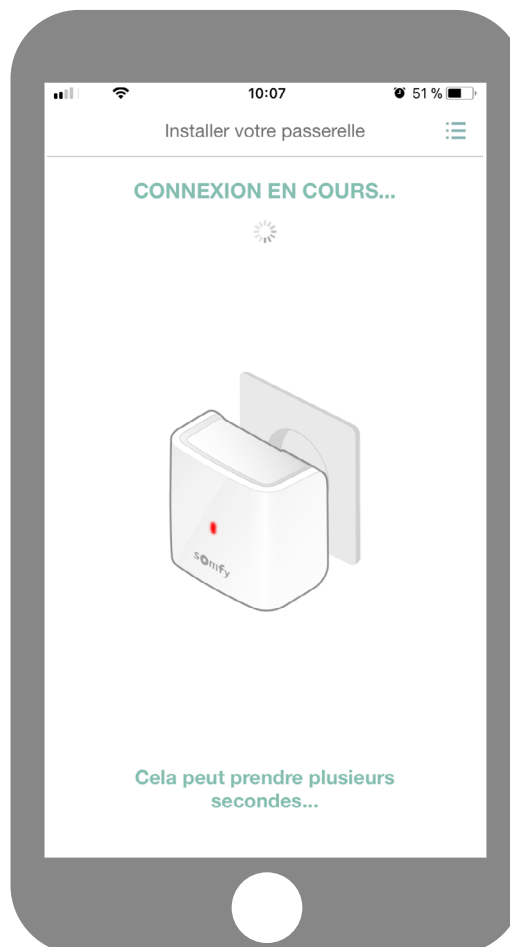

Patiencez quelques secondes pendant que votre gateway se connecte à votre réseau.

# Appairage avec la Gateway

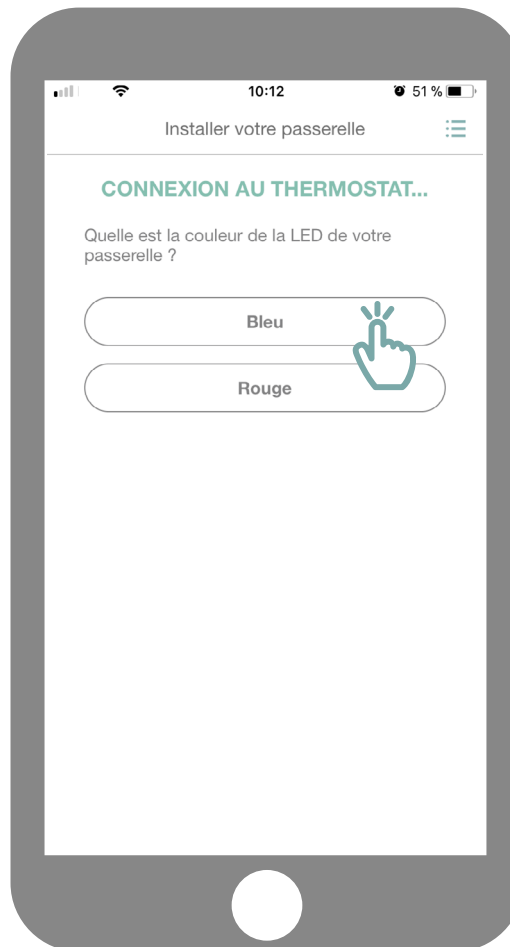

Quelle est la couleur de votre LED qui clignote?

bleu

rouge

# Appairage avec la Gateway

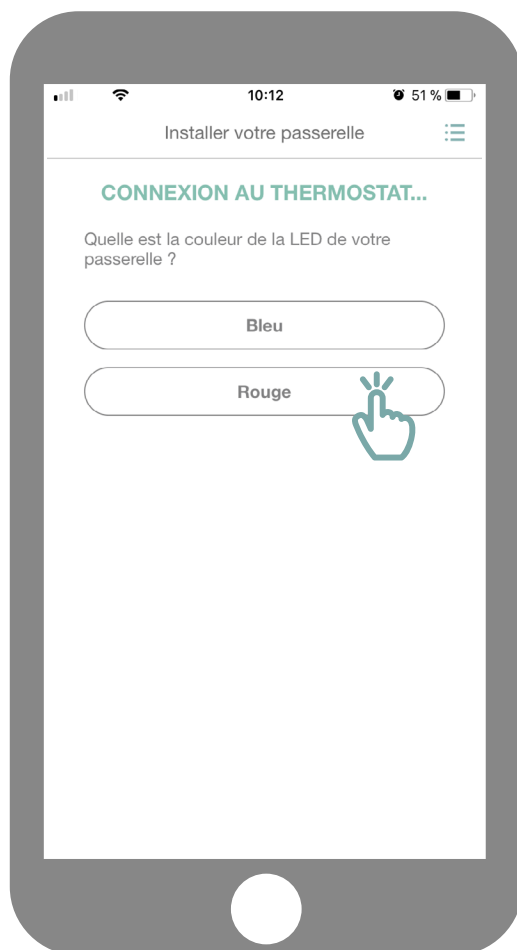

Si la LED de votre gateway est rouge:

- Vérifiez que votre gateway se situe à proximité de votre thermostat (moins de 10 m)
- Vérifiez que votre réseau internet fonctionne
- Vérifiez que votre mot de passe est correct
- Evitez l'utilisation du caractère «&» dans votre mot de passe

Puis recommencez la procédure.

recommencer procédure



# Appairage avec la Gateway



Réveillez votre thermostat en touchant la surface tactile. Les chiffres apparaîtront et la gateway passera au vert fixe.

# Appairage avec la Gateway



Vous avez finalisé l'appairage de votre thermostat connecté!

**SOMFY ACTIVITES SA**  
50 avenue du Nouveau Monde  
F-74300 CLUSES  
[www.somfy.com](http://www.somfy.com)

**Besoin d'aide?**

**Forum & FAQs**  
**[www.forum.somfy.fr](http://www.forum.somfy.fr)**

**Hotline France:**  
**+33 820 055 055**