

FREEVIA

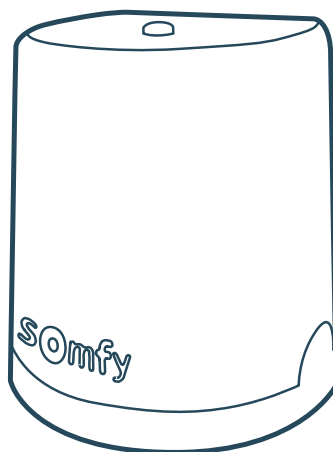

- FR Manuel d'installation et d'utilisation
- EN Operating and installation guide
- DE Montage- und Gebrauchsanleitung
- NL Gids voor de installatie en het gebruik
- PL Instrukcja montażu i obsługi

Sommaire

Présentation du produit	2	3.3 Batterie	20
- Contenu du pack	2	3.4 Antenne déportée	20
- Encombrement	3	3.5 Visiophone	21
- Domaine d'application	3	3.6 Contact à clé	21
- Vue générale de l'installation	3	3.7 Eclairage de zone	21
- Présentation de l'électronique de commande	4	3.8 Alimentation solaire	21
Pré-requis pour l'installation	5	- Puissance de la sortie éclairage	21
- Butées au sol (non fournies)	5	- Fonctionnement de l'éclairage de zone	21
- Emplacement du moteur	5	Paramétrages avancés	22
- Pré-équipement électrique	5	4.1 Ouverture piétonne	22
- Câbles à prévoir	6	- Fonctionnement de l'ouverture piétonne	22
- Fondations en béton	7	- Activer l'ouverture piétonne	22
- Outillage nécessaire à l'installation (non fourni)	8	- Désactiver l'ouverture piétonne	22
- Visserie nécessaire à l'installation de la crémaillère (non fournie)	8	4.2 Fermeture automatique	23
Installation	9	- Fonctionnement de la fermeture automatique	23
1.1 Déverrouiller le moteur	9	- Activer la fermeture automatique	23
1.2 Installer le moteur	9	- Désactiver la fermeture automatique	24
- Fixer le moteur au sol	9	4.3 Vitesse du portail	25
- Fixer la crémaillère	10	- Domaine d'application	25
1.3 Vérifier l'installation du moteur	11	- Paramétrer la vitesse lente	25
1.4 Verrouiller le moteur	12	- Revenir à la vitesse standard	26
1.5 Câblage du moteur	12	Programmation des télécommandes	27
1.6 Raccorder à l'alimentation secteur 230V	13	5.1 Présentation des télécommandes	27
1.7 Raccorder l'électronique de commande à la terre	14	- Possibilités de programmation de la télécommande 2 touches	27
1.8 Position de l'antenne de l'électronique de commande	14	- Possibilités de programmation de la télécommande 4 touches	28
Mise en service et utilisation standard	15	- Utilisation d'une télécommande 3 touches	28
2.1 Mettre l'installation sous tension	15	5.2 Ajouter une télécommande	29
2.2 Auto-apprentissage de la course du portail	15	- Télécommande 2 ou 4 touches	29
2.3 Mise en veille / réveil de l'électronique de commande	16	- Télécommande 3 touches	29
2.4 Boucher les ouvertures	16	5.3 Supprimer les télécommandes	29
2.5 Monter le capot	16	Dépannage	30
2.6 Ouverture totale et fermeture du portail	17	6.1 Assistance	30
2.7 Détection d'obstacle	17	6.2 Changer la pile de la télécommande	30
Câblage des accessoires	18	6.3 Effacer les réglages	31
3.1 Cellules photoélectriques	18	6.4 Diagnostic	32
- Installation	18	6.5 Ouverture mémoire moteur	33
- Reconnaissance des cellules par l'électronique du moteur en fonctionnement standard	18	Caractéristiques techniques	34
3.2 Feu clignotant	19		
- Fonctionnement du feu clignotant	19		
- Fonctionnement avec des cellules photoélectriques	19		
- En cas de suppression des cellules photoélectriques	19		

➤ Présentation du produit

▶ Contenu du pack

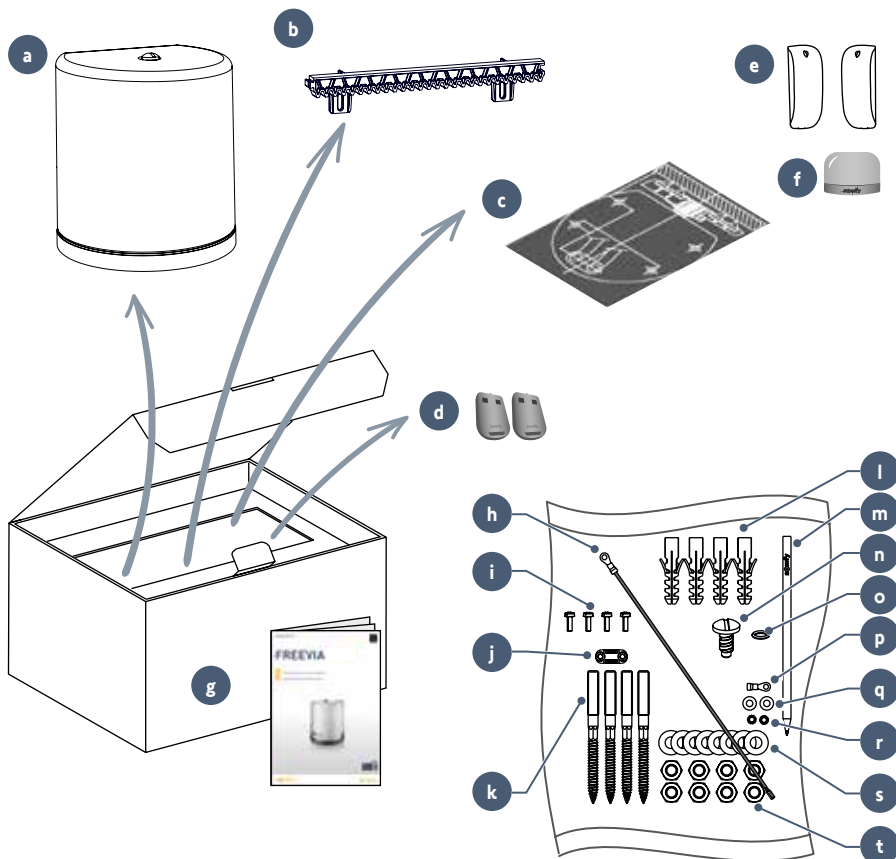

Repère	Désignation	Qté
a	Moteur	x 1
b	Tronçon de crémaillère 33 cm x 20 mm*	x 12
c	Gabarit de pose	x 1
d	Télécommande 2 touches*	*
e	Jeu de cellules photoélectriques*	x 1
f	Feu clignotant*	x 1
g	Manuel d'installation et d'utilisation	x 1

*selon pack choisi

Repère	Désignation	Qté
h	Fil de terre	x 1
i	Vis autoformeuse	x 4
j	Serre-câble	x 1
k	Goujon	x 4
l	Cheville	x 4
m	Crayon Somfy	x 1
n	Vis capot	x 1
o	Joint torique	x 1
p	Cosse ronde isolée	x 1
q	Petite rondelle plate	x 2
r	Rondelle éventail	x 2
s	Rondelle plate	x 8
t	Écrou	x 8

► Encombrement

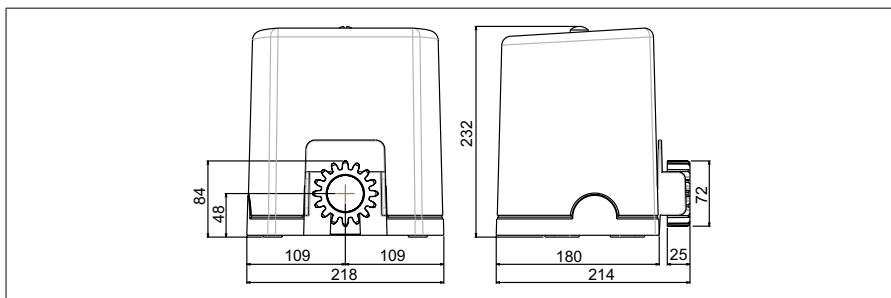

► Domaine d'application

Ce produit est destiné à la motorisation d'un portail coulissant en PVC, bois ou métal pour une maison individuelle.

	Longueur max	Poids max
FREEVIA LINE	7 m	500 kg
FREEVIA 400 / ORIGIN	6 m	400 kg

► Vue générale de l'installation

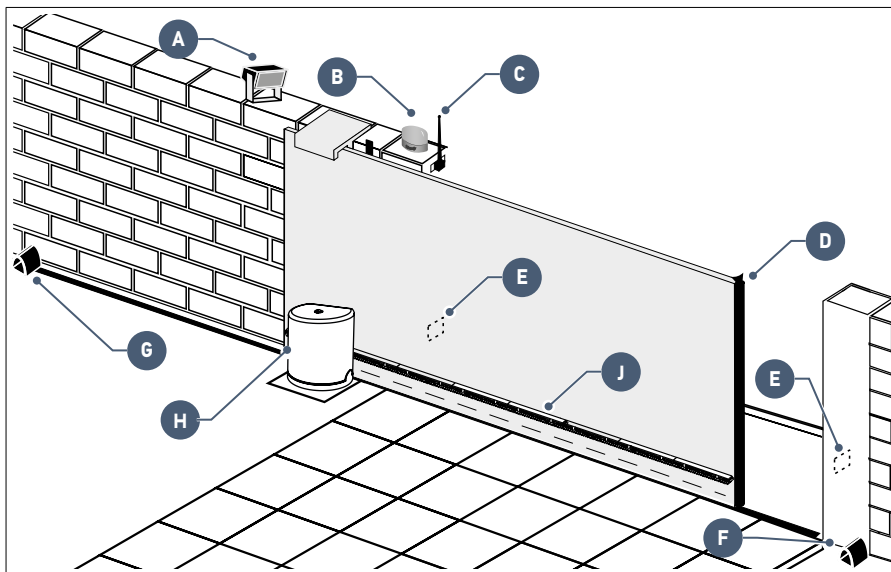

Repère	Désignation
A	Éclairage de zone
B	Feu clignotant
C	Antenne
D	Barre palpeuse
E	Cellules photoélectriques

Repère	Désignation
F	Butée fermeture
G	Butée ouverture
H	Moteur
J	Crémaillère

► Présentation de l'électronique de commande

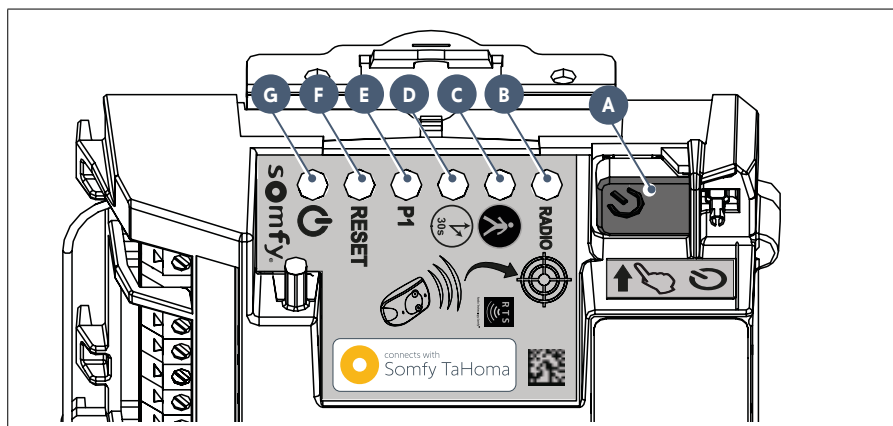

Repère	Désignation	Fonction	
A	Bouton	Lancement auto-apprentissage Réveil de l'électronique de commande	
B	Voyant RADIO	S'allume à chaque fois que l'électronique de commande reçoit une commande radio	
C	Voyant	Allumé	lors de l'activation/désactivation de l'ouverture piétonne
		Clignote lentement	cellules photoélectriques présentes et reconnues
D	Voyant	Clignote rapidement	indique un défaut au niveau des cellules photoélectriques, voir page 32
		Allumé	la fermeture automatique du portail est activée
		Éteint	la fermeture automatique du portail n'est pas activée
E	Voyant P1	Clignote rapidement	le paramètre "fermeture automatique" est sélectionné
		Éteint	le portail fonctionne en vitesse standard
		Clignote lentement	le portail fonctionne en vitesse lente
F	Voyant RESET	Clignote rapidement	le paramètre "vitesse" du portail est sélectionné
		Allumé	les réglages seuls ou les réglages et les points de commande radio sont effacés
		Clignote rapidement	la fonction d'effacement des réglages et des points de commande radio est sélectionnée
G	Voyant	Allumé	le moteur fonctionne correctement - l'électronique de commande est réveillée
		Éteint	le moteur fonctionne correctement - l'électronique de commande est en veille
		Clignote	voir diagnostic page 32

Pré-requis pour l'installation

► Butées au sol (non fournies)

La course du portail doit être délimitée par des butées fixées solidement au sol.

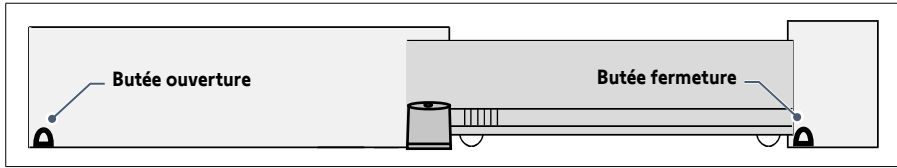

► Emplacement du moteur

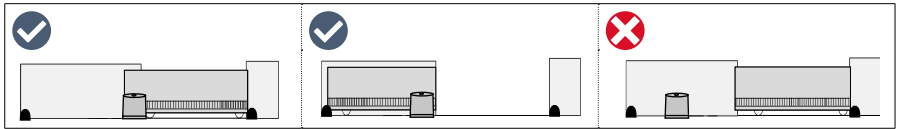

► Pré-équipement électrique

Câbles à prévoir

- Alimentation secteur : câble 3 x 1,5 mm² ou 3 x 2,5 mm² pour un usage extérieur (type H07RN-F mini)
- Liaison des cellules : câble 2 x 0,75 mm²
- Autres accessoires : voir page 6

! Le passage du câble d'alimentation doit être prévu suivant les normes électriques en vigueur dans le pays d'utilisation.

Passage des câbles

- Les câbles enterrés doivent être équipés d'une gaine de protection de diamètre suffisant pour passer tous les câbles.
- Aménager une arrivée électrique 230 V au plus près de l'emplacement du moteur.

i Si la réalisation d'une tranchée n'est pas possible, utiliser un passe-câble qui pourra supporter le passage des véhicules (réf. 2400484).

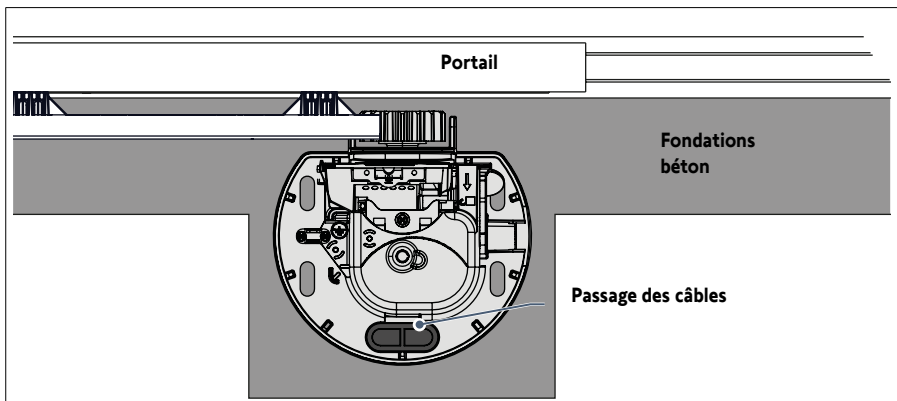

► Câbles à prévoir



Le détail des câblages est donnée dans la partie "CÂBLAGE DES ACCESSOIRES" pages 18 à 21.

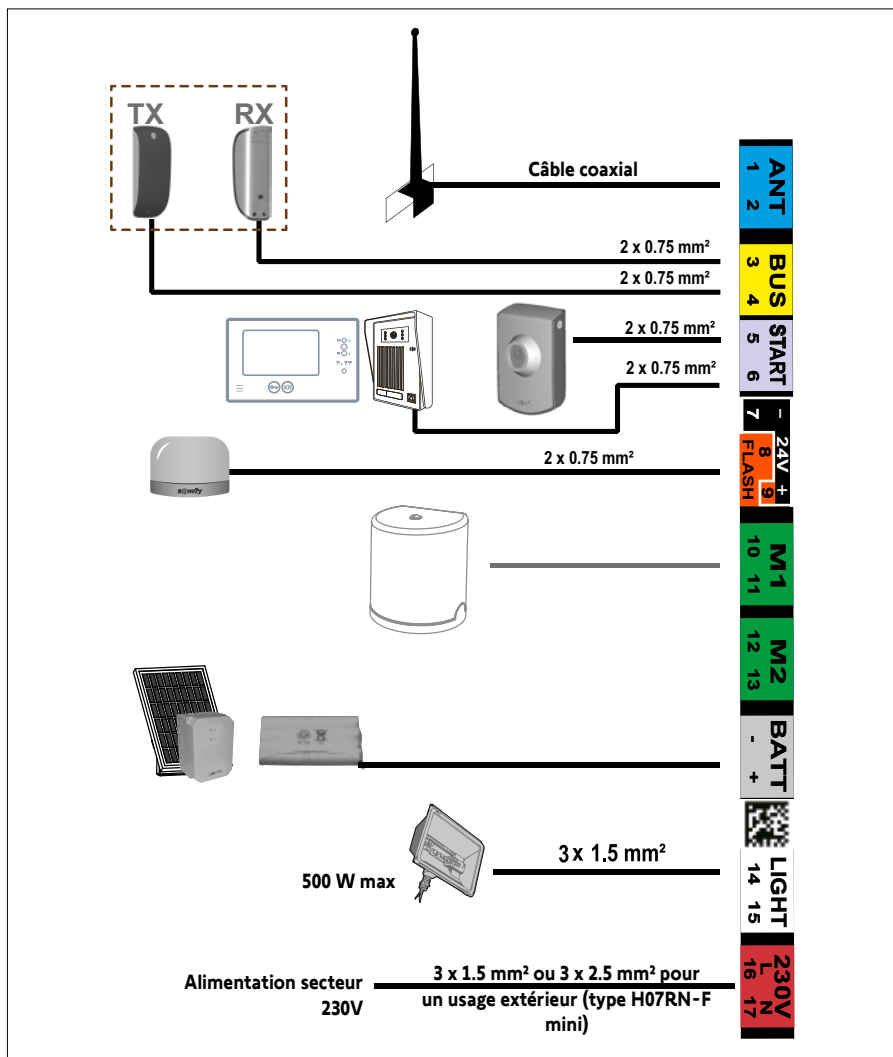

Pour raccorder plusieurs accessoires à la borne START, il est possible d'utiliser du fil de section 0,3 mm² (exemple : fil téléphonique) au lieu du fil de section 0,75 mm².

► Fondations en béton



Les fondations en béton sur lesquelles sera fixé le moteur doivent respecter les cotes données sur le schéma ci-dessous.

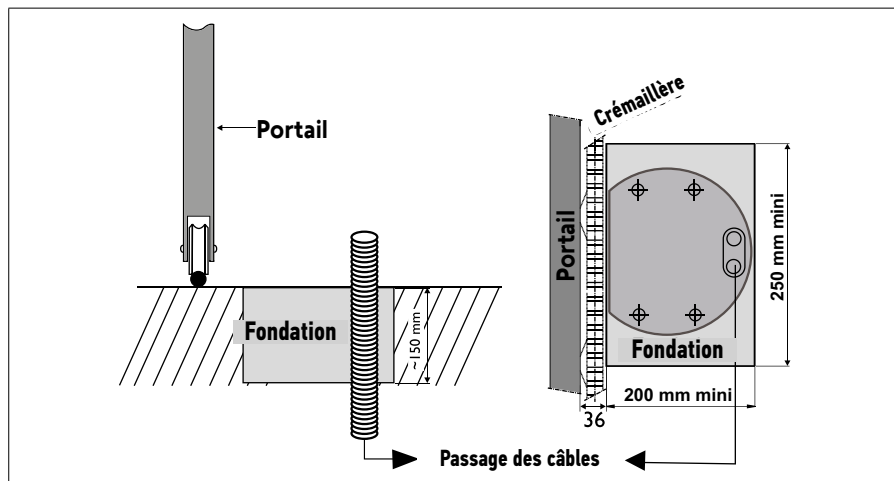

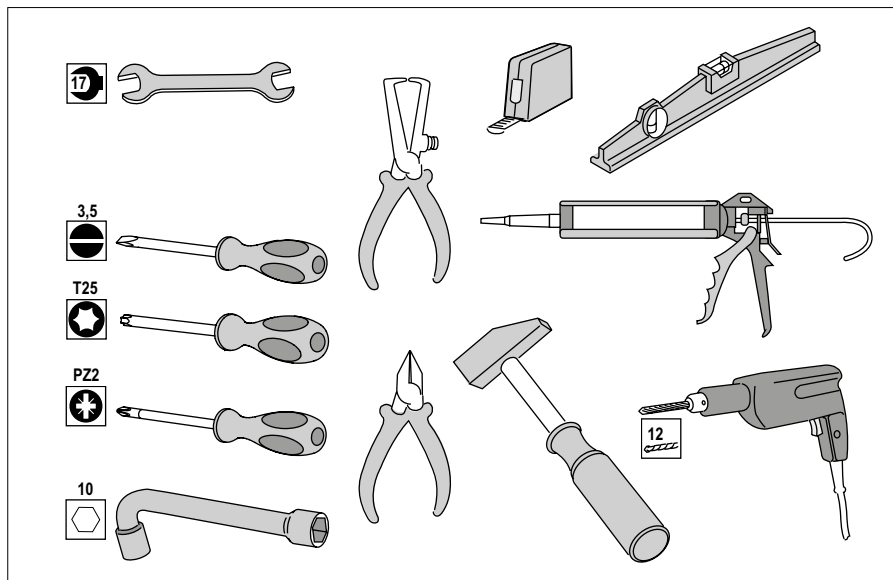

► *Outillage nécessaire à l'installation (non fourni)*



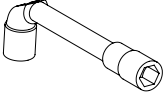
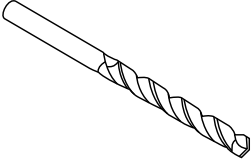

► *Visserie nécessaire à l'installation de la crémaillère (non fournie)*

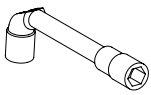
Ces informations sont données à titre indicatif.

	Visserie nécessaire	Outils nécessaires	Diamètre de perçage
PORTAIL FER OU ALUMINIUM	Vis autoperceuse à tête hexagonale pour tôle de type ST 6,3 x 30 mm + rondelle 	Clé à pipe ou à douille N°10 	5 mm avec un foret pour acier 
PORTAIL PVC	Le PVC est trop fragile pour fixer directement la crémaillère. Les portails en PVC ont généralement un renfort en aluminium ou métallique ou une âme en acier (se reporter à la ligne ci-dessus). Dans le cas où le portail PVC n'a pas de renfort : fixer un renfort métallique sur le portail, à l'endroit où sera fixée la crémaillère.		
PORTAIL BOIS	Vis à bois de diamètre 6 x 40 mm minimum + rondelle 	Clé à pipe ou à douille N°10 	Effectuer un avant-trou avec un foret à bois diamètre 2,5 mm ou vrille à bois.

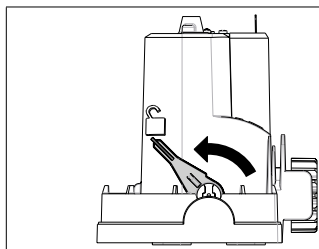
1.1 Déverrouiller le moteur





Mettre la poignée du moteur en position 

**Le pignon est libéré.
Le moteur est déverrouillé.**

1.2 Installer le moteur

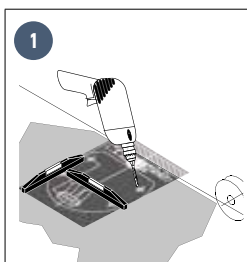
► Fixer le moteur au sol



- Placer le gabarit de pose  sur le sol et percer 4 trous en utilisant un foret (Ø 12 mm) adapté à la nature du sol.

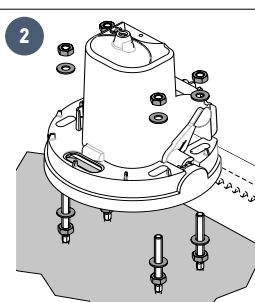

- Insérer les chevilles. Visser les goujons.
- Visser 4 écrous et 4 rondelles.
- Retirer le capot du moteur.
- Positionner le moteur sur les goujons : veiller à ce que la bride (embase du moteur) se trouve à une hauteur maximum de 25 mm au-dessus du sol. L'espace conseillé se situe entre 20 et 25 mm.
- Une fois positionné en hauteur par rapport au sol, fixer le moteur à l'aide de 4 rondelles et de 4 écrous.

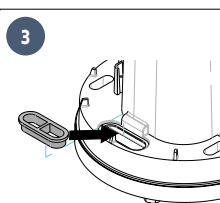
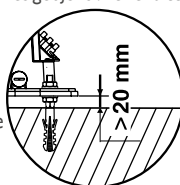

- Positionner le passe-fil pré-percé dans l'ouverture prévue pour le passage des câbles.



Vérifiez que le moteur est bien de niveau.

► Fixer la crémaillère

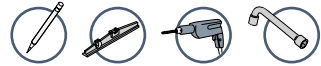

- La crémaillère doit être fixée sur le renfort du portail.
- Utilisez des vis adaptées au matériau de votre portail (voir page 8).
- Ne graissez jamais la crémaillère ni le pignon du moteur.



- En alignant le haut de la crémaillère avec le trait tracé au crayon, le jeu de 2 mm nécessaire entre la crémaillère et le pignon est assuré.
- Si les points de fixation sont trop proches du bord du renfort : fixer la crémaillère au centre des trous oblongs.

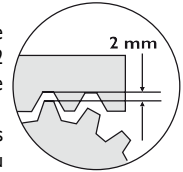

1

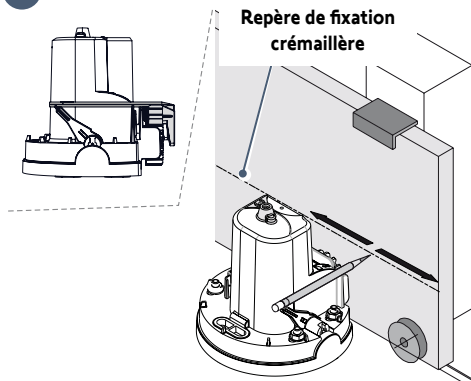

- Ouvrir complètement le portail.
- Placer le crayon fourni sur les encoches prévues sur le moteur.
- D'une main, maintenir le crayon et de l'autre main, coulisser le portail pour marquer la position de la crémaillère.

2

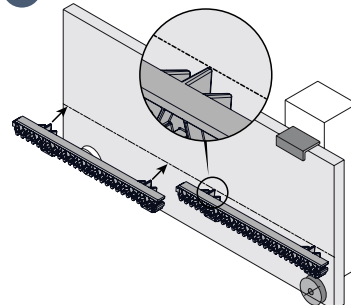

- Placer la crémaillère en alignant le haut de la crémaillère sur le trait tracé au crayon.
- Fixer le premier élément de crémaillère sur le haut des trous oblongs en commençant côté moteur.
- Installer et fixer les autres éléments de la même façon en les emboîtant les uns dans les autres.

1.3 Vérifier l'installation du moteur

Vérifier que :

- le moteur est bien de niveau.
- le portail coulisse correctement.
- le pignon est bien entraîné.
- le jeu crémaillère-pignon de 2 mm ne varie pas trop.

Si ces conditions ne sont pas remplies, régler la hauteur de la crémaillère.

Une fois toutes ces vérifications faites, serrer les écrous pour fixer définitivement le moteur.

1.4 Verrouiller le moteur



Ne verrouillez jamais le moteur lorsque le portail est en mouvement au risque de détériorer la motorisation.

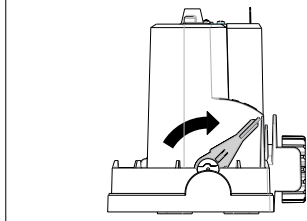

Pousser la poignée du moteur vers le portail.

Le moteur est verrouillé.

1.5 Câblage du moteur



Pour votre sécurité, ces opérations doivent se faire hors tension.



Par défaut, le moteur est câblé pour une installation à gauche du portail.

Pour une installation du moteur à droite du portail, intervenir les fils branchés sur les bornes 10 et 11 de l'électronique de commande (étiquette verte M1).

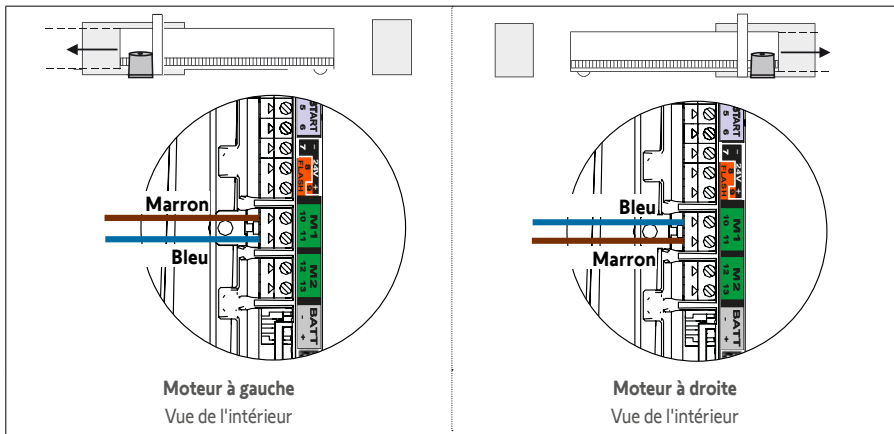

Ne branchez rien sur la borne M2.

1.6 Raccorder à l'alimentation secteur 230V



- Pour votre sécurité, ces opérations doivent se faire hors tension.
- Utilisez un câble 3 x 1,5 mm² ou 3 x 2,5 mm² pour un usage extérieur (type H07RN-F minimum).
- Utilisez impérativement le serre-câble fourni.

Pour tous les câbles basse tension, assurez-vous qu'ils résistent à une traction de 100 N. Vérifiez que les conducteurs n'ont pas bougés après avoir appliqué cette traction.

1. Dégainer le câble sur 150 mm.
2. Recouper la phase et le neutre à 100 mm.
3. Dénuder les 3 fils sur 8 mm.
4. Sertir la cosse fournie **p** sur le fil de terre (jaune et vert).
6. Brancher les fils comme indiqué dans le tableau :

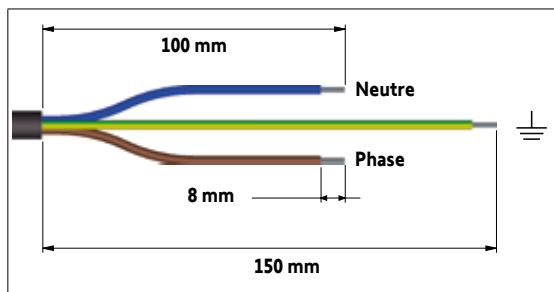

Couleur fil	Type	Borne	Commentaires
Bleu	Neutre	17	
Marron / Noir / Rouge	Phase	16	
Jaune et Vert	Terre		Visser une rondelle plate q , la cosse du fil de terre de l'alimentation sertie à l'étape 4 et une rondelle éventail r avec une vis i .

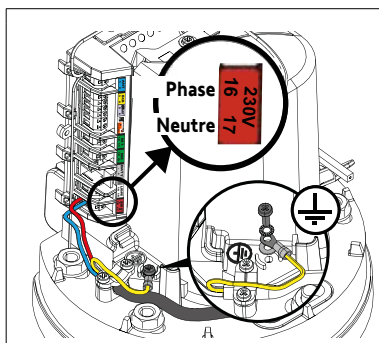

7. Visser le serre-câble fourni.

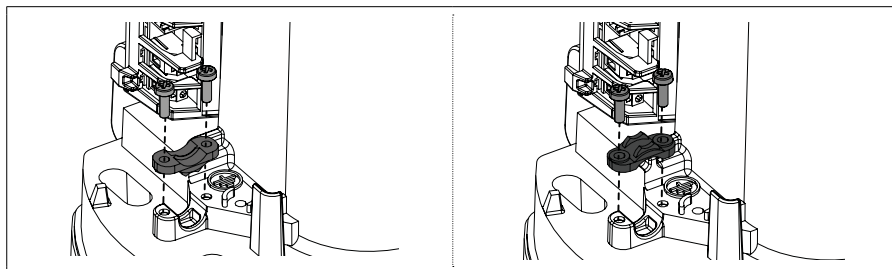

Pour un câble 3x1,5 mm²

Pour un câble 3x2,5 mm²

1.7 Raccorder l'électronique de commande à la terre

1. Raccorder le fil de terre fourni **h** en haut à droite de l'électronique de commande.
2. Visser une rondelle plate **g**, la cosse du fil de terre **h** et une rondelle éventail **r** avec une vis **i** sur le haut du moteur.

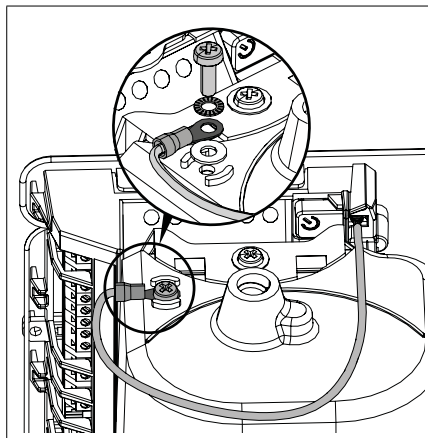

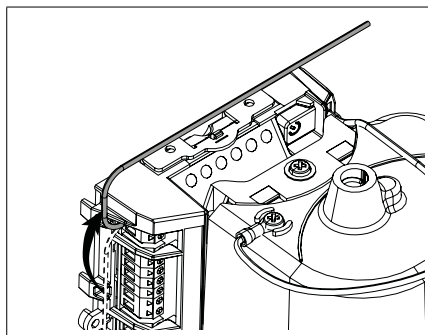

1.8 Position de l'antenne de l'électronique de commande

Positionner l'antenne sur le dessus du moteur.



2.1 Mettre l'installation sous tension

1. Le voyant  clignote (2 fois).
Le moteur est sous tension et en attente d'auto-apprentissage.
2. Si le voyant  s'allume pas ou que le nombre de clignotements n'est pas celui attendu : voir diagnostic page 32.

2.2 Auto-apprentissage de la course du portail

Pré-requis - Avant de lancer l'auto-apprentissage, vérifier que :

- L'installation est sous tension : le voyant  clignote (2 fois).
- Le portail est à mi-course.
- Le moteur est verrouillé.

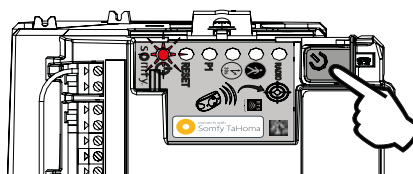

Appuyer sur le bouton  de l'électronique de commande.

- Le portail s'ouvre, se ferme, s'ouvre partiellement et se ferme à nouveau.
- Le voyant  s'allume fixe.

L'auto-apprentissage est réussi et le moteur est opérationnel.

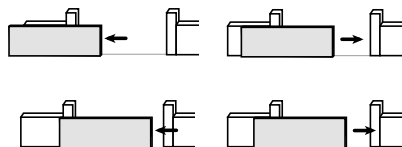

Si le voyant  clignote (2 fois), recommencer l'auto-apprentissage.

Le portail doit être fermé à la fin de l'auto-apprentissage.



Si le portail est ouvert, voir encadré IMPORTANT ci-dessous.



IMPORTANT

Si le portail est ouvert à la fin de l'auto-apprentissage :

1. Effacer les réglages (voir page 31).
2. Mettre le moteur hors tension.
3. Inverser les fils branchés sur les bornes 10 et 11 (étiquette verte M1) de l'électronique de commande (voir "Câblage du moteur", page 12).
4. Déverrouiller le moteur.
5. Positionner le portail à mi-course.
6. Verrouiller le moteur.
7. Mettre le moteur sous tension.
8. Recommencer l'auto-apprentissage.



Pendant l'auto-apprentissage, un appui sur la touche 1 de la télécommande ou sur le bouton  de l'électronique de commande entraîne l'arrêt du portail et de l'auto-apprentissage.

2.3 Mise en veille / réveil de l'électronique de commande



Lorsque l'auto-apprentissage a été effectué, l'électronique passe automatiquement en veille après 5 minutes d'inactivité, pour faire des économies d'énergie.

En état de veille, tous les voyants sont éteints.

Pour vérifier si le moteur est sous tension ou pour vérifier/modifier le paramétrage, appuyer 2 secondes sur le bouton  pour réveiller l'électronique.

2.4 Boucher les ouvertures



Il est fortement conseillé de boucher toutes les ouvertures pour éviter les court-circuits provoqués par des insectes.

Une fois tous les câbles passés, boucher toutes les ouvertures (trous oblongs, ouvertures pour le passage des câbles) à l'aide de silicone.

2.5 Monter le capot

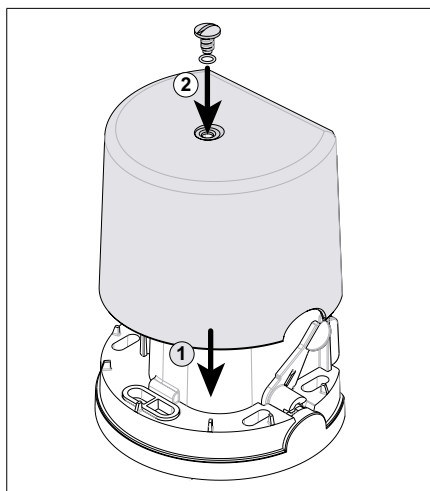

1. Placer le capot sur le moteur.
2. Mettre en place le joint **o** pour assurer l'étanchéité du moteur et la vis **n** du capot.
3. Visser le capot.

2.6 Ouverture totale et fermeture du portail



Les télécommandes livrées dans le kit sont déjà mémorisées et programmées pour que la touche 1 des télécommandes commande l'ouverture totale du portail.

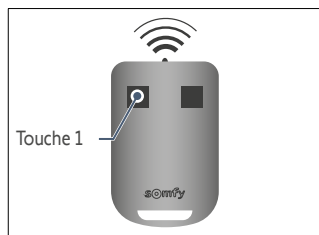

- Portail fermé : appuyer sur la touche 1 de la télécommande pour ouvrir totalement le portail.
- Portail en mouvement : appuyer sur la touche 1 de la télécommande pour arrêter le portail.
- Portail ouvert : appuyer sur la touche 1 de la télécommande pour fermer le portail.

2.7 Détection d'obstacle

Si un obstacle est détecté (effort anormal sur la motorisation) :

- **Pendant l'ouverture du portail** : le portail s'arrête.
- **Pendant la fermeture du portail** : le portail s'arrête et se ré-ouvre.



Pour votre sécurité, ces opérations doivent se faire hors tension.



Il est conseillé de réaliser l'auto-apprentissage de la course du portail avant de raccorder les accessoires (cellules photoélectriques, feu clignotant, etc.)

3.1 Cellules photoélectriques

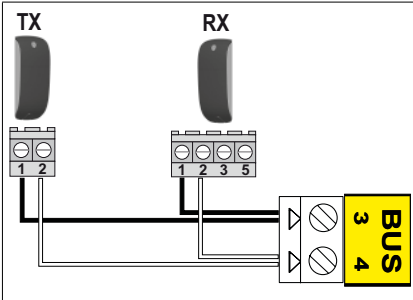

ou

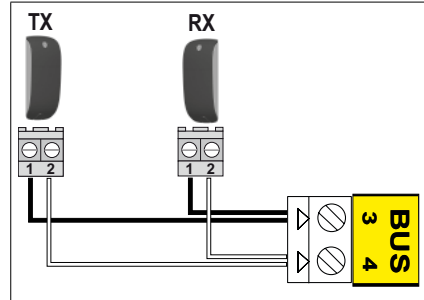

► Installation

Après le câblage des cellules et pour vérifier le bon alignement des cellules :

1. Remettre le moteur sous tension.
2. Appuyer 2 s sur le bouton de l'électronique de commande pour réveiller l'électronique et alimenter les cellules. Le voyant de la cellule réceptrice RX doit s'allumer quand les cellules sont correctement alignées.

► Reconnaissance des cellules par l'électronique du moteur en fonctionnement standard



La procédure décrite ci-dessous ne doit être appliquée que dans les cas suivants :

- Branchement de cellules photoélectriques après avoir réalisé l'auto-apprentissage.
- Suppression de cellules photoélectriques en fonctionnement standard (en fonctionnement avec fermeture automatique, les cellules photoélectriques sont obligatoires).
- Désactivation du mode de fonctionnement avec fermeture automatique.



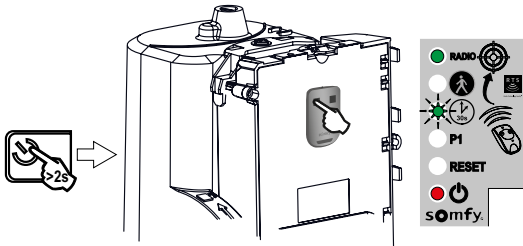

1

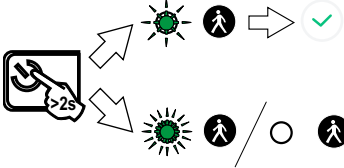

- Appuyer 2 s sur le bouton de l'électronique de commande. Le voyant s'allume.
- Poser la télécommande contre l'électronique de commande. Rester appuyer sur la touche 1 de la télécommande jusqu'à ce que le voyant clignote.

2



- Appuyer 2 s sur le bouton de l'électronique de commande.
Le voyant  indique le statut des cellules :
 -  : Cellules présentes et reconnues
 -  : Cellules mal alignées ou occultées
 -  : Cellules non connectées

3

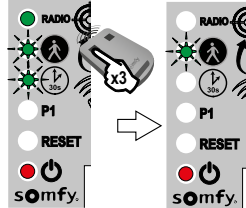

- Appuyer 3 fois sur la touche 1 de la télécommande.

► Fonctionnement avec des cellules photoélectriques

Si les cellules sont occultées pendant la fermeture du portail, le portail s'arrête et se ré-ouvre.

Si le portail est ouvert et que les cellules sont occultées, le portail ne se ferme pas.

► En cas de suppression des cellules photoélectriques

Si suppression des cellules, répéter la procédure de reconnaissance des cellules par l'électronique du moteur.

3.2 Feu clignotant

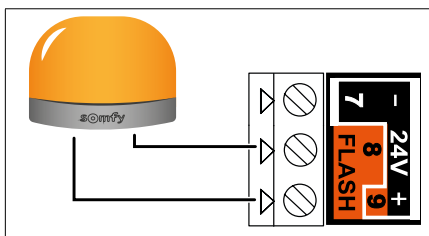

!
Ampoule 10 W - 24 V MAXIMUM - L'utilisation d'ampoule de puissance supérieure à 10 W- 24 V peut provoquer des dysfonctionnements de la motorisation.

► Fonctionnement du feu clignotant

Le feu clignote pendant le mouvement du portail.

3.3 Batterie



Cet accessoire est incompatible avec une alimentation solaire.



Pour une durée de vie optimale de la batterie, couper l'alimentation électrique du portail au moins 3 fois par an pour le faire fonctionner quelques cycles sur la batterie.

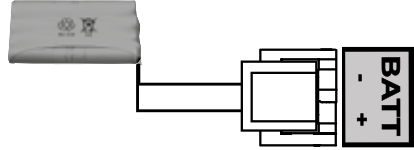
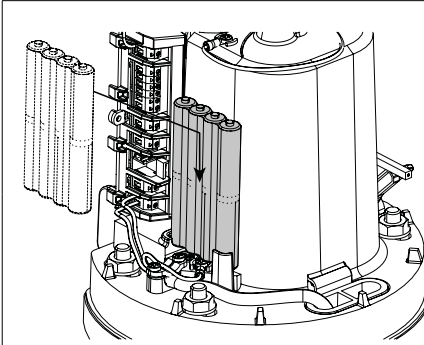

Caractéristiques de la batterie :

- Autonomie : 10 cycles en continu ou 24 heures sur un portail en parfait état.
- Temps de charge avant utilisation optimale de la batterie : 48 heures.
- Durée de vie : 3 ans.

La batterie de secours assure le fonctionnement du portail en cas de défaillance électrique.

Le voyant  clignote (1 clignotement) lorsque le moteur fonctionne sur batterie.

3.4 Antenne déportée



Une antenne déportée de plus longue portée peut remplacer l'antenne fil.
Elle se place sur le haut du pilier et doit être dégagée.

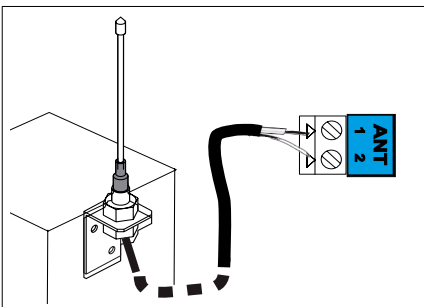

L'antenne déportée est raccordée aux bornes 1 et 2 du boîtier électronique (étiquette bleu "ANT") :

- l'âme du fil en borne 1
- la tresse de masse en borne 2

3.5 Visiophone

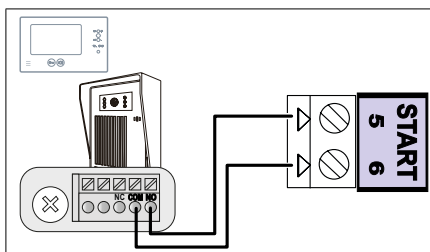

! Ne raccorder qu'un contact sec non alimenté.

3.6 Contact à clé

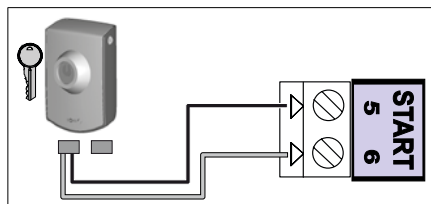

3.7 Eclairage de zone

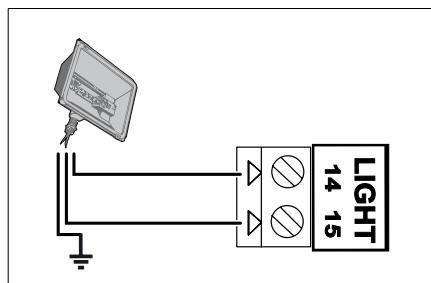

► Puissance de la sortie éclairage

La puissance maximum de la sortie éclairage est de 500 W :

- soit 5 lampes fluocompactes ou à leds
- soit 2 alimentations pour leds à basse tension
- soit 1 éclairage halogène 500 W max

► Fonctionnement de l'éclairage de zone

L'éclairage de zone s'allume à chaque mise en route de la motorisation.

Il s'éteint automatiquement 1 minute 30 après la fin du mouvement.

3.8 Alimentation solaire



Ne branchez jamais le moteur à une alimentation 230 V pendant qu'il est branché à une alimentation solaire, le boîtier électronique du moteur risquerait d'être endommagé.

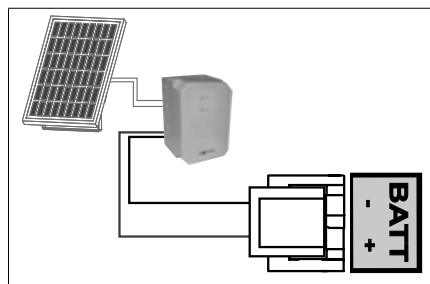

4.1 Ouverture piétonne

► Fonctionnement de l'ouverture piétonne

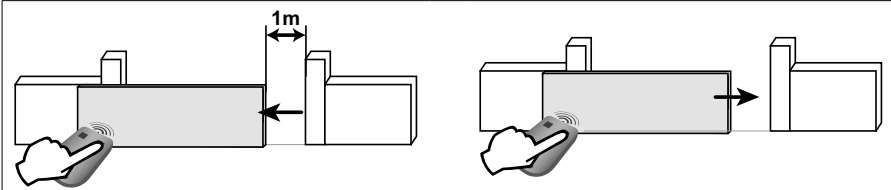

Un appui sur la touche de la télécommande programmée pour l'ouverture piétonne entraîne une ouverture d'environ 1 mètre du portail. Un nouvel appui sur la touche referme le portail.

► Activer l'ouverture piétonne



La touche 1 des télécommandes 2 ou 4 touches ne peut pas être programmée pour commander l'ouverture piétonne du portail.

Voir "Programmation des télécommandes", pages 27-29, pour plus d'informations.

1

- Appuyer 2 s sur le bouton de l'électronique de commande.
Le voyant s'allume.

2

- Poser la télécommande contre l'électronique de commande.

3

- Appuyer sur la **touche 2** de la télécommande.
Les voyants "RADIO" et s'allument puis s'éteignent.
L'ouverture piétonne est activée sur cette touche.



Éloignez-vous de l'électronique de commande pour tester l'ouverture piétonne.

► Désactiver l'ouverture piétonne

Répéter la procédure "Activer l'ouverture piétonne" avec la touche pour laquelle l'ouverture piétonne doit être désactivée. **Le voyant s'allume puis s'éteint. L'ouverture piétonne est désactivée sur cette touche.**

4.2 Fermeture automatique

► Fonctionnement de la fermeture automatique

Appuyer sur la touche 1 de la télécommande pour ouvrir le portail.

Le portail se referme après 30 secondes ou 5 secondes si un passage est détecté par les cellules photoélectriques.

La fermeture automatique du portail peut être interrompue en appuyant sur la touche 1 de la télécommande. Pour ensuite refermer le portail, appuyer à nouveau sur la touche 1 de la télécommande.

► Activer la fermeture automatique



La fermeture automatique ne peut être activée que si des cellules photoélectriques sont câblées et reconnues par l'électronique de commande du moteur.

1

- Appuyer 2 s sur le bouton de l'électronique de commande.
Le voyant s'allume.

2

- Poser la télécommande contre l'électronique de commande.

3

- Reste appuyer sur la **touche 1** de la télécommande jusqu'à ce que le voyant clignote rapidement.

4

- Reste appuyer sur la **touche 2** de la télécommande jusqu'à ce que le voyant s'éteigne puis s'allume fixe.

5

- Lorsque la **touche 2** est relâchée, le voyant clignote, appuyer 3 fois sur la **touche 1** de la télécommande



6

- Le voyant reste allumé.
La fermeture automatique est activée.

► Désactiver la fermeture automatique

1



- Appuyer 2 s sur le bouton  de l'électronique de commande.
Le voyant  s'allume.

2

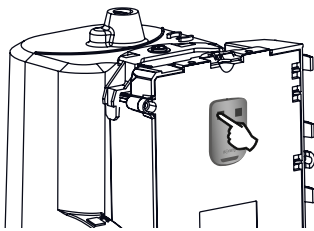

- Poser la télécommande contre l'électronique de commande.

3

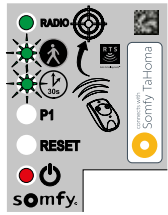

- Reste appuyé sur la **touche 1** de la télécommande jusqu'à ce que le voyant  clignote.

4

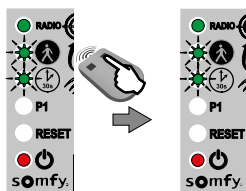

- Appuyer sur la **touche 2** de la télécommande.
Le voyant  s'éteint puis clignote.

5

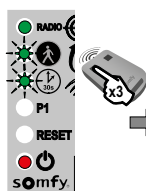

- Appuyer 3 fois sur la **touche 1** de la télécommande.

6

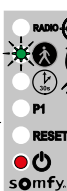

Le voyant  est éteint.
La fermeture automatique est désactivée.

4.3 Vitesse du portail



Par défaut, le portail fonctionne en vitesse standard.



DANGER Tout changement de réglage de la vitesse du portail doit être réalisé par un installateur professionnel de la motorisation et de l'automatisation de l'habitat. Toutes modifications qui ne respectent pas ces instructions mettent en péril la sécurité des biens et des personnes.

► Domaine d'application

Paramétrer la vitesse du portail suivant le tableau ci-dessous :







Poids du portail	Vitesse standard	Vitesse lente
0 à <100 kg	✓	✓
100 à <200 kg	✓	✓
200 à <300 kg	✓ + barre palpeuse*	✓
300 à <400 kg	✓ + barre palpeuse*	✓
400 à 500 kg	✗	✓ + barre palpeuse*

*Installation d'une barre palpeuse passive (ref. 9019612) sur le portail obligatoire.

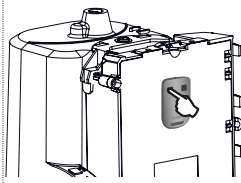

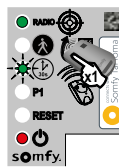
AVERTISSEMENT Si le paramètre de vitesse est modifié, l'installateur doit impérativement vérifier que la détection d'obstacle est conforme à l'annexe A de la norme EN 12 453. Le non respect de cette consigne pourrait gravement blesser des personnes, par exemple écrasées par le portail.

► Paramétrer la vitesse lente

<p>1</p> 	<p>2</p> 	<p>3</p> 	<p>4</p> 	<p>5</p> 
<ul style="list-style-type: none"> Appuyer 2 s sur le bouton  de l'électronique de commande. Le voyant  s'allume. 	<ul style="list-style-type: none"> Poser la télécommande contre l'électronique de commande. 	<ul style="list-style-type: none"> Rester appuyé sur la touche 1 de la télécommande jusqu'à ce que le voyant  clignote. 	<ul style="list-style-type: none"> Appuyer une fois sur la touche 1 de la télécommande. 	<ul style="list-style-type: none"> Le voyant P1 clignote rapidement.

► Paramétrer la vitesse lente (suite)

6

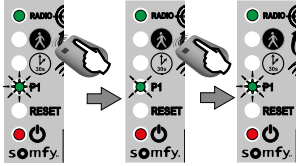

- Rester appuyé sur la **touche 2** jusqu'à ce que le voyant **P1** clignote lentement. **La vitesse lente est sélectionnée.**

7

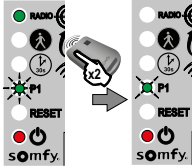

- Appuyer 2 fois sur la **touche 1** de la télécommande. Le voyant **P1** clignote lentement. **La vitesse lente est activée.**

► Revenir à la vitesse standard

1



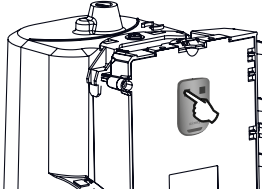

2



3



- Appuyer 2 s sur le bouton  de l'électronique de commande. **Le voyant  s'allume.**

- Poser la télécommande contre l'électronique de commande.

- Rester appuyé sur la **touche 1** de la télécommande jusqu'à ce que le voyant  clignote.

4

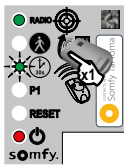

- Appuyer une fois sur la **touche 1** de la télécommande. **Le voyant P1 clignote.**

5

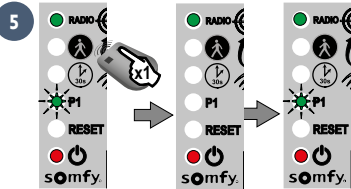

- Appuyer une fois sur la **touche 2** de la télécommande. **Le voyant P1 s'éteint 5 secondes puis clignote rapidement.**

6

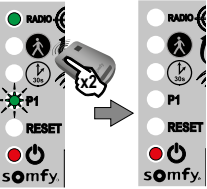

- Appuyer 2 fois sur la **touche 1** de la télécommande. Le voyant **P1** est éteint. **La vitesse standard est activée.**

5.1 Présentation des télécommandes

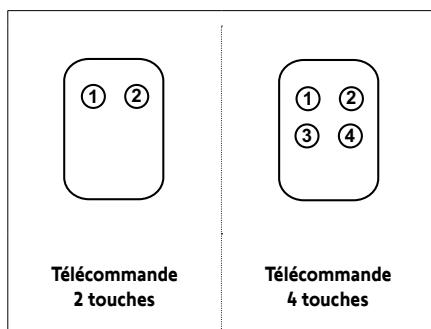

Les télécommandes RTS Somfy peuvent commander, selon les choix de paramétrage :

- l'ouverture totale du portail
- l'ouverture piétonne du portail
- un autre équipement Somfy RTS (exemple : moteur de porte de garage, volet roulant, etc.)



Les télécommandes livrées dans le kit sont déjà mémorisées et programmées pour que la touche 1 des télécommandes commande l'ouverture totale du portail.



Vous pouvez mémoriser jusqu'à 16 points de commande pour un moteur (télécommandes, autre points de commande radio).

Si vous mémorisez un 17ème point de commande, le premier mémorisé sera automatiquement effacé.



Si vous souhaitez programmer une ouverture piétonne, elle doit forcément être programmée sur la touche suivant celle de l'ouverture totale (ex : ouverture totale commandée par la touche 2, ouverture piétonne commandée par la touche 3).

La programmation de l'ouverture piétonne sur la touche 1 des télécommandes est impossible.

► Possibilités de programmation de la télécommande 2 touches

	Touche 1	Touche 2
Possibilité 1	Ouverture totale	Ouverture piétonne ou autre automatisme Somfy RTS
Possibilité 2	Autre équipement Somfy RTS	Ouverture totale

► Possibilités de programmation de la télécommande 4 touches

	Touche ①	Touche ②	Touche ③	Touche ④
Possibilité 1	Ouverture totale	Ouverture piétonne ou autre automatisme Somfy RTS	Autre automatisme Somfy RTS	Autre automatisme Somfy RTS
Possibilité 2	Autre automatisme Somfy RTS	Ouverture totale	Ouverture piétonne ou autre automatisme Somfy RTS	Autre automatisme Somfy RTS
Possibilité 3	Autre automatisme Somfy RTS	Autre automatisme Somfy RTS	Ouverture totale	Ouverture piétonne ou autre automatisme Somfy RTS
Possibilité 4	Autre automatisme Somfy RTS	Autre automatisme Somfy RTS	Autre automatisme Somfy RTS	Ouverture totale

► Utilisation d'une télécommande 3 touches

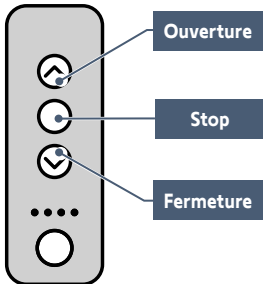

- Pour ouvrir complètement le portail, appuyer sur la touche **"Montée"** de la télécommande.

- Pour arrêter le portail en cours de mouvement, appuyer sur la touche centrale de la télécommande.

- Pour fermer le portail, appuyer sur la touche **"Descente"** de la télécommande.





La télécommande 3 touches ne peut pas être utilisée pour modifier le paramétrage du moteur.

5.2 Ajouter une télécommande

► Télécommande 2 ou 4 touches

1



- Appuyer 2 s sur le bouton  de l'électronique de commande.
Le voyant  s'allume.

2

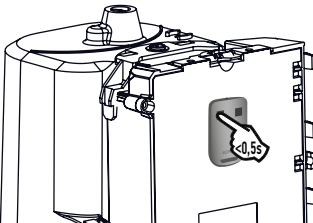

- Poser la nouvelle télécommande à programmer contre l'électronique de commande.

3

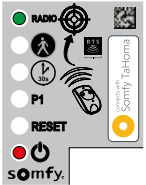



- Faire un appui bref sur la touche de la télécommande à programmer. Le voyant "RADIO" s'allume puis s'éteint lorsque la touche de la télécommande est relâchée.
L'ouverture totale est programmée sur cette touche.

► Télécommande 3 touches

1



- Appuyer 2 s sur le bouton  de l'électronique de commande.
Le voyant  s'allume.

2

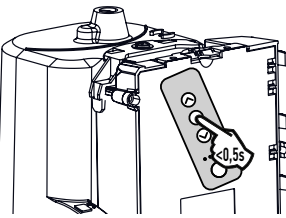

- Poser la télécommande contre l'électronique de commande.

3

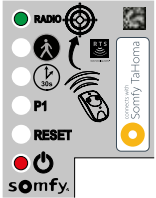

- Faire un appui bref sur une touche de la télécommande à programmer. Le voyant "RADIO" s'allume puis s'éteint lorsque la touche de la télécommande est relâchée.
La télécommande est mémorisée.

5.3 Supprimer les télécommandes

Voir "Effacer les réglages" page 31.



La motorisation doit être déconnectée de toute source d'alimentation durant le nettoyage, la maintenance et lors du remplacement des pièces.

6.1 Assistance

Si la panne persiste ou pour tout autre problème ou demande de renseignement sur votre motorisation, rendez-vous sur notre Forum d'entraide : forum.somfy.fr

La communauté est là pour vous répondre, et la réponse à votre question y figure peut être déjà !

Vous pouvez également prendre contact auprès d'un conseiller Somfy par téléphone au **0 820 055 055** (0.15€ la minute), disponibilité du service sur www.somfy.fr

6.2 Changer la pile de la télécommande

La durée de vie de la pile, généralement constatée, est de 2 ans.









<p>1</p>	<p>2</p>	<p>3</p>	<p>4</p>
<ul style="list-style-type: none"> Retirer le clip de la télécommande. 	<ul style="list-style-type: none"> Insérer le tournevis dans la fente et soulever le capot. 	<ul style="list-style-type: none"> Retirer la pile à l'aide d'un tournevis. 	<ul style="list-style-type: none"> Remplacer la pile (3 V CR 2430 ou CR 2032).

<p>1</p>	<p>2</p>	<p>3</p>	<p>4</p>	<p>5</p>
<ul style="list-style-type: none"> Dévisser l'arrière de la télécommande. 	<ul style="list-style-type: none"> Retirer les vis. 	<ul style="list-style-type: none"> Retirer l'arrière de la télécommande. 	<ul style="list-style-type: none"> Remplacer la pile (3 V CR 2430 / CR 2032). 	<ul style="list-style-type: none"> Remettre puis visser l'arrière de la télécommande.

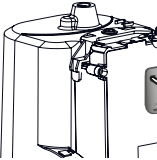
6.3 Effacer les réglages

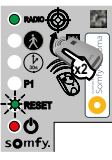
Dans quels cas effacer les réglages ?

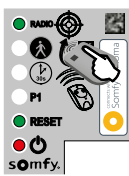
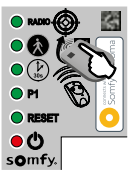
- Après l'auto-apprentissage, si vous changez la butée de position, si vous modifiez le câblage du moteur ou si vous ajoutez une barre palpeuse sur le portail.
- En cas de **réouvertures aléatoires du portail** dues à une usure normale du portail.

<p>1</p>  <ul style="list-style-type: none"> • Appuyer 2 s sur le bouton  de l'électronique de commande. Le voyant  s'allume. 	<p>2</p>  <ul style="list-style-type: none"> • Poser la télécommande mémorisée contre l'électronique de commande 	<p>3</p>  <ul style="list-style-type: none"> • Rester appuyé sur la touche 1 de la télécommande jusqu'à ce que le voyant  clignote rapidement. 	<p>4</p>  <ul style="list-style-type: none"> • Appuyer 2 fois sur la touche 1 de la télécommande. 	<p>5</p>  <ul style="list-style-type: none"> • Le voyant "RESET" clignote rapidement.
<p>Pour effacer les réglages*</p>		<p>Pour effacer les réglages* et les télécommandes/points de commande mémorisés</p>		
<p>6</p>  <ul style="list-style-type: none"> • Rester appuyé sur la touche 2 de la télécommande jusqu'à ce que le voyant "RESET" s'allume. 		<p>6</p>  <ul style="list-style-type: none"> • Rester appuyé sur la touche 2 de la télécommande jusqu'à ce que tous les voyants s'allument. 		
<p>7</p> 		<p>Le voyant  clignote 2 fois (voir page 15 pour lancer un auto-apprentissage).</p>		





*Course du portail, désactivation des paramètres, ...



6.4 Diagnostic



Pour faire des économies d'énergie, l'électronique passe automatiquement en veille après 5 minutes d'inactivité. En état de veille, tous les voyants sont éteints.

Pour effectuer le diagnostic de votre motorisation, appuyer 2 secondes sur  pour réveiller l'électronique et observer l'état des voyants.

Diagnostic		Dépannage
Le moteur ne répond pas aux commandes de la télécommande	Portée de la télécommande réduite	<ul style="list-style-type: none"> Vérifier la pile de la télécommande ("Changer la pile de la télécommande", voir page 30). Vérifier l'antenne du boîtier électronique (câblage, position, voir page 14). Vérifier qu'il n'y a pas d'élément extérieur susceptible de perturber les émissions radio (pylône électrique, murs ferrailés, etc.). Si tel est le cas, prévoir une antenne déportée.
	Télécommande non mémorisée	Mémoriser la télécommande (voir page 29).
	Moteur déverrouillé	Verrouiller le moteur.
	Le voyant  clignote rapidement Cellules photoélectriques occultées.	Vérifier qu'il n'y a pas d'obstacles entre les cellules.
Le voyant  du boîtier électronique est éteint	L'électronique est en veille	Appuyer 2 secondes sur  pour réveiller l'électronique.
	Électronique de commande non alimentée	<ul style="list-style-type: none"> Vérifier l'alimentation secteur. Vérifier le câble d'alimentation.
Le voyant  du boîtier électronique clignote :		
1 clignotement	Fonctionnement sur batterie de secours	Vérifier l'alimentation secteur.
2 clignotements	Moteur en attente d'apprentissage de la course du portail	Lancer l'auto-apprentissage (voir page 15).
4 clignotements	Court-circuit sur "START" du boîtier électronique (bornes 5-6)	Vérifier les accessoires branchés sur "START" du boîtier électronique.
5 clignotements	Sécurité thermique du moteur enclenchée	Laisser le moteur refroidir quelques dizaines de minutes.

6 clignotements	Court-circuit sur "BUS" du boîtier électronique (bornes 3-4)	Vérifier les accessoires branchés sur "BUS" du boîtier électronique.
	Court-circuit sur "24 V" du boîtier électronique (bornes 7-9)	Vérifier l'accessoire branché sur "24 V" du boîtier électronique.
	Court-circuit "feu clignotant" du boîtier électronique (bornes 8-9)	Vérifier le câblage du feu clignotant (voir page 19).
	Court-circuit moteur	Vérifier le câblage du moteur (voir page 12).
7 clignotements	Défaut électronique	Contactez l'assistance Somfy
Le mode fermeture automatique ne s'active pas (le voyant  reste éteint).	Le voyant  est éteint. Cellules photoélectriques non installées	Installer des cellules (voir notice fournie avec les cellules pour l'installation et page 18 pour le câblage).
	Le voyant  clignote rapidement. Cellules photoélectriques non alignées ou occultées.	Vérifier qu'il n'y a pas d'obstacles entre les cellules. Vérifier l'alignement des cellules.

6.5 Ouverture mémoire moteur



Pour faciliter l'ajout de commandes radio de type clavier à code ou TaHoma, vous pouvez ouvrir la mémoire de l'électronique moteur pour une mémorisation à distance de votre équipement.

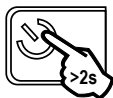

L'ouverture de la mémoire du moteur n'est possible que si l'auto-apprentissage a été réalisé auparavant.

1



- Appuyer 2 s sur le bouton  de l'électronique de commande.
Le voyant  s'allume.

2



- Appuyer 5 s sur le bouton  de l'électronique de commande.
Le voyant "RADIO" s'allume.
La mémoire est ouverte.
Enregistrer la commande en suivant les instructions fournies avec cette dernière.

Alimentation	230 V-50 Hz / 24 V (en solaire)
Type de moteur	24 V
Puissance du moteur	120 W
Puissance maxi consommée (avec éclairage de zone)	600 W
Consommation en veille	0,21 W
Fréquence maximum de manoeuvres par jour	20 cycles / jour 10 cycles / jour en solaire
Temps d'ouverture	16 s pour un portail de 150 kg/3m
Détection d'obstacle automatique	Conforme à la norme EN 12 453
Température de fonctionnement	-20°C à +60°C
Protection thermique	Oui
Indice de protection	IP 44
Isolation	Classe 1
Récepteur radio intégré	Oui
Télécommandes	
• Fréquence radio	433,42 MHz, < 10 mW
• Portée en champ d'usage	~ 30 m
• Quantité mémorisable	16
Connexions possibles :	
• Sortie pour feu clignotant	Clignotante, 24 V, 10 W maximum
• Sortie éclairage	500 W maxi en 230 V <ul style="list-style-type: none"> • soit 5 lampes fluocompactes ou à leds • soit 2 alimentations pour leds à basse tension • soit 1 éclairage halogène 500 W max
• Sortie alimentation accessoires	24 Vdc / 15 W maxi
• Entrée pour batterie de secours	Oui
• Entrée pour cellules photoélectriques	Oui (2 jeux de cellules photoélectriques maximum)
• Entrée de commande de type contact sec	Oui

Contents

Product description	2	3.5 Video door phone	21
- Pack contents	2	3.6 Key contact	21
- Space requirements	3	3.7 Area lighting	21
- Field of application	3	3.8 Solar power	21
- Overview of the installation	3	- Lighting output power	21
- Control electronics description	4	- Area lighting operation	21
Prerequisites for installation	5	Advanced parameter settings	22
- Ground stop blocks (not supplied)	5	4.1 Pedestrian opening	22
- Positioning the motor	5	- Pedestrian opening operation	22
- Electrical pre-equipment	5	- Activating pedestrian opening	22
- Cables required	6	- Deactivating pedestrian opening	22
- Concrete base	7	4.2 Automatic closing	23
- Tools required for installation (not supplied)	8	- Automatic closing operation	23
- Fasteners required for rack installation (not supplied)	8	- Activating automatic closing	23
		- Deactivating automatic closing	24
		4.3 Gate speed	25
		- Field of application	25
		- Setting slow speed	25
		- Returning to standard speed	26
Installation	9	Programming the remote controls	27
1.1 Unlocking the motor	9	5.1 Remote controls description	27
1.2 Installing the motor	9	- 2-button remote control programming options	27
- Anchoring the motor in the ground	9	- 4-button remote control programming options	28
- Fastening the rack	10	- Using a 3-button remote control	28
1.3 Checking the motor installation	11	5.2 Adding a remote control	29
1.4 Locking the motor	12	- 2- or 4-button remote control	29
1.5 Wiring the motor	12	- 3-button remote control	29
1.6 Connecting to the 230V mains power supply	13	5.3 Deleting remote controls	29
1.7 Earthing the control electronics	14	Troubleshooting	30
1.8 Position of the control electronics antenna	14	6.1 Assistance	30
Commissioning and standard use	15	6.2 Replacing the remote control battery	30
2.1 Powering on the installation	15	6.3 Clearing the settings	31
2.2 Gate travel auto-programming	15	6.4 Diagnostics	32
2.3 Control electronics standby / reactivation	16	6.5 Opening the motor memory	33
2.4 Plugging the openings	16	Technical data	34
2.5 Fitting the cover	16		
2.6 Fully opening and closing the gate	17		
2.7 Obstacle detection	17		
Wiring the accessories	18		
3.1 Photoelectric cells	18		
- Installation	18		
- Cell recognition by the motor electronics in normal operating mode	18		
3.2 Flashing light	19		
- Flashing light operation	19		
- Operation with photoelectric cells	19		
- In the event of photoelectric cell removal	19		
3.3 Battery	20		
3.4 Remote antenna	20		

Product description

► Pack contents

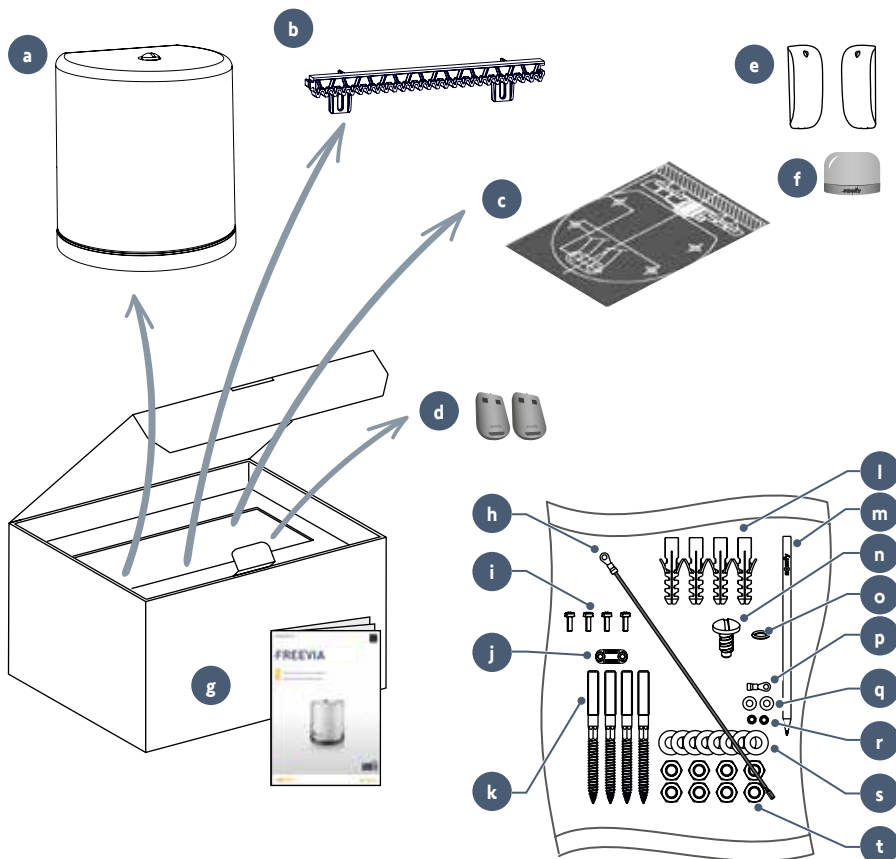

ID	Designation	Qty
a	Motor	x 1
b	Rack section 33 cm x 20 mm*	x 12
c	Installation template	x 1
d	2-button remote control*	*
e	Set of photoelectric cells*	x 1
f	Flashing light*	x 1
g	Installation and operating manual	x 1

*depending on the pack chosen

ID	Designation	Qty
h	Earth wire	x 1
i	Self-drilling screw	x 4
j	Cable clamp	x 1
k	Stud	x 4
l	Plug	x 4
m	Somfy pencil	x 1
n	Cover screw	x 1
o	O-ring	x 1
p	Insulated round terminal	x 1
q	Small flat washer	x 2
r	Toothed lock washer	x 2
s	Flat washer	x 8
t	Nut	x 8

► Space requirements

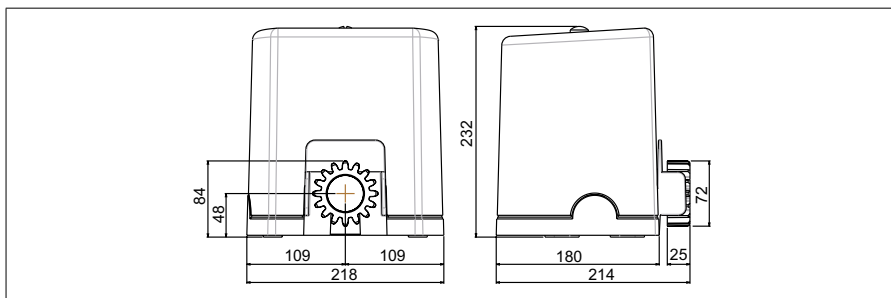

► Field of application

This product is intended for the drive on a PVC, wood or metal sliding gate for an individual home.

	Max. length	Max. weight
FREEVIA LINE	7 m	500 kg
FREEVIA 400 / ORIGIN	6 m	400 kg

► Overview of the installation

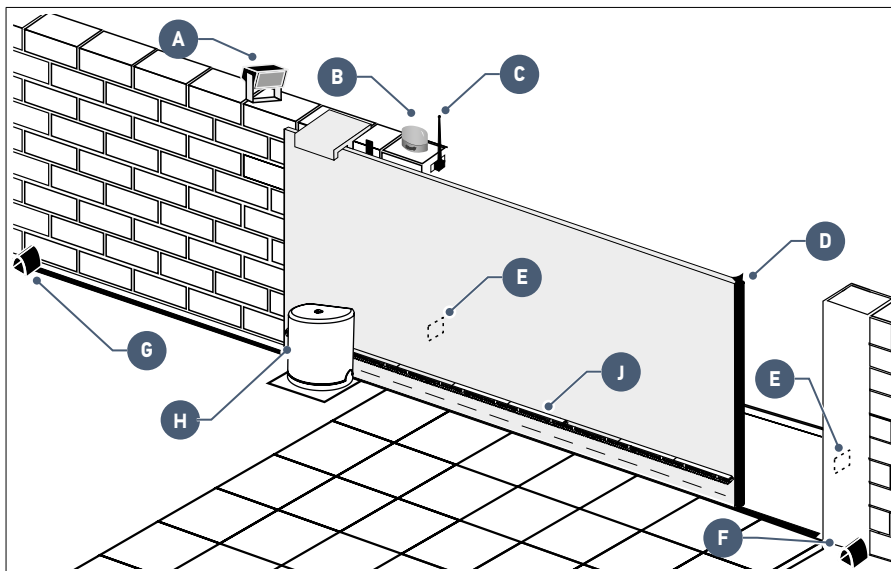

ID	Designation
A	Area lighting
B	Flashing light
C	Antenna
D	Safety edge
E	Photoelectric cells

ID	Designation
F	Closing stop block
G	Opening stop block
H	Motor
J	Rack

► Control electronics description

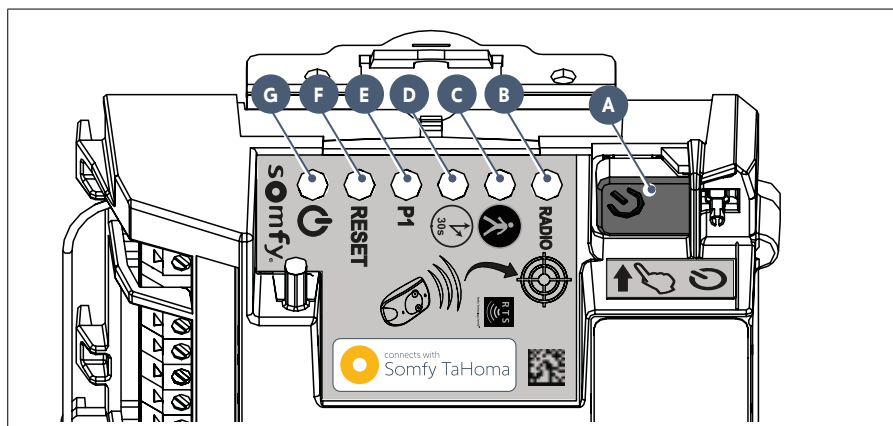

ID	Designation	Function	
A	Button	Start auto-programming Reactivate the control electronics	
B	RADIO indicator light	Comes on each time the control electronics receive a radio command	
C	indicator light	On Flashes slowly	upon activation/deactivation of pedestrian opening photoelectric cells present and recognised
		Flashes quickly	indicates a fault on the photoelectric cells, see page 32
D	indicator light	On	automatic gate closing is activated
		OFF	automatic gate closing is deactivated
		Flashes quickly	the "automatic closing" parameter is selected
E	P1 indicator light	OFF	the gate operates at standard speed
		Flashes slowly	the gate operates at slow speed
		Flashes quickly	the gate "speed" parameter is selected
F	RESET indicator light	On	the settings alone or the settings and the radio control points are deleted
		Flashes quickly	the settings and radio control points deletion function is selected
G	indicator light	On	the motor functions correctly - the control electronics are reactivated
		OFF	the motor functions correctly - the control electronics are on standby
		Flashes	see diagnostic on page 32

Prerequisites for installation

▶ Ground stop blocks (not supplied)

The gate travel must be defined by stop block anchored firmly in the ground.

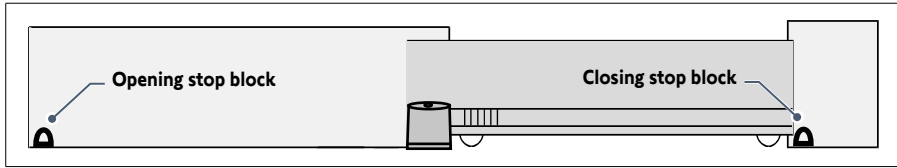

▶ Positioning the motor

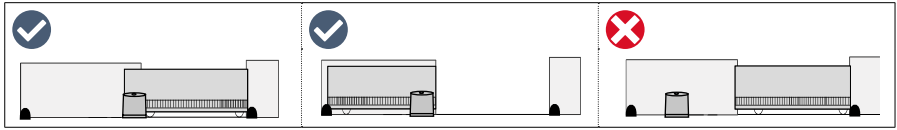

▶ Electrical pre-equipment

Cables required

- Mains power supply: 3 x 1.5 mm² cable or 3 x 2.5 mm² for outdoor use (at least H07RN-F)
- Cell connections: 2 x 0.75 mm² cable
- Other accessories: see page 6



The power supply cable run must be set up in accordance with the electrical standards in force in the country of use.

Cable feed

- Underground cables must be equipped with a protective sheath with a sufficient diameter to contain all the cables.
- Fit a 230V electrical input as close as possible to the motor.



If a cable trench cannot be dug, use a cable grommet which can withstand the weight of passing vehicles (ref. 2400484).

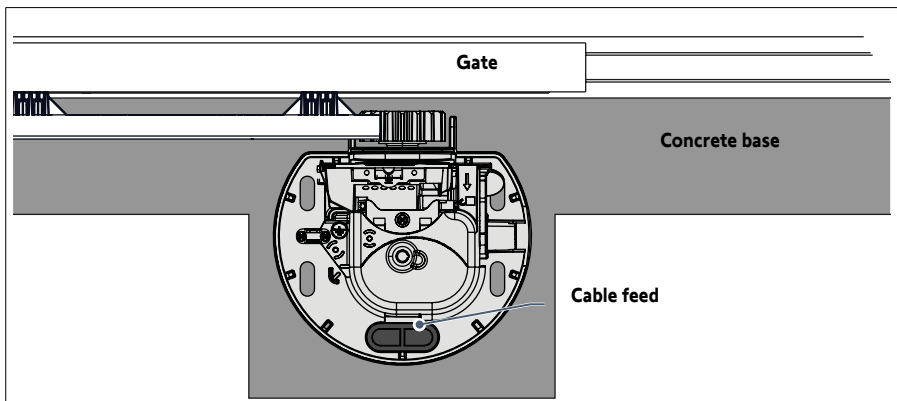

► Cables required



The wiring details are provided in the "ACCESSORIES WIRING" section on pages 18 to 21.

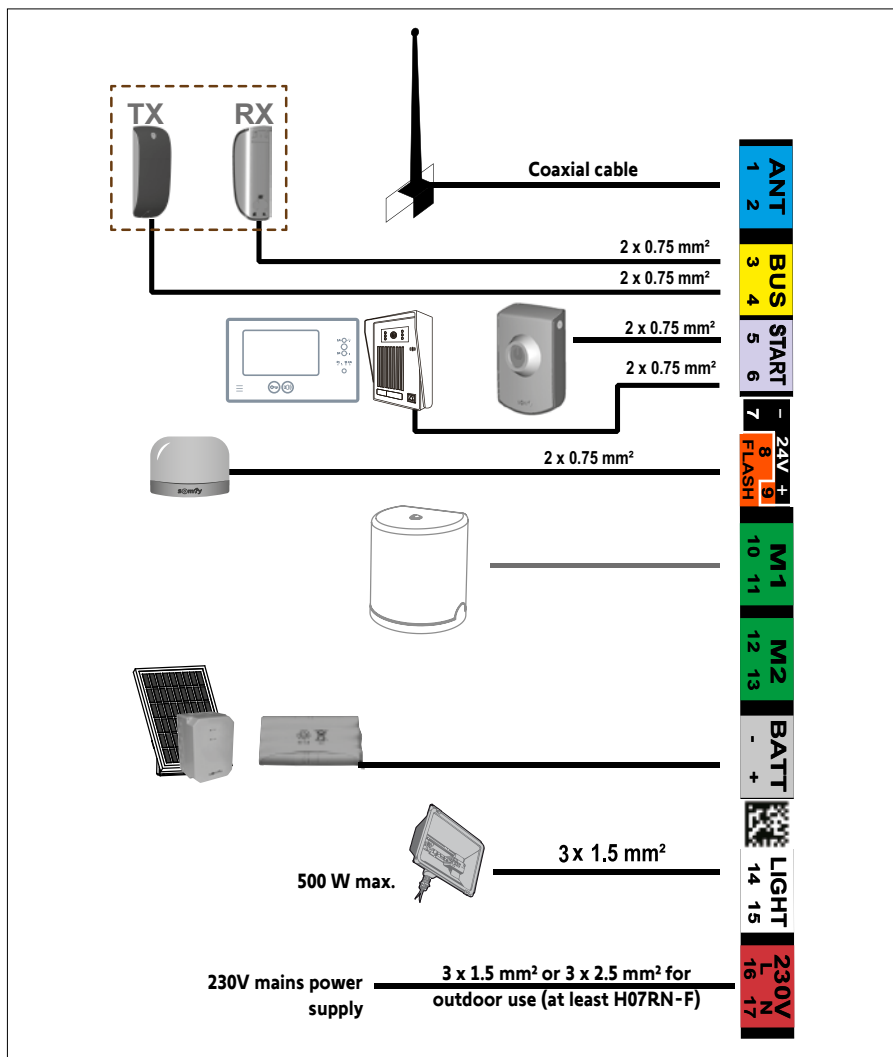

To connect several accessories to the START terminal, a wire with a 0.3 mm^2 cross-section may be used (example: telephone cable) instead of a wire with a 0.75 mm^2 cross-section.

► *Concrete base*



The concrete base on which the motor will be installed must comply with the dimensions indicated in the diagram below.

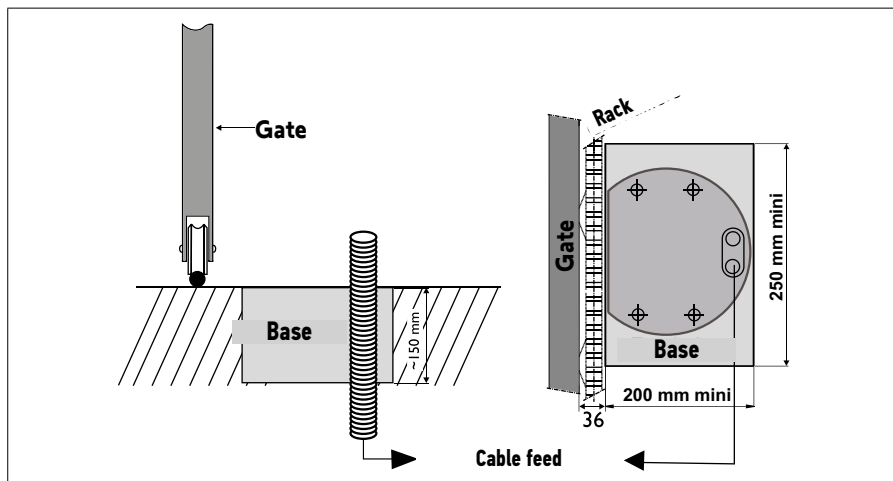

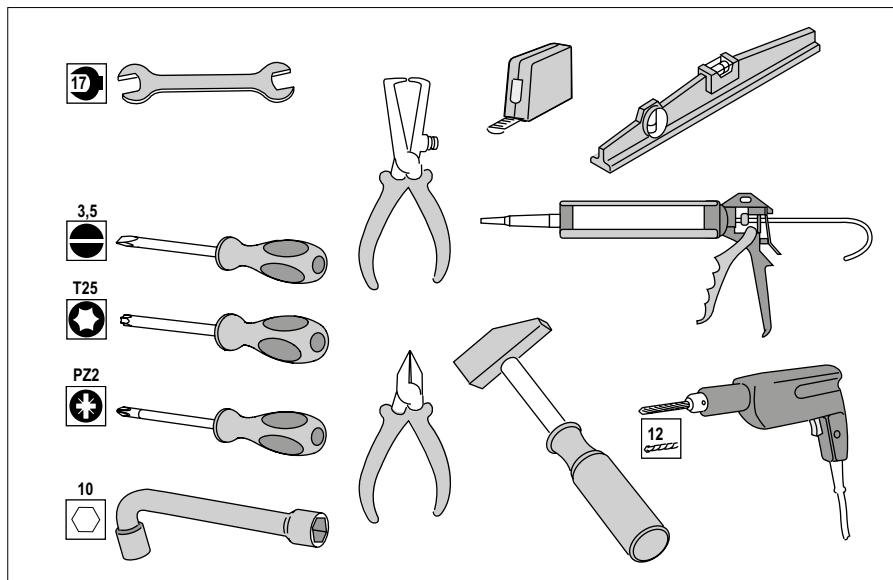

► *Tools required for installation (not supplied)*

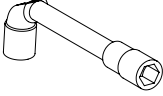
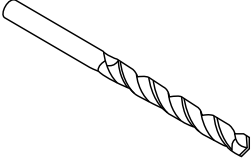

► *Fasteners required for rack installation (not supplied)*

This information is provided for guidance purposes.

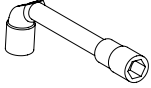
	Fasteners required	Tools required	Drilling diameter
IRON OR ALUMINIUM GATE	Self-drilling hex-head screw for metal, type ST 6.3 x 30 mm + washer	No.10 socket spanner	5 mm with a drill for steel
			
PVC GATE	PVC is too fragile to fasten the rack directly. PVC gates generally have an aluminium or metal brace or a steel core (see the line above). If a PVC gate does not have a brace: fasten a metallic brace to the gate, at the rack fastening point.		
WOODEN GATE	Wood screws, diameter 6 x 40 mm minimum + washer	No.10 socket spanner	Make a starter hole with a wood drill, diameter 2.5 mm, or a wood auger.
			

1.1 Unlocking the motor

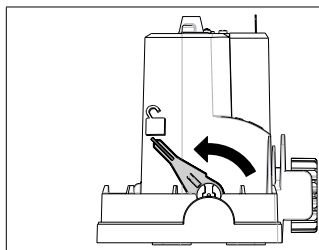

Position the motor handle 

**The pinion is released.
The motor is unlocked.**

1.2 Installing the motor

▶ Anchoring the motor in the ground

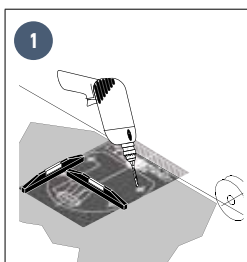

- Position the installation template **c** on the ground, and drill 4 holes using a drill bit (\varnothing 12 mm) suitable for the type of ground.

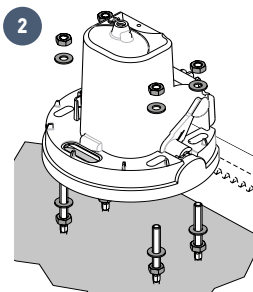

- Insert the plugs. Screw in the studs.
- Screw on 4 nuts with 4 washers.
- Remove the motor cover.
- Position the motor on the studs: ensure that the bracket (motor base) is no more than 25 mm above the ground. The recommended space is between 20 and 25 mm.
- Once the motor is positioned at the right height in relation to the ground, fasten it using 4 washers and 4 nuts.

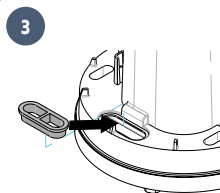
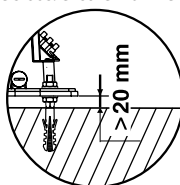

- Position the pre-drilled grommet in the opening provided for the cable feed.



Check that the motor is level.

► Fastening the rack

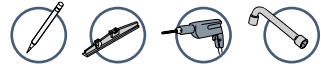

- The rack must be fastened to the gate brace.
- Use screws suitable for your gate's material (see page 8).
- Never lubricate the motor rack or pinion.



- Align the top of the rack with the pencil mark, to ensure the 2 mm gap required between the rack and the pinion.
- If the fastening points are too close to the edge of the brace: fasten the rack to the centre of the oblong holes.

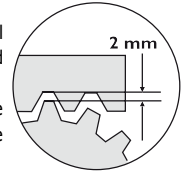

1

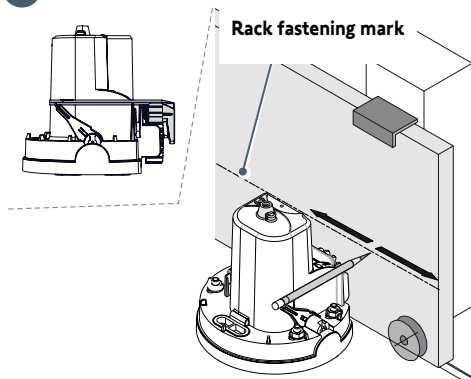

- Open the gate fully.
- Place the pencil supplied on the notches provided on the motor.
- Hold the pencil in one hand, and with the other slide the gate to mark the position of the rack.

2

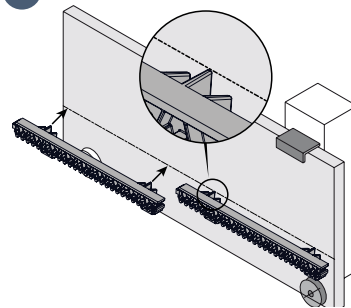

- Place the rack by aligning the top of the rack with the pencil mark.
- Fasten the first rack component on the top of the oblong holes, starting on the motor side.
- Fit and fasten the other components in the same way, slotting them into each other.

1.3 Checking the motor installation

Check that:

- the motor is level.
- the gate runs correctly.
- the pinion is correctly driven.
- the 2 mm gap between the rack and pinion does not vary excessively.

If these conditions are not satisfied, adjust the rack height.

Once all these checks have been completed, tighten the nuts to fasten the motor permanently.

1.4 Locking the motor



Never lock the motor when the gate is moving, as this could damage the drive.

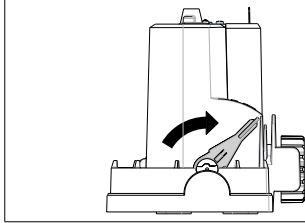

Push the motor handle towards the gate.

The motor is locked.

1.5 Wiring the motor



For your safety, these operations must be carried out with the power off.



By default, the motor is wired for installation on the left of the gate.

To install the motor on the right of the gate, switch the wires connected to terminals 10 and 11 of the control electronics (green M1 label).

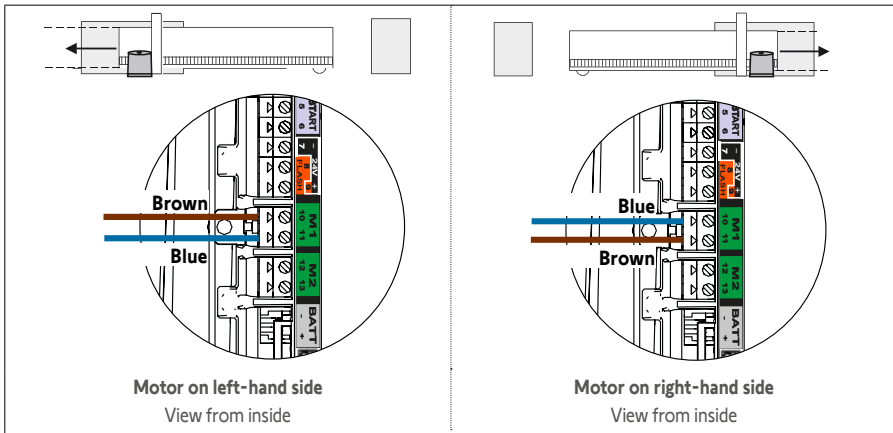

Do not connect anything to terminal M2.

1.6 Connecting to the 230V mains power supply



- For your safety, these operations must be carried out with the power off.
- Use a 3 x 1.5 mm² or 3 x 2.5 mm² cable for outdoor use (at least H07RN-F).
- The cable clamp supplied must be used.

For all low-voltage cables, ensure that they can withstand a 100 N pull force. Check that the conductors have not moved after applying this pull force.

1. Strip the wire over 150 mm.
2. Trim the live and neutral wires at 100 mm.
3. Strip the 3 wires over 8 mm.
4. Crimp the terminal provided on the earth wire (yellow and green) **p**.
6. Connect the wires as shown in the table:

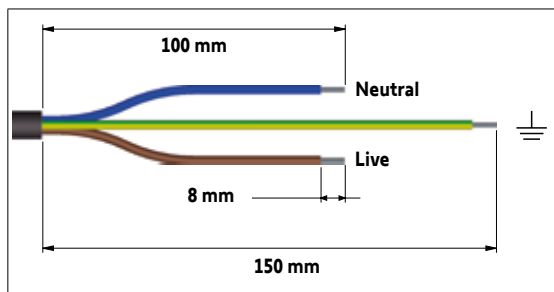

Wire colour	Type	Terminal	Comments
Blue	Neutral	17	
Brown / black / red	Live	16	
Yellow and green	Earth		Fit a flat washer q , the power supply earth terminal crimped in step 4 and a toothed lock washer r using a screw i .

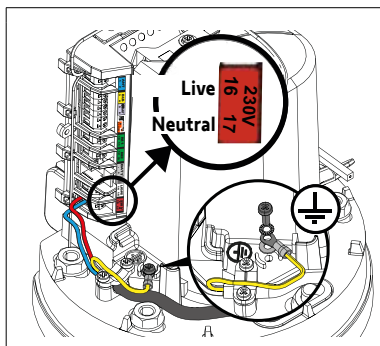

7. Tighten the cable clamp supplied.

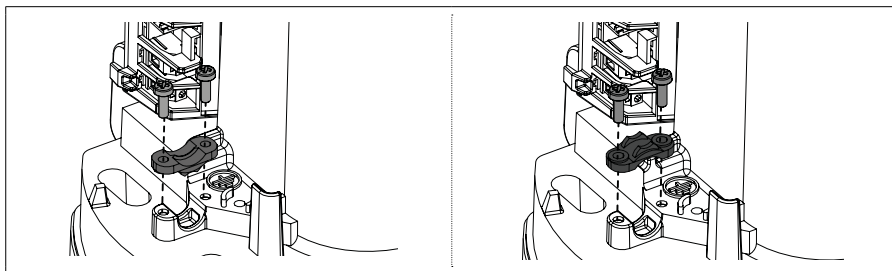
For a 3x1.5 mm² cableFor a 3x2.5 mm² cable

1.7 Earthing the control electronics

1. Connect the earth wire supplied **h** to the top right of the control electronics.
2. Fit a flat washer **q**, the earth wire terminal **h** and a toothed lock washer **r** using a screw **i** on the top of the motor.

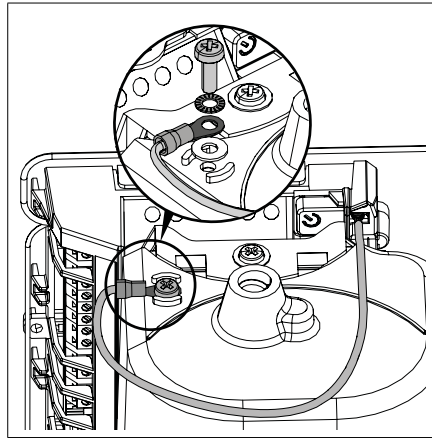

1.8 Position of the control electronics antenna

Position the antenna on top of the motor.

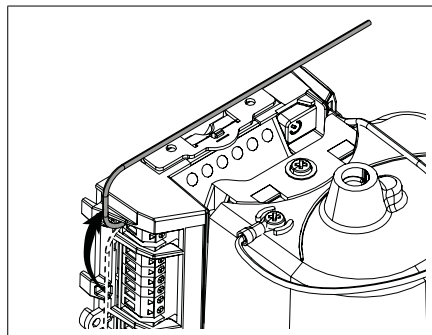

2.1 Powering on the installation

1. The  indicator flashes (twice).
The motor is switched on and awaiting auto-programming.
2. If the  indicator light does not come on or the number of flashes is not as expected: see diagnostic on page 32.

2.2 Gate travel auto-programming

Prerequisite - before starting auto-programming, check that:

- The installation is powered on: the  indicator light flashes (twice).
- The gate is at its mid-point.
- The motor is locked.

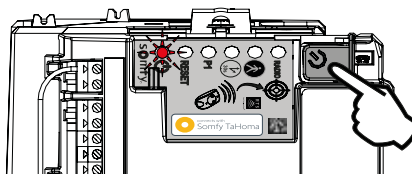

Press the  button on the control electronics.

- The gate opens, closes, opens partially and closes again.
- The  indicator light is lit continuously.

Auto-programming has been successfully completed and the motor is operational.



If the  indicator light flashes (twice), begin auto-programming again.

The gate must be closed once auto-programming is complete.



If the gate is open, see the IMPORTANT box below.



IMPORTANT

If the gate is open once auto-programming is complete:

1. Clear the settings (see page 31).
2. Power the motor off.
3. Switch the wires connected to terminals 10 and 11 (green M1 label) of the control electronics (see "Motor wiring", page 12).
4. Unlock the motor.
5. Position the gate at its mid-point.
6. Lock the motor.
7. Power the motor on.
8. Begin auto-programming again.



During the auto-programming process, pressing button 1 on the remote control or the  button on the control electronics causes the gate and the auto-programming process to stop.

2.3 Control electronics standby / reactivation



Once the auto-programming process has been completed, the electronics automatically switch to standby after 5 minutes of inactivity to save energy. In standby mode, all the indicator lights are off.

To check whether the motor is powered on or to check/modify the parameter setting, press the  button for 2 seconds to activate the electronics.

2.4 Plugging the openings





You are strongly advised to plug all the openings to prevent short circuits caused by insects.

Once all the cables have been fed through, plug the openings (oblong holes, cable feed openings) using silicone.

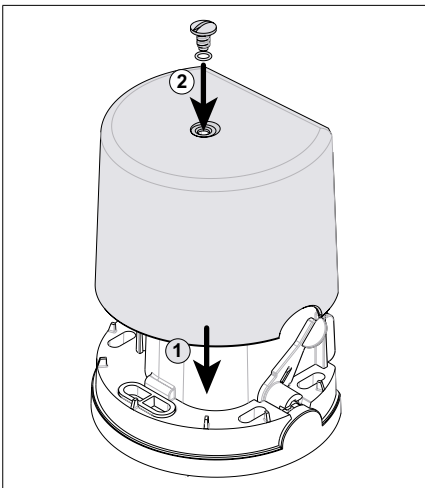
2.5 Fitting the cover



1. Place the cover on the motor.
2. Insert the seal  to ensure the motor and cover screw  are watertight.
3. Screw down the cover.

2.6 Fully opening and closing the gate



The remote controls supplied with the kit are already memorised and programmed so that button 1 on the remote controls requests full opening of the gate.

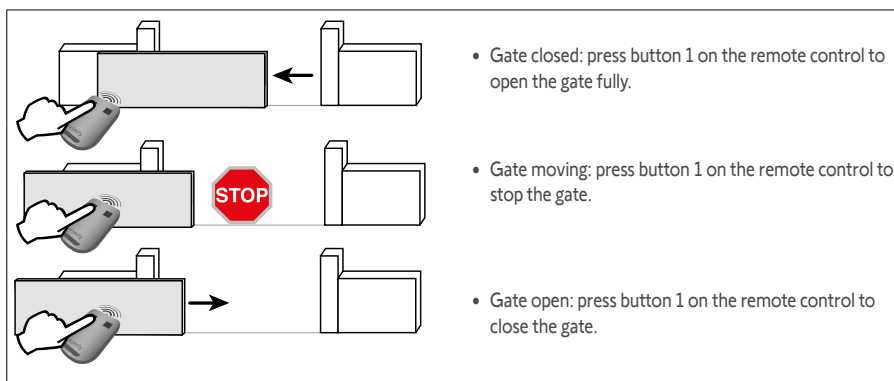
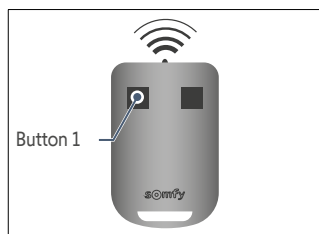

2.7 Obstacle detection

If an obstacle is detected (abnormal force on the drive):

- **When the gate is opening:** the gate will stop.
- **When the gate is closing:** the gate will stop and reopen.



For your safety, these operations must be carried out with the power off.



You are advised to perform gate travel auto-programming before connecting the accessories (photoelectric cells, flashing light, etc.)

3.1 Photoelectric cells

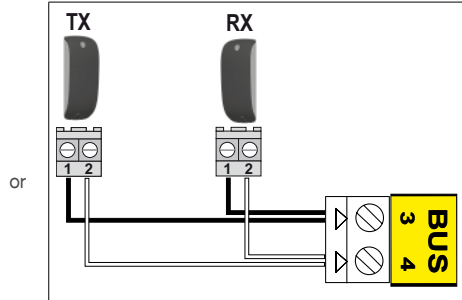
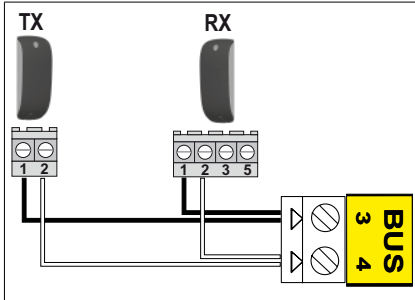

► Installation

After wiring the cells, and to check that the cells are properly aligned:

1. Power the motor back on again.
2. Press the  button on the control electronics for 2 seconds to activate the electronics and power the cells. The indicator light on the RX receiver cell should light up when the cells are correctly aligned.

► Cell recognition by the motor electronics in normal operating mode





This procedure below can only be applied in the following cases:

- Connecting photoelectric cells after auto-programming has been completed.
- Removing photoelectric cells in normal operating mode (in automatic closing mode, the photoelectric cells are mandatory).
- Deactivating the operating mode with automatic closing.

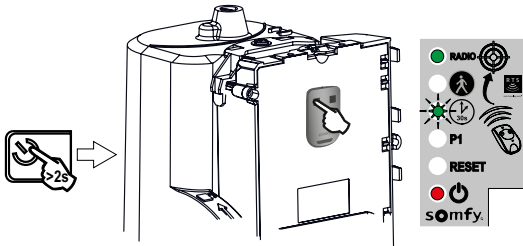



1

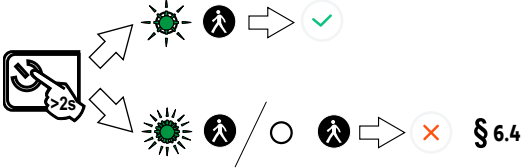

- Press the  button on the control electronics for 2 seconds. The indicator light comes on.
- Place the remote control against the control electronics. Press and hold button 1 on the remote control until the indicator light flashes. 

2



- Press the  button on the control electronics for 2 seconds. The  indicator light indicates the status of the cells:
 -  : Cells present and recognised
 -  : Cells incorrectly aligned or blocked
 -  : Cells not connected

3

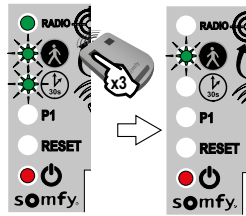

- Press button 1 on the remote control 3 times.

▶ Operation with photoelectric cells

If the cells are blocked when closing the gate, the gate will stop and reopen.

If the gate is open and the cells are blocked, the gate will not close.

▶ In the event of photoelectric cell removal

If cells have been removed, repeat the cell recognition procedure by the motor electronics.

3.2 Flashing light

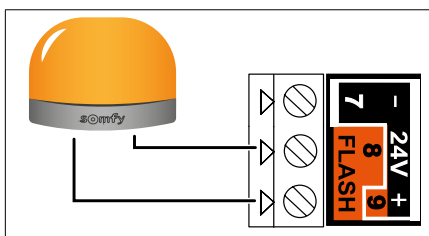

 **10 W - 24V bulb MAXIMUM** - Using a bulb with power greater than 10 W - 24V can cause drive malfunctions.

▶ Flashing light operation

The light flashes while the gate is moving.

3.3 battery



This accessory is not compatible with solar power.



To ensure an optimum battery life, switch the gate's electric power supply off at least 3 times a year to run a number of cycles using the battery.

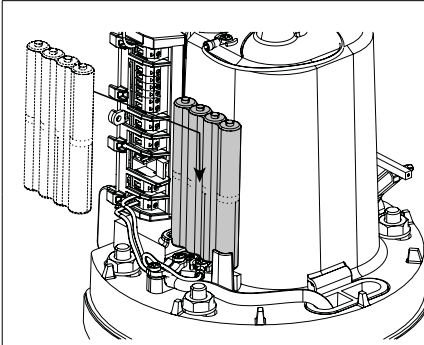

The backup battery ensures the operation of the gate in the event of an electrical power failure.

The  indicator light flashes (once) when the motor is operating on the battery.

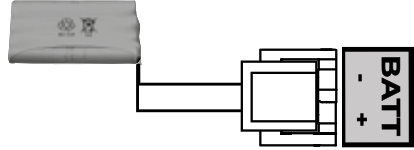

Battery specifications:

- Battery life: 10 continuous cycles or 24 hours on a gate in perfect condition.
- Optimum charging time before using the battery: 48 hours.
- Service life: 3 years.

3.4 Remote antenna



The wire antenna can be replaced with a longer-range remote antenna. This is placed on top of the pillar and must be clearly accessible.

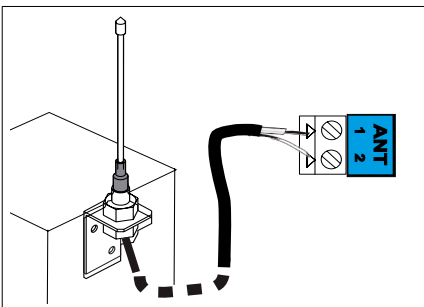

The offset antenna is connected to terminals 1 and 2 of the electronics unit (blue "ANT" label):

- the wire core to terminal 1
- the ground strap to terminal 2

3.5 Video door phone

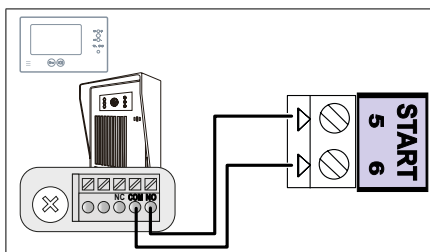

Only connect one non-powered dry contact.

3.6 Key contact

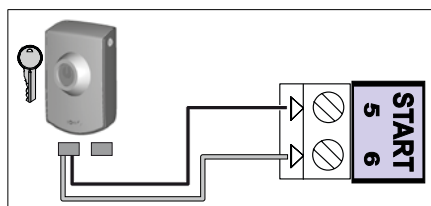

3.7 Area lighting

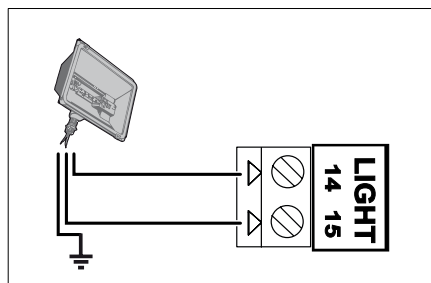

► Lighting output power

The maximum lighting output power is 500 W:

- either 5 fluocompact or LED lights
- or 2 power supplies for low-voltage LEDs
- or 1 halogen light, max. 500 W

► Area lighting operation

Area lighting comes on each time the drive is started up. It goes out automatically 1 minute and 30 seconds after movement has finished.

3.8 Solar power



Never connect the motor to a 230V power supply when it is connected to a solar power supply, as this could damage the motor's electronics unit.

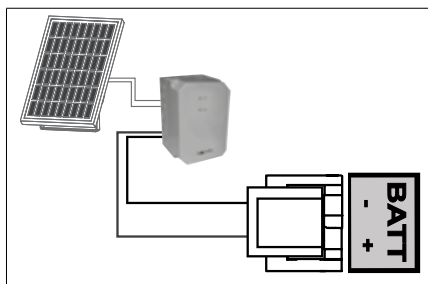

4.1 Pedestrian opening

► Pedestrian opening operation

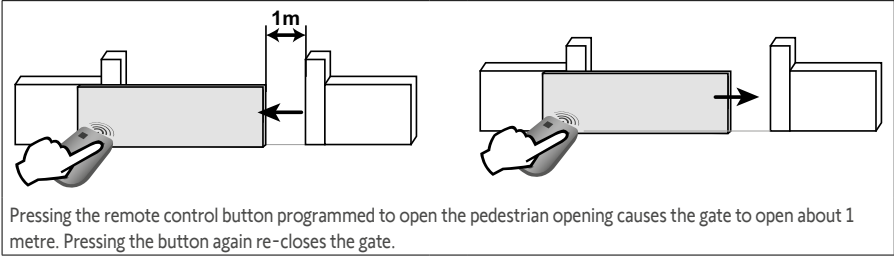

► Activating pedestrian opening



Button 1 on 2- or 4-button remote controls cannot be programmed to control the gate's pedestrian opening. See "Programming the remote controls", on pages 27-29, for more information.

1

- Press the button on the control electronics for 2 seconds. The indicator light comes on.

2

- Place the remote control against the control electronics.

3

- Press **button 2** on the remote control. The "RADIO" and indicator lights come on then go out. The pedestrian opening is activated on this button.



Move away from the control electronics to test pedestrian opening.

► Deactivating pedestrian opening

Repeat the "Activate pedestrian opening" procedure using the button for which pedestrian opening must be deactivated. The indicator light comes on then goes out. The pedestrian opening is deactivated for this button.

4.2 Automatic closing

► Automatic closing operation

Press button 1 on the remote control to open the gate.

The gate closes again after 30 seconds, or 5 seconds if the photoelectric cells detect a passage motion.



Automatic closing can be interrupted by pressing button 1 on the remote control. To reclose the gate, press button 1 on the remote control again.

► Activating automatic closing



Automatic closing can only be activated if the photoelectric cells are connected and recognised by the motor's control electronics.

1

- Press the  button on the control electronics for 2 seconds. The  indicator light comes on.

2

- Place the remote control against the control electronics.

3

- Press and hold **button 1** on the remote control until the  indicator light flashes quickly.

4

- Press and hold **button 2** on the remote control until the  indicator light goes out and then is lit continuously.

5

- When you release **button 2**, the  indicator light flashes; press **button 1** on the remote control 3 times



6

- The  indicator light remains on. **Automatic closing is activated.**

▶ Deactivating automatic closing

1



- Press the  button on the control electronics for 2 seconds. The  indicator light comes on.

2

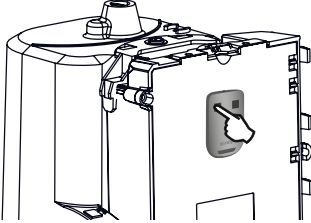

- Place the remote control against the control electronics.

3

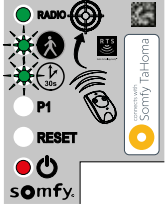

- Press and hold **button 1** on the remote control until the  indicator light flashes.

4

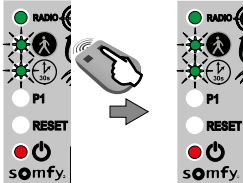

- Press **button 2** on the remote control. The  indicator light goes out then flashes.

5

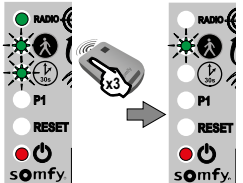

- Press **button 1** on the remote control 3 times.

The  indicator light is off. Automatic closing is deactivated.

4.3 Gate speed



By default, the gate operates at standard speed.



DANGER Any change to the gate speed setting must be performed by a professional drive and home automation installer. Any changes which do not comply with these instructions represent a danger to the safety of both people and property.

► Field of application

Set the gate speed in accordance with the table below:







Gate weight	Standard speed	Slow speed
0 to <100 kg	✓	✓
100 to <200 kg	✓	✓
200 to <300 kg	✓ + safety edge*	✓
300 to <400 kg	✓ + safety edge*	✓
400 to 500 kg	✗	✓ + safety edge*

*A passive safety edge (ref. 9019612) must be installed on the gate.

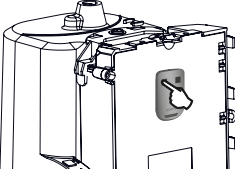

WARNING If the speed setting is changed, the installer must check that the obstacle detection system complies with Annex A of standard EN 12 453. Failure to follow these instructions could result in serious injury, e.g. crushing by the gate.

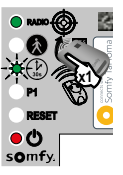
► Setting slow speed

<p>1</p>  <ul style="list-style-type: none"> Press the  button on the control electronics for 2 seconds. The  indicator light comes on. 	<p>2</p>  <ul style="list-style-type: none"> Place the remote control against the control electronics. 	<p>3</p>  <ul style="list-style-type: none"> Press and hold button 1 on the remote control until the  indicator light flashes. 	<p>4</p>  <ul style="list-style-type: none"> Press button 1 on the remote control once. 	<p>5</p>  <ul style="list-style-type: none"> The P1 indicator light flashes quickly.
---	---	---	---	--

▶ Setting slow speed (continued)

6

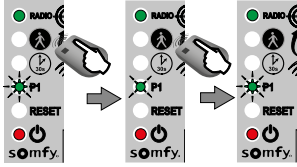

- Press and hold **button 2** until the **P1** indicator light flashes slowly.
Slow speed is selected.

7

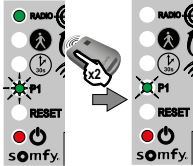



- Press **button 1** on the remote control twice. The **P1** indicator light flashes slowly.
Slow speed is selected.

▶ Returning to standard speed

1



- Press the  button on the control electronics for 2 seconds.
The  indicator light comes on.

2

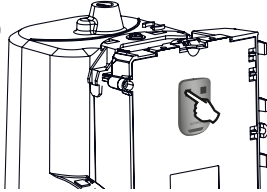

- Place the remote control against the control electronics.

3



- Press and hold **button 1** on the remote control until the  indicator light flashes.

4

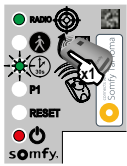

- Press **button 1** on the remote control once.
The P1 indicator light flashes.

5

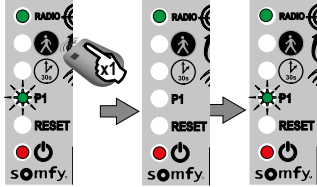

- Press **button 2** on the remote control once.
The P1 indicator light goes out for 5 seconds then flashes quickly.

6

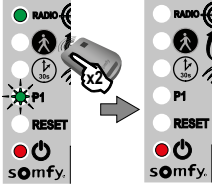

- Press **button 1** on the remote control twice. The **P1** indicator light is off.
Standard speed is selected.

5.1 Remote controls description

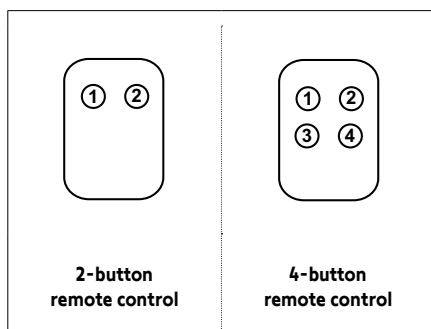

Depending on the parameter setting options, Somfy RTS remote controls can control:

- full opening of the gate
- pedestrian opening of the gate
- another Somfy RTS device (e.g.: garage door motor, roller shutter, etc.)



The remote controls supplied with the kit are already memorised and programmed so that button 1 on the remote controls requests full opening of the gate.



You can memorise up to 16 control points for a motor (remote controls, other radio control points). If you memorise a 17th control point, the first point memorised will automatically be deleted.



If you wish to program a pedestrian opening, it must be programmed on the button following the one used to open the gate fully (e.g.: full opening controlled by button 2, pedestrian opening controlled by button 3).

It is not possible to programme pedestrian opening on button 1 of the remote controls.

► 2-button remote control programming options

	Button 1	Button 2
Option 1	Full opening	Pedestrian opening or other Somfy RTS automated system
Option 2	Another Somfy RTS device	Full opening

► 4-button remote control programming options

	Button 1	Button 2	Button 3	Button 4
Option 1	Full opening	Pedestrian opening or other Somfy RTS automated system	Other Somfy RTS automated system	Other Somfy RTS automated system
Option 2	Other Somfy RTS automated system	Full opening	Pedestrian opening or other Somfy RTS automated system	Other Somfy RTS automated system
Option 3	Other Somfy RTS automated system	Other Somfy RTS automated system	Full opening	Pedestrian opening or other Somfy RTS automated system
Option 4	Other Somfy RTS automated system	Other Somfy RTS automated system	Other Somfy RTS automated system	Full opening

► Using a 3-button remote control

The diagram shows a vertical remote control with four buttons. The top button has an upward-pointing arrow and is labeled 'Open'. The middle button has a central dot and is labeled 'Stop'. The bottom button has a downward-pointing arrow and is labeled 'Close'. Below these three buttons are three small dots and a larger circular button.

- To open the gate fully, press the **"Up"** button on the remote control.

- To stop the gate while it is moving, press the central button on the remote control.

- To close the gate, press the **"Down"** button on the remote control.





The 3-button remote control cannot be used to change the motor parameter settings.

5.2 Adding a remote control

▶ 2- or 4-button remote control

1



- Press the  button on the control electronics for 2 seconds.
The indicator light comes on.

2

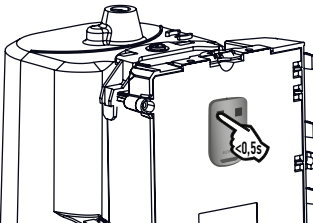

- Place the new remote control to be programmed against the control electronics.

3

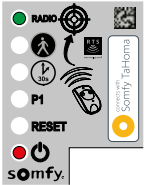

- Press and release the button on the remote control to be programmed. The **"RADIO"** indicator light will come on and then go out when you release the button on the remote control.
Full opening is programmed on this button.

▶ 3-button remote control

1



- Press the  button on the control electronics for 2 seconds.
The indicator light comes on.

2

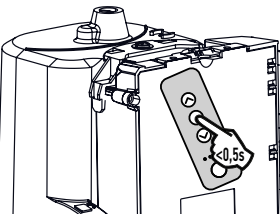

- Place the remote control against the control electronics.

3

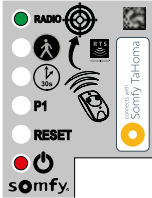

- Press and release a button on the remote control to be programmed. The **"RADIO"** indicator light will come on and then go out when you release the button on the remote control.
The remote control has been memorised.

5.3 Deleting remote controls

See "Clearing the settings" page 31.



The drive must be disconnected from any power supply source during cleaning and maintenance, or when replacing parts.

6.1 Assistance

Despite the care taken in the design of our products and the creation of our guides, you may encounter difficulties during the installation of your automatic control device or have some unanswered questions. Do not hesitate to contact us; our specialists are on hand to answer all your questions.

6.2 Replacing the remote control battery

The service life of the battery is generally 2 years.









<p>1</p>	<p>2</p>	<p>3</p>	<p>4</p>
<ul style="list-style-type: none"> Remove the remote control clip. 	<ul style="list-style-type: none"> Insert the screwdriver in the slot and lift the cover. 	<ul style="list-style-type: none"> Remove the battery using a screwdriver. 	<ul style="list-style-type: none"> Replace the battery (3 V CR 2430 or CR 2032).

<p>1</p>	<p>2</p>	<p>3</p>	<p>4</p>	<p>5</p>
<ul style="list-style-type: none"> Unscrew the rear of the remote control. 	<ul style="list-style-type: none"> Remove the screws. 	<ul style="list-style-type: none"> Remove the rear of the remote control. 	<ul style="list-style-type: none"> Replace the battery (3V CR 2430 / CR 2032). 	<ul style="list-style-type: none"> Refit and screw on the rear of the remote control.

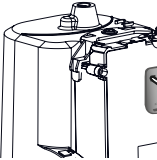
6.3 Clearing the settings

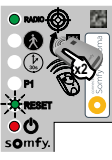
When should I clear the settings?

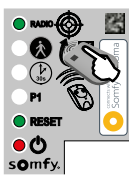
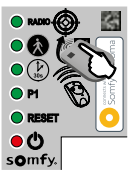
- After auto-programming, if you change the position stop block, if you change the motor wiring or if you add a safety edge to the gate.
- If the gate keeps opening haphazardly due to normal wear of the gate.

<p>1</p>  <ul style="list-style-type: none"> • Press the  button on the control electronics for 2 seconds. The  indicator light comes on. 	<p>2</p>  <ul style="list-style-type: none"> • Place the memorised remote control against the control electronics 	<p>3</p>  <ul style="list-style-type: none"> • Press and hold button 1 on the remote control until the  indicator light flashes quickly. 	<p>4</p>  <ul style="list-style-type: none"> • Press button 1 on the remote control twice. 	<p>5</p>  <ul style="list-style-type: none"> • The “RESET” indicator light flashes quickly.
<p>To clear the settings*</p>		<p>To clear the settings* and the memorised remote controls/control points</p>		
<p>6</p>  <ul style="list-style-type: none"> • Press and hold button 2 on the remote control until the “RESET” indicator light comes on. 		<p>6</p>  <ul style="list-style-type: none"> • Press and hold button 2 on the remote control until all the indicator lights come on. 		
<p>7</p> 		<p>The  indicator light flashes twice (see page 15 to run an auto-programming procedure).</p>		





*Gate travel, deactivating the parameters, etc.



6.4 Diagnostics



The electronics automatically switch to standby after 5 minutes of inactivity, to save energy. In standby mode, all the indicator lights are off.

To run a diagnostic on your drive, press and hold  for 2 seconds to reactivate the electronics and observe the status of the indicator lights.

Diagnostics		Troubleshooting
The motor does not respond to commands from the remote control	The remote control range is reduced	<ul style="list-style-type: none"> • Check the remote control battery ("Replacing the remote control battery", see page 30). • Check the antenna on the electronics unit (wiring, position, see page 14). • Check that there are no external factors that may be interfering with the radio transmission (electric pylon, metal reinforced walls, etc.). If this is the case, fit a remote antenna.
	Non-memorised remote control	Memorise the remote control (see page 29).
	Motor unlocked	Lock the motor.
	The  indicator light flashes quickly Photoelectric cells blocked.	Check that there are no obstacles between the cells.
The  indicator light on the electronics unit is off	The electronics unit is on standby	Press  for 2 seconds to reactivate the electronics unit.
	No power supply to the control electronics	<ul style="list-style-type: none"> • Check the mains power supply. • Check the power supply cable.
The  indicator light on the electronics unit is flashing:		
1 flash	Operating on backup battery	Check the mains power supply.
2 flashes	Motor waiting for gate travel to be programmed	Start auto-programming (see page 15).
4 flashes	Short-circuit on electronic unit "START" (terminals 5-6)	Check the accessories connected to the electronic unit's "START" output.
5 flashes	Motor thermal protection device activated	Allow the motor to cool down for several minutes.

6 flashes	Short-circuit on the electronics unit's "BUS" (terminals 3-4)	Check the accessories connected to the electronic unit's "BUS".
	Short-circuit on the electronics unit's "24 V" (terminals 7-9)	Check the accessory connected to the electronic unit's "24 V".
	Short-circuit on the electronics unit's "flashing light" (terminals 8-9)	Check the wiring of the flashing light (see page 19).
	Motor short-circuit	Check the motor wiring (see page 12).
7 flashes	Electronic fault	Contact Somfy assistance
Automatic closing mode is not activated (the  indicator light stays off).	The  indicator light is off. Photoelectric cells not installed	Install cells (see guide supplied with the cells for installation, and page 18 for wiring).
	The  indicator light flashes quickly. Photoelectric cells not aligned or blocked.	Check that there are no obstacles between the cells. Check cell alignment.

6.5 Opening the motor memory



To facilitate adding coded keypad or TaHoma radio controls, you can open the motor electronics memory in order to memorise your equipment remotely.

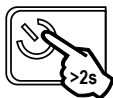

The motor memory can only be opened if auto-programming has already been run.

1



- Press the  button on the control electronics for 2 seconds. The  indicator light comes on.

2



- Press the  button on the control electronics for 5 seconds. The "RADIO" indicator light comes on. The memory is open. Program the control as per the instructions supplied with it.

Power supply	230 V-50 Hz / 24V (with solar power)
Motor type	24V
Motor power	120 W
Max. power consumed (with area lighting)	600 W
Standby consumption	0.21 W
Maximum manoeuvre frequency per day	20 cycles / day 10 cycles / day on solar power
Opening time	16 s for a 150 kg/3m gate
Automatic obstacle detection	Compliant with standard EN 12 453
Operating temperature	-20°C to +60°C
Thermal protection	Yes
Index protection rating	IP 44
Insulation	Category 1
Built-in radio receiver	Yes
Remote controls	
• Radio frequency	433.42 MHz, < 10 mW
• Range in field of use	~30 m
• Storage quantity	16
Possible connections:	
• Flashing light output	Flashing, 24V, 10 W maximum
• Lighting output	500 W max at 230V • either 5 fluocompact or LED lights • or 2 power supplies for low-voltage LEDs • or 1 halogen light, max. 500 W
• Accessories power supply output	24VDC / 15 W max.
• Backup battery input	Yes
• Photoelectric cell input	Yes (up to 2 sets of photoelectric cells)
• Dry contact control input	Yes

Inhaltsverzeichnis

Produktbeschreibung	2	- Wenn Fotozellen entfernt werden	19
- Inhalt des Pakets	2	3.3 Batterie	20
- Abmessungen	3	3.4 Externe Zusatzantenne	20
- Bestimmungsgemäße Verwendung	3	3.5 Video-Türsprechanlage	21
- Übersicht über die Anlage	3	3.6 Schlüsselschalter	21
- Übersicht über die Steuerelektronik	4	3.7 Umfeldbeleuchtung	21
Voraussetzungen für die Installation	5	3.8 Solarstromversorgung	21
- Bodenanschläge (nicht im Lieferumfang enthalten)	5	- Leistung des Beleuchtungsausgangs	21
- Anordnung des Antriebs	5	- Funktion der Umfeldbeleuchtung	21
- Vorbereitung der Elektroinstallation	5	Erweiterte Einstellungen	22
- Bereitzustellende Kabel	6	4.1 Fußgängeröffnung	22
- Betonfundamente	7	- Funktion der Fußgängeröffnung	22
- Für die Installation benötigtes Werkzeug (nicht im Lieferumfang inbegriffen)	8	- Aktivierung der Fußgängeröffnung	22
- Für die Installation der Zahnschiene benötigte Eisenwaren (nicht im Lieferumfang inbegriffen)	8	- Deaktivierung der Fußgängeröffnung	22
Installation	9	4.2 Automatischer Zulauf	23
1.1 Entriegeln des Antriebs	9	- Funktion des automatischen Zulaufs	23
1.2 Installation des Antriebs	9	- Aktivierung des automatischen Zulaufs	23
- Befestigung des Antriebs am Boden	9	- Deaktivierung des automatischen Zulaufs	24
- Befestigung der Zahnschiene	10	4.3 Torgeschwindigkeit	25
1.3 Überprüfung der Installation des Antriebs	11	- Bestimmungsgemäße Verwendung	25
1.4 Verriegeln des Antriebs	12	- Einstellung der langsamen Geschwindigkeit	25
1.5 Verkabelung des Antriebs	12	- Rückkehr zur standardmäßigen Geschwindigkeit	26
1.6 Anschluss an die Netzstromversorgung 230 V	13	Einlernen von Funksendern	27
1.7 Erden der Steuerelektronik	14	5.1 Beschreibung der Funksender	27
1.8 Position der Antenne der Steuerelektronik	14	- Programmiermöglichkeiten der Funksender mit 2 Tasten	27
Inbetriebnahme und übliche Verwendung	15	- Programmiermöglichkeiten der Funksender mit 4 Tasten	28
2.1 Einschalten der Anlage	15	- Verwendung von Funksendern mit 3 Tasten	28
2.2 Einlernen des Torwegs	15	5.2 Einlernen eines Funksenders	29
2.3 Wechsel der Steuerelektronik in den Standby-/ Betriebsmodus	16	- Funksender mit 2 oder 4 Tasten	29
2.4 Verschließen der Öffnungen	16	- Funksender mit 3 Tasten	29
2.5 Montage der Abdeckung	16	5.3 Löschen der Funksender	29
2.6 Vollöffnung und Schließung des Tors	17	Fehlerbehebung	30
2.7 Hinderniserkennung	17	6.1 Support	30
Verkabelung des Zubehörs	18	6.2 Austausch der Batterie des Funksenders	30
3.1 Fotozellen	18	6.3 Einstellungen löschen	31
- Installation	18	6.4 Diagnose	32
- Erkennung der Fotozellen durch die Antriebselektronik im Standardbetrieb	18	6.5 Öffnen des Antriebsspeichers	33
3.2 Signalleuchte	19	Technische Daten	34
- Funktion der Signalleuchte	19		
- Funktion der Fotozellen	19		

➤ Produktbeschreibung

▶ Inhalt des Pakets

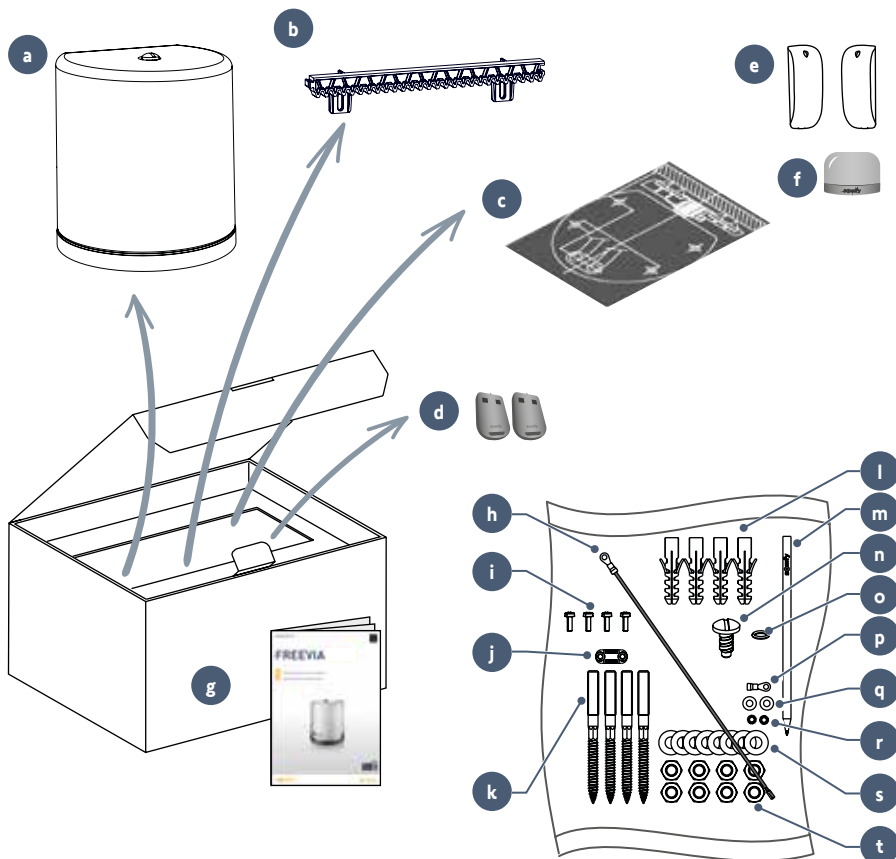

Position	Bezeichnung	Anz.
a	Antrieb	x 1
b	Zahnschienteilstück 33 cm x 20 mm*	x 12
c	Montageschablone	x 1
d	Funksender mit 2 Tasten*	*
e	Satz Fotozellen*	x 1
f	Signalleuchte*	x 1
g	Montage- und Gebrauchsanweisung	x 1

*je nach gewählter Ausführung

Position	Bezeichnung	Anz.
h	Erdungsspieß	x 1
i	Gewinfurchende Schraube	x 4
j	Kabelzugentlastungsklemme	x 1
k	Gewindestift	x 4
l	Dübel	x 4
m	Somfy-Bleistift	x 1
n	Schraube für Abdeckhaube	x 1
o	O-Ring	x 1
p	Runde Ösenklemme	x 1
q	Kleine Unterlegscheibe	x 2
r	Sicherungs-Unterlegscheibe	x 2
s	Unterlegscheibe	x 8
t	Mutter	x 8

► Abmessungen

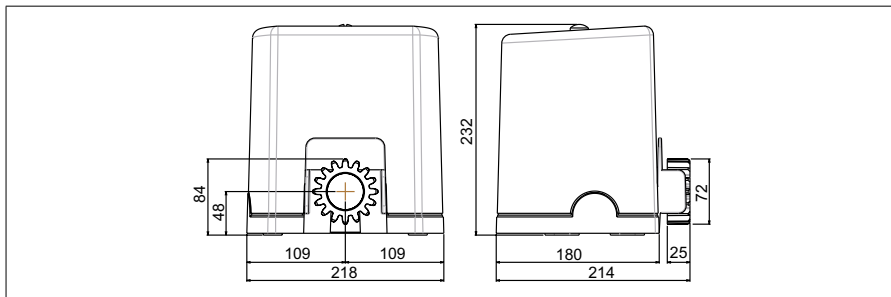

► Bestimmungsgemäße Verwendung

Dieses Produkt ist für den Antrieb eines Schiebetors aus PVC, Holz oder Metall eines Einfamilienhauses vorgesehen.

	Max. Länge	Max. Gewicht
FREEVIA LINE	7 m	500 kg
FREEVIA 400 / ORIGIN	6 m	400 kg

► Übersicht über die Anlage

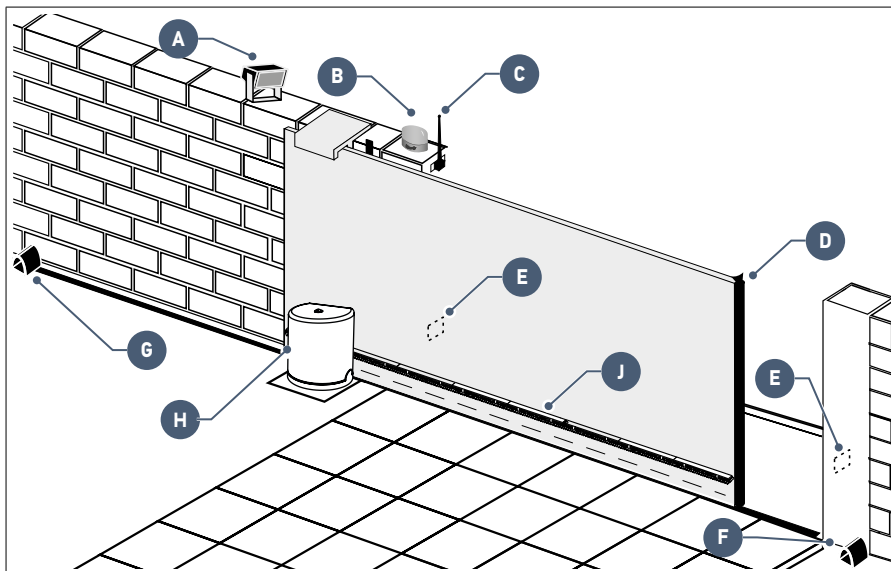

Position	Bezeichnung
A	Umfeldbeleuchtung
B	Signalleuchte
C	Antenne
D	Sicherheitsleiste
E	Fotozellen

Position	Bezeichnung
F	Schließanschlag
G	Öffnungsanschlag
H	Antrieb
J	Zahnschiene

► Übersicht über die Steuerelektronik

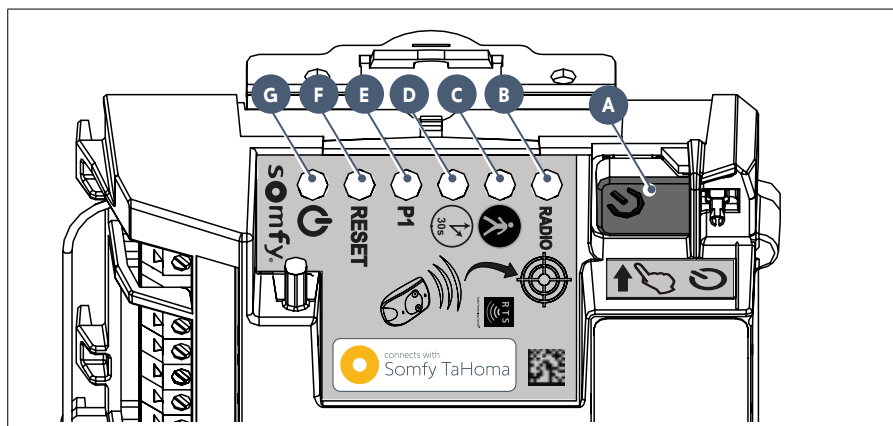

Position	Bezeichnung	Funktion	
A	Taste	Start des automatischen Einlernzyklus Wechsel der Steuerelektronik in den Betriebsmodus	
B	LED RADIO	Leuchtet auf, wenn die Steuerelektronik einen Funkbefehl erhält	
C	LED	Ein	Bei Aktivierung/Deaktivierung der Fußgängeröffnung
		Blinkt langsam Blinkt schnell	Fotозellen sind vorhanden und erkannt. Fehler der Fotозellen, siehe page 32.
D	LED	Ein	Der automatische Zulauf des Tors ist aktiviert.
		Aus	Der automatische Zulauf des Tors ist nicht aktiviert.
		Blinkt schnell	Der Parameter „Automatischer Zulauf“ ist ausgewählt.
E	LED P1	Aus	Das Tor läuft mit standardmäßiger Geschwindigkeit.
		Blinkt langsam	Das Tor läuft mit langsamer Geschwindigkeit.
		Blinkt schnell	Der Parameter „Torgeschwindigkeit“ ist ausgewählt.
F	LED RESET	Ein	Es werden entweder nur die Einstellungen oder die Einstellungen und die Funksender gelöscht.
		Blinkt schnell	Die Funktion zum Löschen der Einstellungen und der Funksender ist ausgewählt.
G	LED	Ein	Der Antrieb funktioniert ordnungsgemäß – die Steuerelektronik ist im Betriebsmodus.
		Aus	Der Antrieb funktioniert ordnungsgemäß – die Steuerelektronik ist im Standbymodus.
		Blinkt	Siehe Diagnose, Seite 32.

Voraussetzungen für die Installation

► Bodenanschlüge (nicht im Lieferumfang enthalten)

Der Torweg muss von Anschlügen begrenzt werden, die fest im Boden verankert sind.

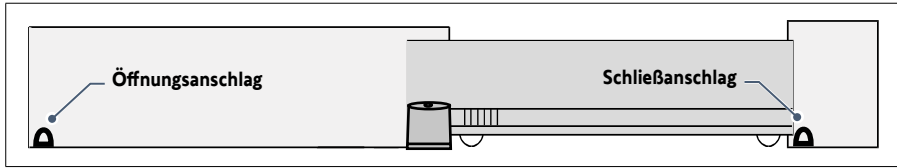

► Anordnung des Antriebs

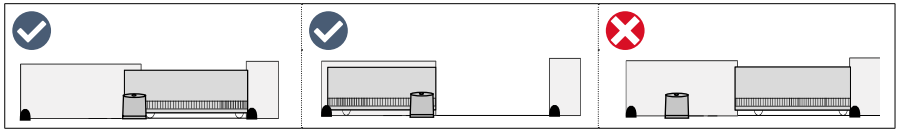

► Vorbereitung der Elektroinstallation

Bereitzustellende Kabel

- Netzstromversorgung: Kabel 3 x 1,5 mm² oder 3 x 2,5 mm² zur Installation im Außenbereich (min. Typ H07RN-F)
- Anschluss der Fotozellen: Kabel 2 x 0,75 mm²
- Anderes Zubehör: siehe Seite 6

! Sehen Sie einen Kabelkanal für das Netzkabel vor. Beachten Sie dabei die in Ihrem Land geltenden elektrischen Normen.

Kabelführung

- In der Erde verlegte Kabel müssen in einem Schutzrohr verlegt werden, dessen Durchmesser groß genug ist, um alle Kabel aufnehmen zu können.
- Führen Sie eine 230-V-Leitung so nahe wie möglich zum Montageort des Antriebs.

i Wenn die Verlegung im Erdreich nicht möglich ist, sollten Sie einen Kabelkanal verwenden, der für das Überfahren mit Fahrzeugen geeignet ist (Teile-Nr. 2400484).

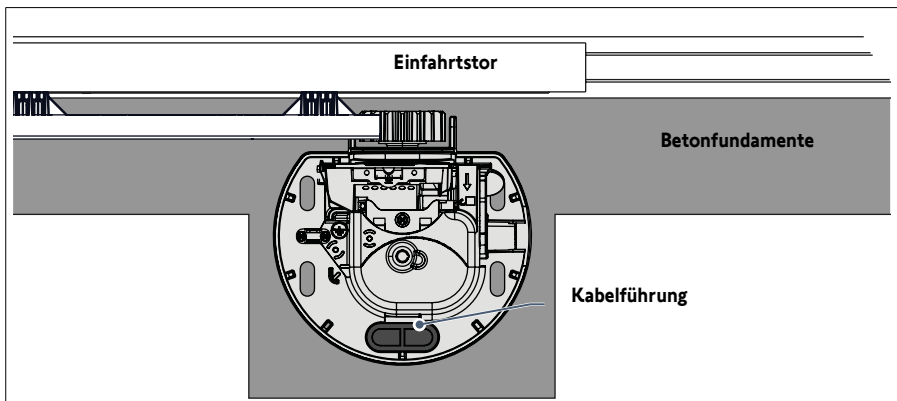

► Bereitzustellende Kabel



Detailangaben zur Verkabelung finden Sie im Abschnitt „VERKABELUNG DES ZUBEHÖRS“, Seiten 18–21.

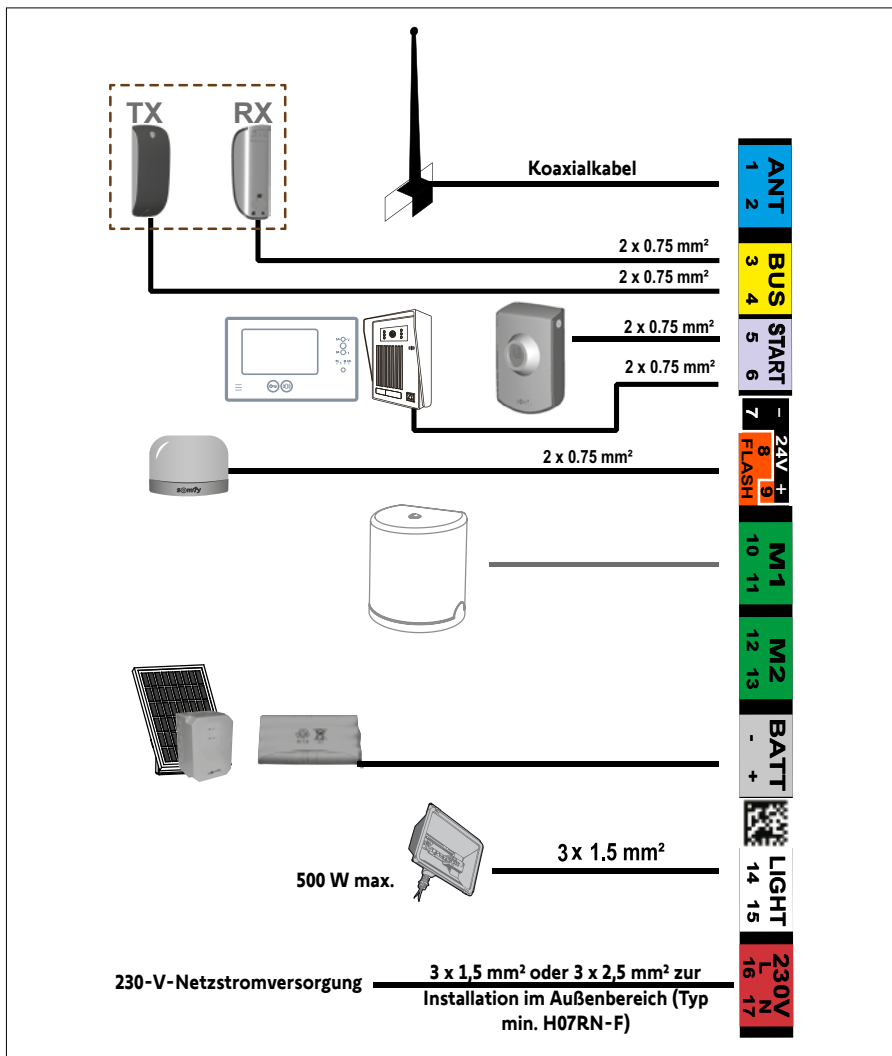

Wenn Sie weiteres Zubehör an die Klemme START anschließen wollen, empfehlen wir die Verwendung eines Kabels mit dem Querschnitt 0,3 mm² (z. B. Telefonkabel) anstelle eines Drahts mit dem Querschnitt 0,75 mm².

► Betonfundamente



Die Betonfundamente, auf denen der Antrieb angebracht wird, müssen die in der folgenden Darstellung vorgegebenen Maße erfüllen.

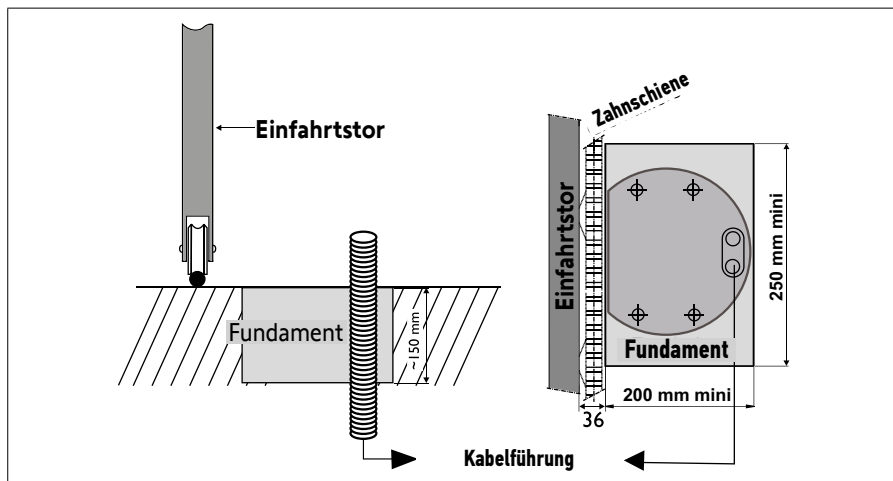

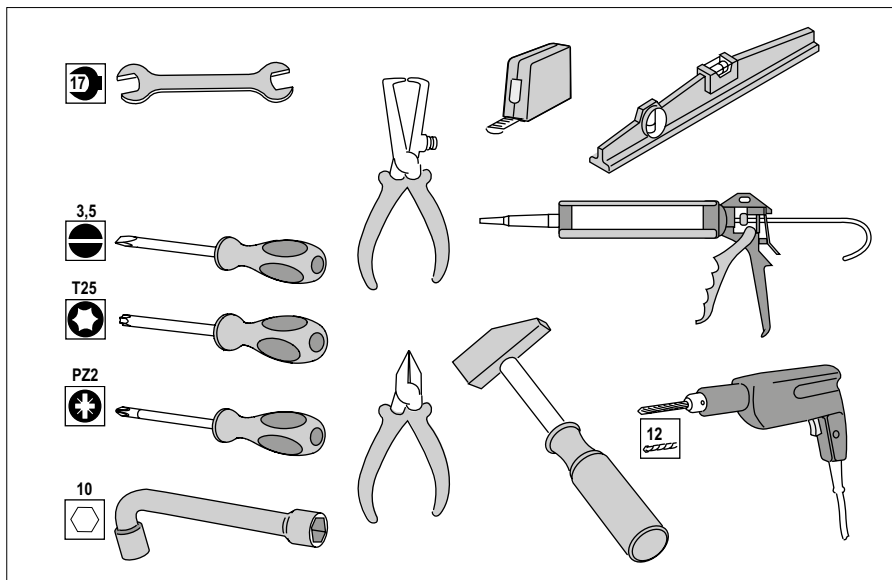

► Für die Installation benötigtes Werkzeug (nicht im Lieferumfang inbegriffen)

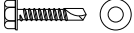
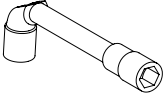
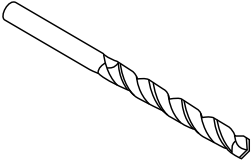

► Für die Installation der Zahnschiene benötigte Eisenwaren (nicht im Lieferumfang inbegriffen)

Diese Angaben sind unverbindlich.

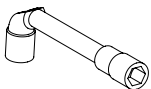
	Benötigte Eisenwaren	Benötigtes Werkzeug	Bohrdurchmesser
EISEN- ODER ALUMINIUMTOR	Selbstschneidende Sechskant-Blechschaube Typ ST 6,3 x 30 mm + Unterlegscheibe 	Steckschlüssel Nr. 10 	5 mm mit Edelstahlbohrer 
PVC-TOR	PVC ist zu empfindlich, um die Zahnschiene unmittelbar daran zu befestigen. PVC-Tore verfügen im Allgemeinen über eine Aluminium- oder Metallverstärkung oder eine Stahlstrebe (Linie darunter gilt als Bezugspunkt). Sollte ein PVC-Tor nicht über eine Verstärkung verfügen muss eine Metallverstärkung an der Stelle angebracht werden, an der die Zahnschiene befestigt wird.		
HOLZTOR	Holzschraube mit einem Mindestdurchmesser von 6 x 40 mm + Unterlegscheibe 	Steckschlüssel Nr. 10 	Mit einem Holzbohrer mit einem Durchmesser von 2,5 mm ein Loch vorbohren.

1.1 Entriegeln des Antriebs

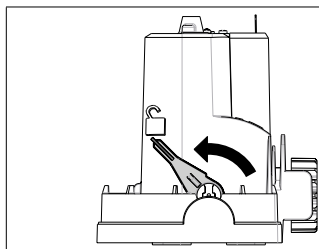

Bringen Sie den Griff des Antriebs in Position .

**Der Ritzel wird freigegeben.
Der Antrieb ist entriegelt.**

1.2 Installation des Antriebs

► Befestigung des Antriebs am Boden

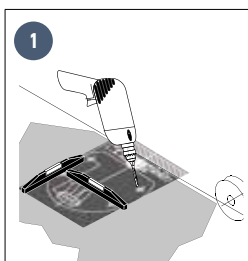

- Legen Sie die Montageschablone **c** auf den Boden und bohren Sie mit einem für den Untergrund geeigneten Bohrer (Ø 12 mm) 4 Löcher.

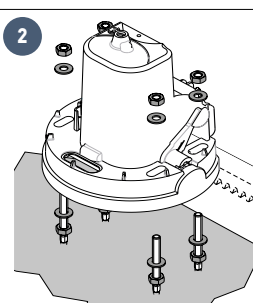

- Setzen Sie die Dübel ein. Schrauben Sie die Gewindestifte ein.
- Verschrauben Sie die 4 Muttern und 4 Unterlegscheiben.
- Öffnen Sie die Abdeckung des Antriebs.
- Setzen Sie den Antrieb auf die Gewindestifte: Achten Sie darauf, dass der Flansch (der Sockel des Antriebs) nicht mehr als 25 mm über dem Boden sitzt. Wir empfehlen einen Abstand von 20 bis 25 mm.
- Befestigen Sie den Antrieb, nachdem Sie die Höhe über dem Boden eingestellt haben, mit den 4 Unterlegscheiben und 4 Muttern.

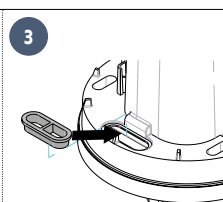

- Bringen Sie die vorgebohrte Kabeldurchführung in der für die Einführung der Kabel vorgesehenen Öffnung an.



Vergewissern Sie sich, dass der Antrieb die richtige Höhe hat.

► Befestigung der Zahnschiene

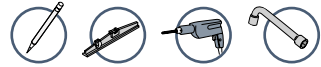

- Die Zahnschiene muss an der Verstärkung des Tors befestigt werden.
- Verwenden Sie Schrauben, die für das Material des Tors geeignet sind (siehe Seite 8).
- Zahnschiene und Ritzel des Antriebs dürfen nicht geschmiert werden.



- Das Spiel von 2 mm zwischen Zahnschiene und Ritzel muss gewährleistet bleiben, wenn die Oberseite der Zahnschiene an dem angezeichneten Strich ausgerichtet wird.
- Wenn die Befestigungspunkte sich zu nah an der Verstärkungsschiene befinden: Befestigen Sie die Zahnschiene durch die Langlöcher.

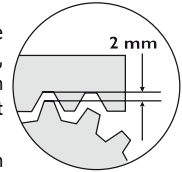

1

Kennzeichnung der Befestigung der Zahnschiene

- Öffnen Sie das Tor vollständig.
- Setzen Sie den mitgelieferten Bleistift auf die Schlitz am Antrieb.
- Halten Sie mit der einen Hand den Bleistift und verschieben Sie mit der anderen Hand das Tor, um die Position der Zahnschiene anzuzeichnen.

2

- Richten Sie die Oberseite der Zahnschiene an dem angezeichneten Bleistift-Strich aus.
- Bringen Sie das erste Element der Zahnschiene durch die oberen Langlöcher an und beginnen Sie dabei antriebsseitig.
- Installieren und befestigen Sie die weiteren Elemente genauso, wobei Sie sie ineinander einschieben.

1.3 Überprüfung der Installation des Antriebs

Vergewissern Sie sich, dass:

- der Antrieb die richtige Höhe hat,
- das Tor sich ordnungsgemäß bewegen kann,
- der Ritzel korrekt greift,
- das Spiel zwischen Zahnschiene/Ritzel von 2 mm nicht zu stark variiert.

Sind diese Voraussetzungen nicht gegeben, muss die Höhe der Zahnschiene eingestellt werden.

Sobald alle Prüfungen erfolgt sind, können Sie die Muttern anziehen, um den Antrieb endgültig zu befestigen.

1.4 Verriegeln des Antriebs



Verriegeln Sie den Antrieb nie, während das Tor sich bewegt, da der Antrieb sonst beschädigt werden kann.

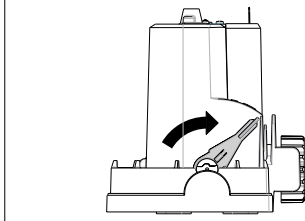

Schieben Sie den Griff des Antriebs zum Tor.
Der Antrieb ist verriegelt.

1.5 Verkabelung des Antriebs



Führen Sie die folgenden Arbeiten zu Ihrer eigenen Sicherheit nur bei nicht angeschlossener Stromversorgung aus.



Der Antrieb ist standardmäßig für eine Installation auf der linken Seite des Tors verdrahtet.

Für eine Installation des Antriebs auf der rechten Seite des Tors, müssen die an die Klemmen 10 und 11 der Steuerelektronik angeschlossenen Drähte vertauscht werden (grünes Etikett M1).

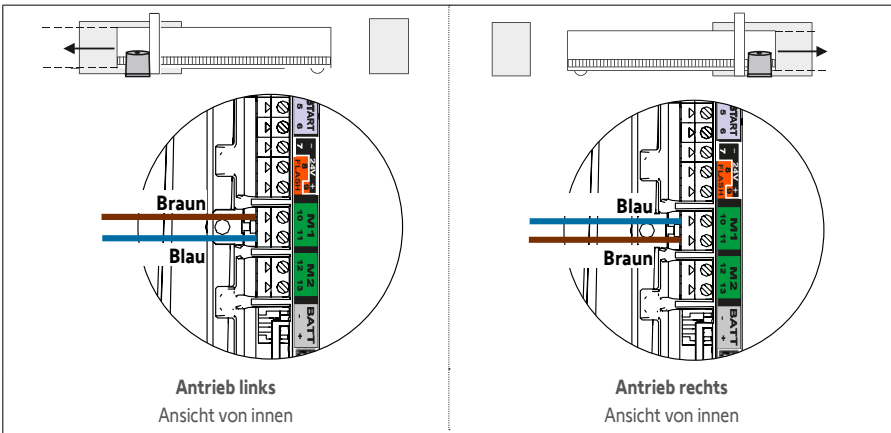

An die Klemme M2 darf nichts angeschlossen werden.

1.6 Anschluss an die Netzstromversorgung 230 V



- Führen Sie die folgenden Arbeiten zu Ihrer eigenen Sicherheit nur bei nicht angeschlossener Stromversorgung aus.
 - Verwenden Sie ein Kabel 3 x 1,5 mm² oder 3 x 2,5 mm² zur Installation im Außenbereich (min. Typ H07RN-F).
 - Verwenden Sie unbedingt die mitgelieferte Kabelzugentlastungsklemme.
- Stellen Sie bei allen Niederspannungskabeln sicher, dass diese eine Zugbelastung von 100 N widerstehen. Stellen Sie sicher, dass die Leiter nach Anwendung dieser Zugbelastung nicht bewegt wurden.

1. Legen Sie eine Kabellänge von 150 mm frei.
2. Kürzen Sie Phase und Neutralleiter auf 100 mm.
3. Isolieren Sie 8 mm der 3 Adern ab.
4. Bringen Sie die mitgelieferte Ösenklemme **p** am Erdungsdraht an (gelbgrün).
6. Schließen Sie die Adern wie in der Tabelle angegeben an:

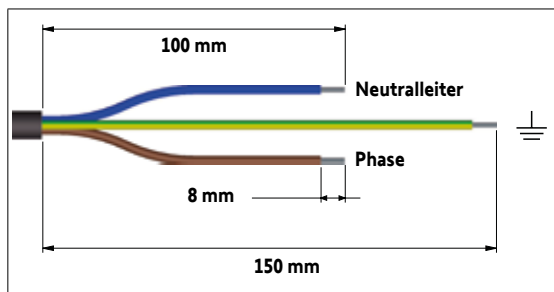

Farbe der Ader	Typ	Klemme	Kommentar
Blau	Neutralleiter	17	
Braun/ Schwarz/ Rot	Phase	16	
Gelbgrün	Erdung		Verschrauben Sie eine Unterlegscheibe q , die Ösenklemme des Erdungsspießes aus Schritt 4 und eine Sicherungs-Unterlegscheibe r mit einer Schraube i .

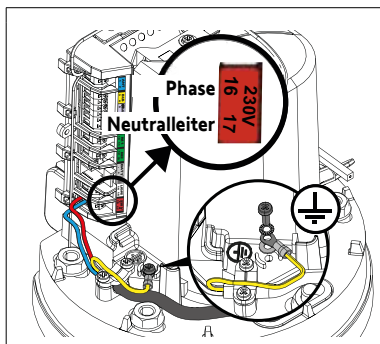

7. Verschrauben Sie die mitgelieferte Kabelzugentlastungsklemme.

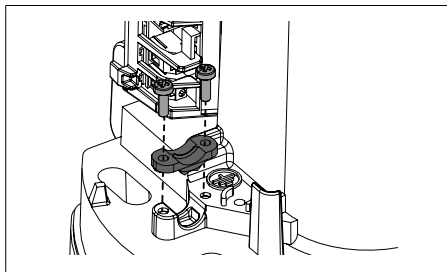
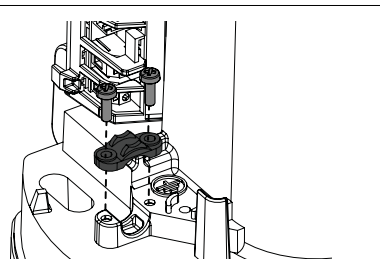
Für Kabel 3x1,5 mm²Für Kabel 3x2,5 mm²

1.7 Erden der Steuerelektronik

1. Schließen Sie den mitgelieferten Erdungsspieß **h** oben rechts an die Steuerelektronik an.
2. Verschrauben Sie eine Unterlegscheibe **q**, die Ösenklemme des Erdungsspießes **h** und eine Sicherungs-Unterlegscheibe **r** mit einer Schraube **i** oben am Antrieb.

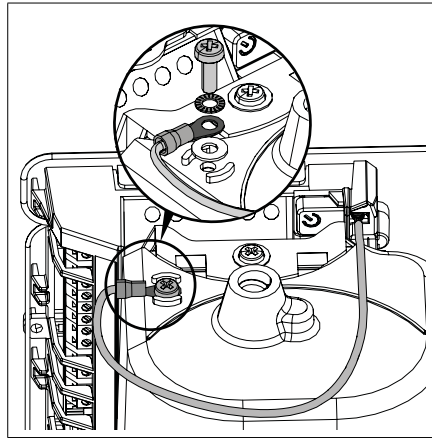

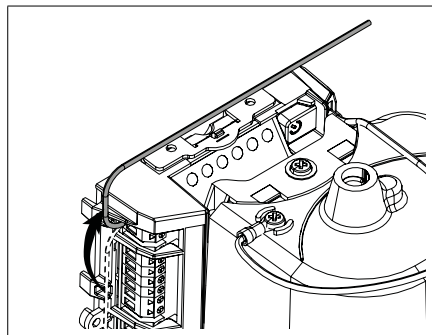

1.8 Position der Antenne der Steuerelektronik

Bringen Sie die Antenne oben am Antrieb an.



2.1 Einschalten der Anlage



1. Die LED  blinkt (2 Mal).
Der Antrieb ist an die Spannungsversorgung angeschlossen und auf das automatische Einlernen vorbereitet.
2. Leuchtet die LED  nicht auf oder blinkt sie nicht so häufig, wie erwartet: siehe Diagnose, Seite 32.

2.2 Einlernen des Torwegs

Voraussetzung – Überprüfen Sie die folgenden Punkte, bevor Sie mit dem automatischen Einlernen beginnen:

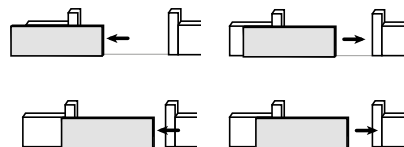
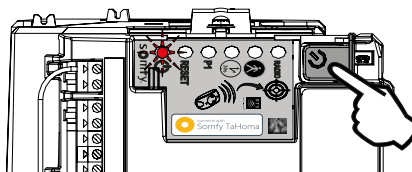
- Die Anlage ist an die Spannungsversorgung angeschlossen: Die LED  blinkt (2 Mal).
- Das Tor ist halb geschlossen.
- Der Antrieb ist verriegelt.



- Betätigen Sie den Knopf  der Steuerelektronik.
- Das Tor öffnet sich, schließt sich, öffnet teilweise und schließt dann erneut.
 - Die LED  leuchtet durchgehend.

Das automatische Einlernen war erfolgreich und der Antrieb ist betriebsbereit.



Wenn die LED  blinkt (2 Mal), müssen Sie erneut mit dem automatischen Einlernen beginnen.

Bei Ende des automatischen Einlernens muss das Tor geschlossen sein.



Wenn das Tor offen ist, beachten Sie den unten stehenden Kasten „WICHTIG“.



WICHTIG

Ist das Tor am Ende des automatischen Einlernens geöffnet:

1. Löschen Sie die Einstellungen (siehe Seite 31).
2. Schalten Sie die Stromversorgung des Antriebs aus.
3. Vertauschen Sie die Drähte, die an die Klemmen 10 und 11 (grünes Etikett M1) der Steuerelektronik angeschlossen sind (siehe „Verkabelung des Antriebs“, Seite 12).
4. Entriegeln Sie den Antrieb.
5. Bringen Sie das Tor in eine halb geschlossene Position.
6. Verriegeln Sie den Antrieb.
7. Schalten Sie die Stromversorgung des Antriebs ein.
8. Beginnen Sie erneut mit dem automatischen Einlernen.



Betätigen Sie während des automatischen Einlernens die Taste 1 des Funksenders oder den Knopf  der Steuerelektronik, werden das Tor und das automatische Einlernen angehalten.

2.3 Wechsel der Steuerelektronik in den Standby-/Betriebsmodus



Wenn das automatische Einlernen durchgeführt wurde, schaltet die Steuerelektronik automatisch nach 5 Minuten Inaktivität in den Standbymodus, um Energie zu sparen. Im Standbymodus sind alle LEDs ausgeschaltet.

Um festzustellen, ob der Antrieb unter Spannung ist, oder um die Einstellungen zu überprüfen/ändern, betätigen Sie 2 Sekunden lang den Knopf  um die Steuerelektronik in den Betriebsmodus zu versetzen.

2.4 Verschließen der Öffnungen



Es wird unbedingt empfohlen, alle Öffnungen zu verschließen, um Kurzschlüsse durch Insekten zu vermeiden.

Wenn alle Kabel verlegt sind, sind alle Öffnungen mit Silikon zu verschließen (z. B. Langlöcher, Kabeldurchführungen).

2.5 Montage der Abdeckung

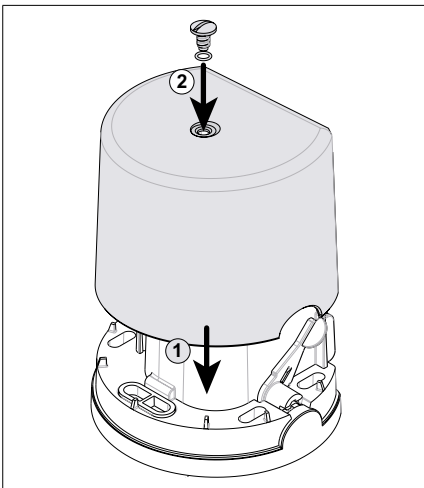

1. Setzen Sie die Abdeckung auf den Antrieb.
2. Bringen Sie den O-Ring **o** an, der den Antrieb abdichtet, und dann die Schraube **n** der Abdeckung.
3. Schrauben Sie die Abdeckung an.

2.6 Vollöffnung und Schließung des Tors



Die mit dem Kit gelieferten Funksender sind bereits eingelernt und so programmiert, dass die Taste 1 der Funksender die Vollöffnung des Tors bewirkt.

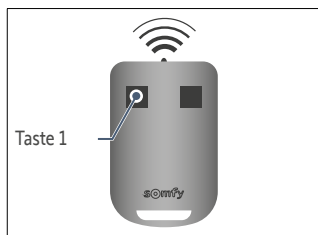

- Bei geschlossenem Tor: Drücken Sie die Taste 1 des Funksenders, um das Tor ganz zu öffnen.
- Während sich das Tor bewegt: Drücken Sie die Taste 1 des Funksenders, um das Tor anzuhalten.
- Bei offenem Tor: Drücken Sie die Taste 1 des Funksenders, um das Tor zu schließen.

2.7 Hinderniserkennung

Wird ein Hindernis erkannt (größerer Widerstand gegen den Antrieb) gilt:

- **Beim Öffnen des Tors:** hält das Tor an.
- **Beim Schließen des Tors:** hält das Tor an und öffnet dann erneut.



Führen Sie die folgenden Arbeiten zu Ihrer eigenen Sicherheit nur bei nicht angeschlossener Stromversorgung aus.



Es wird empfohlen, den Torweg automatisch einzulernen, bevor das Zubehör angeschlossen wird (Fotozellen, Signalleuchte etc.).

3.1 Fotozellen

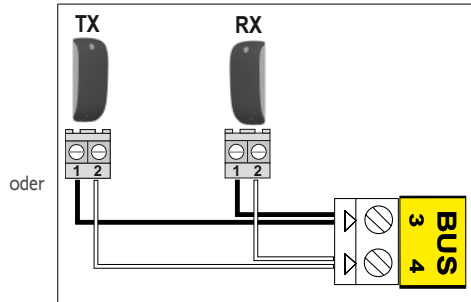
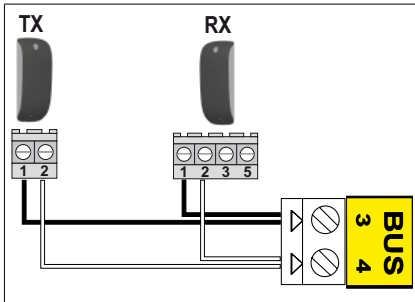

► Installation

Nach der Verkabelung der Fotozellen und zur Bestätigung ihrer korrekten Ausrichtung:

1. Setzen Sie den Antrieb wieder unter Spannung.
2. Betätigen Sie den Knopf  der Steuerelektronik 2 Sekunden lang, um die Elektronik zu aktivieren und die Fotozellen mit Strom zu versorgen.
Die LED der RX-Empfänger-Fotозelle muss aufleuchten, wenn die Fotozellen korrekt ausgerichtet sind.

► Erkennung der Fotozellen durch die Antriebselektronik im Standardbetrieb





Das unten beschriebene Verfahren darf nur in den folgenden Fällen angewendet werden:

- Anschluss der Fotozellen nach Durchführung des automatischen Einlernens.
- Entfernung der Fotozellen im Standardbetrieb (im Betrieb mit automatischer Schließung sind die Fotozellen Pflicht).
- Deaktivierung des Modus für den Betrieb mit automatischem Zulauf.

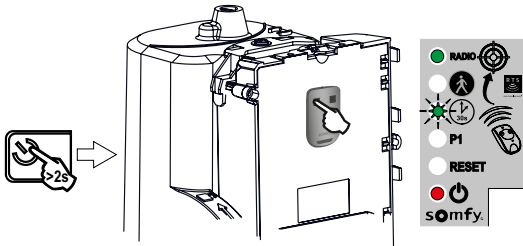
1



- Betätigen Sie den Knopf  der Steuerelektronik 2 Sekunden lang.
Die LED leuchtet auf.
- Legen Sie den Funksender an der Steuerelektronik an. Halten Sie die Taste 1 des Funksenders gedrückt, bis die LED  blinkt.

2

- Betätigen Sie den Knopf der Steuerelektronik 2 Sekunden lang.
Die LED zeigt den Status der Fotozellen an:
 - : Fotozellen vorhanden und erkannt
 - : Schlecht ausgerichtete oder verdeckte Fotozellen
 - : Keine Fotozellen angeschlossen

3

- Drücken Sie 3 Mal auf die Taste 1 des Funksenders.

► Funktion der Fotozellen

Wenn die Fotozellen beim Schließen des Tors verdeckt werden, bleibt das Tor stehen und öffnet erneut.

Wenn das Tor geöffnet ist und die Fotozellen verdeckt sind, schließt das Tor nicht.

► Wenn Fotozellen entfernt werden

Wenn die Fotozellen entfernt wurden, wiederholen Sie das Verfahren zur Erkennung der Fotozellen durch die Antriebselektronik.

3.2 Signalleuchte

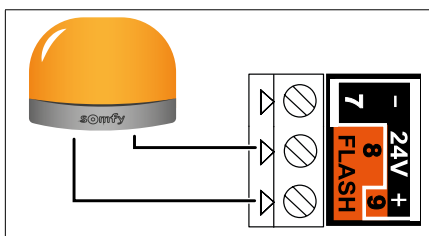

Leuchtmittel 10 W - 24 V MAX. – Die Verwendung eines Leuchtmittels mit mehr als 10 W - 24 V Leistung kann zu Funktionsstörungen Ihres Antriebs führen.

► Funktion der Signalleuchte

Die Signalleuchte blinkt, während das Tor sich bewegt.

3.3 Batterie



Dieses Zubehör ist mit einer Solarstromversorgung nicht kompatibel.



Sie können die Lebensdauer Ihrer Batterie verlängern, indem Sie Ihr Tor 3 Mal pro Jahr vom Strom trennen und es mit Hilfe der Batterie einige Male öffnen und schließen.

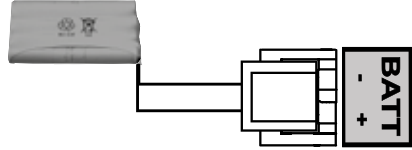
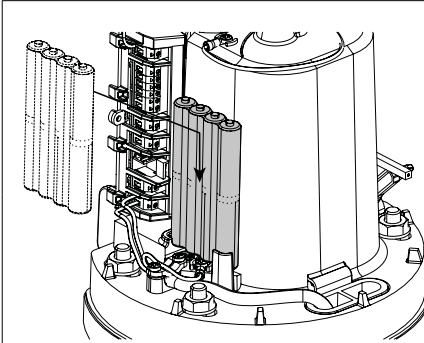

Technische Daten der Batterie:

- Autonomie: 10 Zyklen nacheinander oder 24 Stunden bei einen Tor in einwandfreiem Zustand.
- Optimale Ladezeit vor Einsatz der Batterie: 48 Stunden.
- Lebensdauer: 3 Jahre.

Die Notstrombatterie ermöglicht einen Weiterbetrieb des Tors, wenn der Strom ausfällt.

Die LED  blinkt (1 Impuls), wenn der Antrieb mit Batteriestrom arbeitet.

3.4 Externe Zusatzantenne



Eine externe Zusatzantenne mit größerer Reichweite kann die Drahtantenne ersetzen. Sie wird oben auf dem Pfosten und möglichst freistehend montiert.

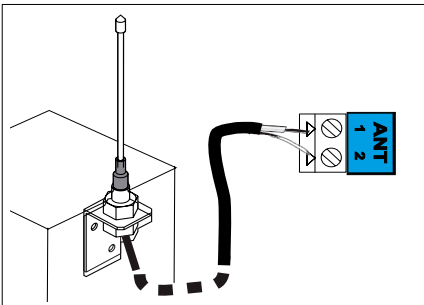

Sie wird an die Klemmen 1 und 2 (blaues Schild „ANT“) des Schaltkastens angeschlossen:

- Die Seele des Kabels an Klemme 1
- Die geflochtene Hülle (Masse) an Klemme 2

3.5 Video-Türsprechanlage

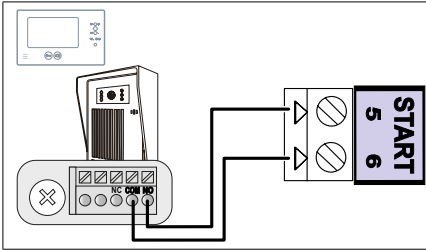

Nur spannungslose, potenzialfreie Kontakte anschließen.

3.6 Schlüsselschalter

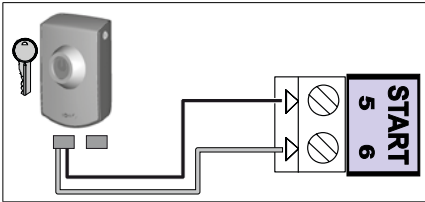

3.7 Umfeldbeleuchtung

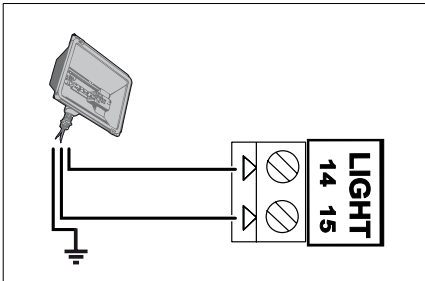

► Leistung des Beleuchtungsausgangs

Die maximale Leistung des Beleuchtungsausgangs beträgt 500 W:

- entweder 5 Kompaktleuchtstofflampen oder mit LEDs
- oder 2 Niederspannungspeisungen für LEDs
- oder 1 Halogenbeleuchtung 500 W max.

► Funktion der Umfeldbeleuchtung

Die Umfeldbeleuchtung schaltet bei jeder Inbetriebnahme des Antriebs ein.

Sie erlischt automatisch 1 Minute und 30 Sekunden nach Ende der Bewegung.

3.8 Solarstromversorgung



Schließen Sie den Antrieb nie an eine 230 V-Versorgung an, solange er an eine Solarstromversorgung angeschlossen ist. Gefahr der Beschädigung des elektronischen Steuergeräts des Antriebs.

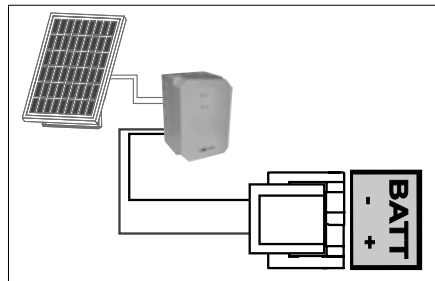

4.1 Fußgängeröffnung

► Funktion der Fußgängeröffnung

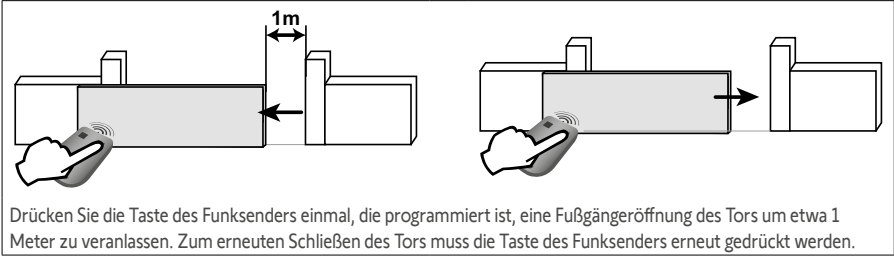

► Aktivierung der Fußgängeröffnung



Die Taste 1 der Funksender mit 2 oder 4 Tasten kann nicht auf die Fußgängeröffnung des Tors programmiert werden. Siehe „Einlernen von Funksendern“, auf Seite 27-29, mit weiteren Informationen.

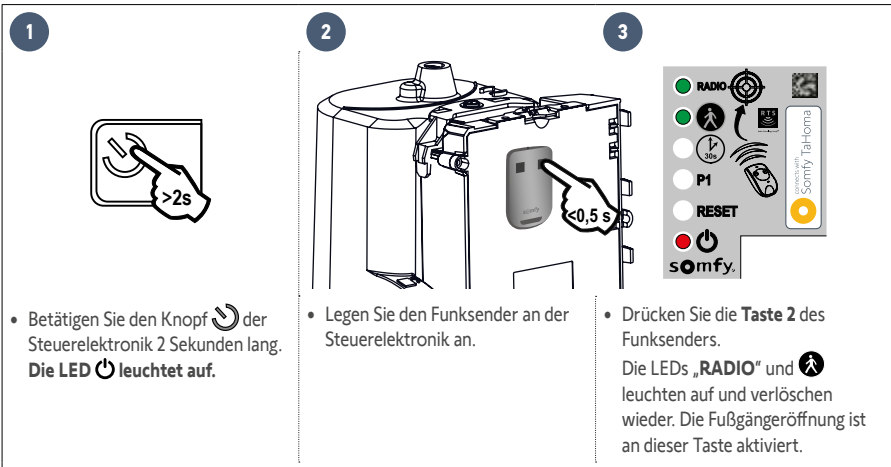

Entfernen Sie sich von der Steuerelektronik, um die Fußgängeröffnung zu testen.

► Deaktivierung der Fußgängeröffnung

Wiederholen Sie das Verfahren „Aktivierung der Fußgängeröffnung“ mit der Taste, für die die Fußgängeröffnung deaktiviert werden soll. Die LED leuchtet auf und verlöscht wieder. Die Fußgängeröffnung ist an dieser Taste deaktiviert.

4.2 Automatischer Zulauf

► Funktion des automatischen Zulaufs

Drücken Sie die Taste 1 des Funksenders, um das Tor zu öffnen.

Das Tor schließt nach 30 Sekunden erneut bzw. nach 5 Sekunden, wenn die Fotozellen eine Durchquerung erfassen.

Der automatische Zulauf des Tors kann unterbrochen werden, indem die Taste 1 des Funksenders betätigt wird. Drücken Sie die Taste 1 des Funksenders erneut, um das Tor danach wieder zu schließen.

► Aktivierung des automatischen Zulaufs



Der automatische Zulauf kann nur dann aktiviert werden, wenn Fotozellen verkabelt und von der Steuerelektronik des Antriebs erfasst sind.

1

2

3

- Betätigen Sie den Knopf der Steuerelektronik 2 Sekunden lang. Die LED leuchtet auf.
- Legen Sie den Funksender an der Steuerelektronik an.
- Halten Sie die **Taste 1** des Funksenders gedrückt, bis die LED schnell blinkt.

4

5



6

- Halten Sie **Taste 2** des Funksenders gedrückt, bis die LED verlöscht und dann dauerhaft aufleuchtet.
- Wenn die **Taste 2** losgelassen wird, blinkt die LED . Drücken Sie 3 Mal auf die **Taste 1** des Funksenders.
- Die LED leuchtet weiter. Der automatische Zulauf ist aktiviert.

► Deaktivierung des automatischen Zulaufs

1



- Betätigen Sie den Knopf  der Steuerelektronik 2 Sekunden lang. Die LED  leuchtet auf.

2

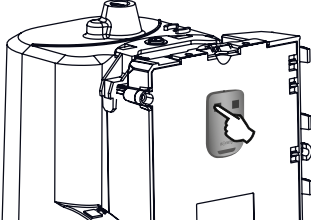

- Legen Sie den Funksender an der Steuerelektronik an.

3

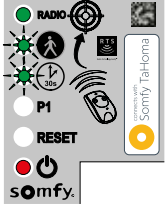

- Halten Sie die **Taste 1** des Funksenders gedrückt, bis die LED  blinkt.

4

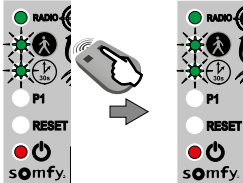

- Drücken Sie die **Taste 2** des Funksenders. Die LED  erlischt und blinkt dann.

5

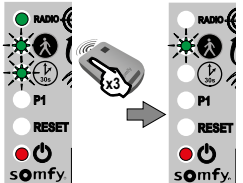

- Drücken Sie 3 Mal auf die **Taste 1** des Funksenders.

Die LED  verlischt. Der automatische Zulauf ist deaktiviert.

4.3 Torgeschwindigkeit



Das Tor arbeitet per Voreinstellung mit standardmäßiger Geschwindigkeit.



GEFAHR Jegliche Entsperrung oder Änderung der Torgeschwindigkeit muss durch eine fachlich qualifizierte Person für Antriebe und Gebäudeautomation durchgeführt werden. Jegliche von diesen Anweisungen abweichende Änderung stellt eine Gefahr für die Sicherheit von Personen und Gütern dar.

► Bestimmungsgemäße Verwendung

Programmieren Sie die Geschwindigkeit des Tors gemäß folgender Tabelle:

Torgewicht	Standardgeschwindigkeit	Langsame Geschwindigkeit
0 bis <100 kg	✓	✓
100 bis <200 kg	✓	✓
200 bis <300 kg	✓ + Sicherheitsleiste*	✓
300 bis <400 kg	✓ + Sicherheitsleiste*	✓
400 bis 500 kg	✗	✓ + Sicherheitsleiste*

*Installation einer passiven Sicherheitsleiste (Teile-Nr. 9019612) am Tor ist Pflicht.



ACHTUNG Falls der Parameter für die Geschwindigkeit verändert wird, muss der Monteur unbedingt prüfen, ob die Hinderniserkennung mit Anhang A der Norm EN 12 453 konform ist. Die Nichtbeachtung dieser Anweisungen kann zu schweren Verletzungen wie zum Beispiel Quetschungen durch das Tor führen.

► Einstellung der langsamen Geschwindigkeit

1

2

3

4

5

- Betätigen Sie den Knopf der Steuerelektronik 2 Sekunden lang. **Die LED leuchtet auf.**

- Legen Sie den Funksender an der Steuerelektronik an.

- Halten Sie die **Taste 1** des Funksenders gedrückt, bis die LED blinkt.

- Drücken Sie einmal auf **Taste 1** des Funksenders.

- **Die LED P1 blinkt schnell.**

► Einstellung der langsamen Geschwindigkeit (Fortsetzung)

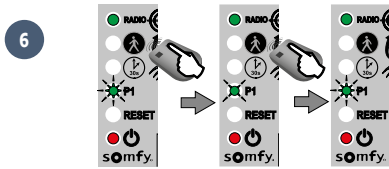

- Halten Sie die **Taste 2** des Funksenders gedrückt, bis die LED **P1** langsam blinkt. Die **langsame Geschwindigkeit** ist ausgewählt.

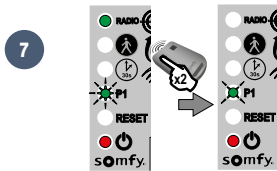

- Drücken Sie 2 Mal auf die **Taste 1** des Funksenders. Die LED **P1** blinkt langsam. Die **langsame Geschwindigkeit** ist ausgewählt.

► Rückkehr zur standardmäßigen Geschwindigkeit



- Betätigen Sie den Knopf der Steuerelektronik 2 Sekunden lang. Die LED **leuchtet auf**.

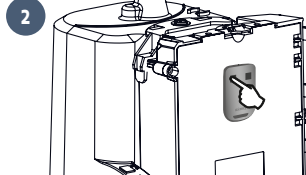

- Legen Sie den Funksender an der Steuerelektronik an.

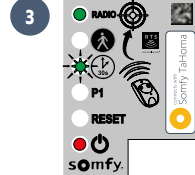

- Halten Sie die **Taste 1** des Funksenders gedrückt, bis die LED **blinkt**.

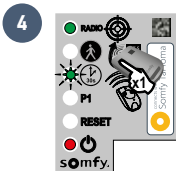

- Drücken Sie einmal auf **Taste 1** des Funksenders. Die LED **P1** blinkt.

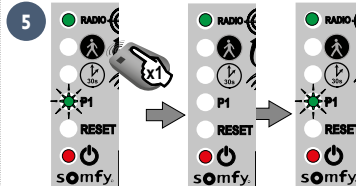

- Drücken Sie einmal auf **Taste 2** des Funksenders. Die LED **P1** erlischt für 5 Sekunden und blinkt dann schnell.

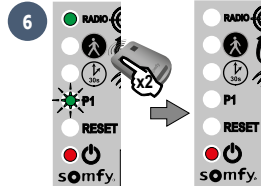

- Drücken Sie 2 Mal auf die **Taste 1** des Funksenders. Die LED **P1** erlischt. Die **Standardgeschwindigkeit** ist ausgewählt.

5.1 Beschreibung der Funksender

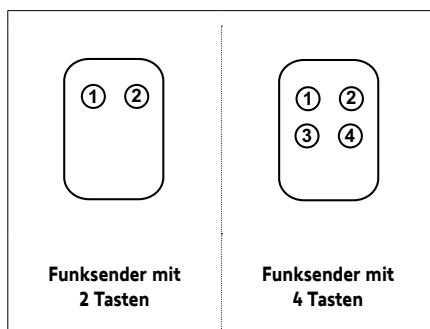

Die RTS-Funksender von Somfy können je nach Programmierung folgende Funktionen auslösen:

- Vollöffnung des Tors
- Fußgängeröffnung des Tors
- Ansteuerung anderer RTS-Produkte von Somfy (Beispiele: Antrieb für Garagentor, Rollladen etc.)



Die mit dem Kit gelieferten Funksender sind bereits eingelernt und so programmiert, dass die Taste 1 der Funksender die Vollöffnung des Tors bewirkt.



Für einen Antrieb können bis zu 16 Bedieneinheiten eingelernt werden (Fernbedienungen, andere Funkbedieneinheiten).

Wenn eine 17. Bedieneinheit eingelernt wird, wird die erste eingelernte Bedieneinheit automatisch gelöscht.



Wenn die Fußgängeröffnung programmiert werden soll, muss diese verpflichtend auf der Taste nach der Vollöffnung eingelernt werden (Beispiel: Vollöffnung wird von Taste 2 ausgelöst, Fußgängeröffnung von Taste 3).

Die Fußgängeröffnung kann nicht auf der Taste 1 des Funksenders programmiert werden.

► Programmiermöglichkeiten der Funksender mit 2 Tasten

	Taste 1	Taste 2
Möglichkeit 1	Vollöffnung	Fußgängeröffnung oder andere RTS-Automatikvorrichtung von Somfy
Möglichkeit 2	Anderes RTS-Produkt von Somfy	Vollöffnung

► Programmiermöglichkeiten der Funksender mit 4 Tasten

	Taste ①	Taste ②	Taste ③	Taste ④
Möglichkeit 1	Vollöffnung	Fußgängeröffnung oder andere RTS-Automatikvorrichtung von Somfy	Andere RTS-Automatikvorrichtung von Somfy	Andere RTS-Automatikvorrichtung von Somfy
Möglichkeit 2	Andere RTS-Automatikvorrichtung von Somfy	Vollöffnung	Fußgängeröffnung oder andere RTS-Automatikvorrichtung von Somfy	Andere RTS-Automatikvorrichtung von Somfy
Möglichkeit 3	Andere RTS-Automatikvorrichtung von Somfy	Andere RTS-Automatikvorrichtung von Somfy	Vollöffnung	Fußgängeröffnung oder andere RTS-Automatikvorrichtung von Somfy
Möglichkeit 4	Andere RTS-Automatikvorrichtung von Somfy	Andere RTS-Automatikvorrichtung von Somfy	Andere RTS-Automatikvorrichtung von Somfy	Vollöffnung

► Verwendung von Funksendern mit 3 Tasten

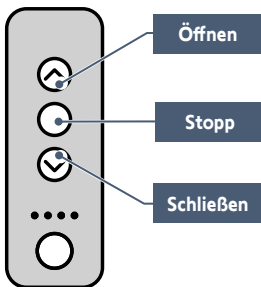

- Drücken Sie die Taste „**Öffnen**“ des Funksenders, um das Tor ganz zu öffnen.

- Drücken Sie die mittlere Taste des Funksenders, um das Tor in Bewegung zu stoppen.

- Drücken Sie die Taste „**Schließen**“ des Funksenders, um das Tor zu schließen.





Der Funksender mit 3 Tasten kann nicht zu einer Veränderung der Programmierung des Antriebs verwendet werden.

5.2 Einlernen eines Funksenders

► Funksender mit 2 oder 4 Tasten

1



- Betätigen Sie den Knopf  der Steuerelektronik 2 Sekunden lang.
Die LED  leuchtet auf.

2

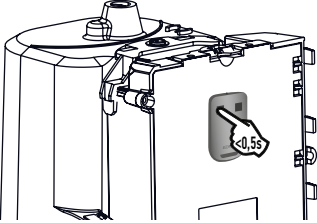

- Legen Sie den neuen, einzulernenden Funksender an der Steuerelektronik an.

3

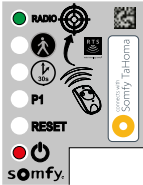



- Drücken Sie kurz die zu programmierende Taste des Funksenders. Die LED „**RADIO**“ leuchtet auf und verlöscht wieder, sobald die Taste des Funksenders losgelassen wird.
Die Vollöffnung ist auf diese Taste programmiert.

► Funksender mit 3 Tasten

1



- Betätigen Sie den Knopf  der Steuerelektronik 2 Sekunden lang.
Die LED  leuchtet auf.

2

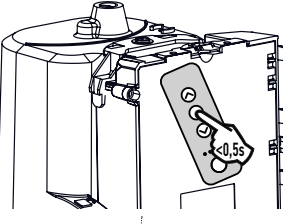

- Legen Sie den Funksender an der Steuerelektronik an.

3



- Drücken Sie kurz eine Taste des einzulernenden Funksenders.
Die LED „**RADIO**“ leuchtet auf und verlöscht wieder, sobald die Taste des Funksenders losgelassen wird.
Der Funksender ist eingelernt.

5.3 Löschen der Funksender

Siehe „Einstellungen löschen“ auf Seite 31.



Der Antrieb muss während der Reinigung, Wartung und beim Austausch von Bauteilen von der Stromversorgung getrennt sein.

6.1 Support

Trotz aller Sorgfalt bei der Entwicklung unserer Produkte und der Erstellung unserer Handbücher stoßen Sie vielleicht bei der Installation Ihrer Automatikvorrichtung auf Probleme oder haben Fragen, die hier nicht beantwortet werden. Bitte zögern Sie nicht, sich an uns zu wenden: Unsere Spezialisten stehen Ihnen gern zur Verfügung.

6.2 Austausch der Batterie des Funksenders

In der Regel halten Batterien 2 Jahre.









<p>1</p>	<p>2</p>	<p>3</p>	<p>4</p>
<ul style="list-style-type: none"> • Entfernen Sie den Clip des Funksenders. 	<ul style="list-style-type: none"> • Führen Sie den Schraubenzieher in den Schlitz ein und hebeln Sie die Abdeckung ab. 	<ul style="list-style-type: none"> • Nehmen Sie die Batterie mit Hilfe eines Schraubenziehers heraus. 	<ul style="list-style-type: none"> • Ersetzen Sie die Batterie (3 V CR 2430 oder CR 2032).

<p>1</p>	<p>2</p>	<p>3</p>	<p>4</p>	<p>5</p>
<ul style="list-style-type: none"> • Lösen Sie die Schrauben auf der Rückseite des Funksenders. 	<ul style="list-style-type: none"> • Entfernen Sie die Schrauben. 	<ul style="list-style-type: none"> • Nehmen Sie die Rückseite des Funksenders ab. 	<ul style="list-style-type: none"> • Ersetzen Sie die Batterie (3 V CR 2430/CR 2032). 	<ul style="list-style-type: none"> • Bringen Sie die Rückseite des Funksenders wieder an und befestigen Sie sie mit den Schrauben.

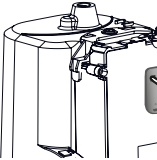
6.3 Einstellungen löschen

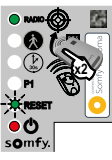
In welchen Fällen müssen die Einstellungen gelöscht werden?

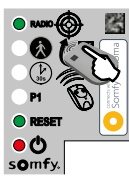
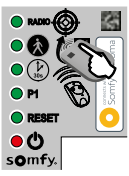
- Wenn nach dem automatischen Einlernen die Position des Anschlags geändert wird, wenn die Verkabelung des Antriebs geändert wird oder am Tor zusätzlich eine Sicherheitsleiste installiert wird.
- Wenn sich das **Tor willkürlich öffnet**, weil es zu üblicher Abnutzung gekommen ist.

<p>1</p>  <ul style="list-style-type: none"> • Betätigen Sie den Knopf  der Steuerelektronik 2 Sekunden lang. Die LED  leuchtet auf. 	<p>2</p>  <ul style="list-style-type: none"> • Legen Sie den gespeicherten Funksender an der Steuerelektronik an. 	<p>3</p>  <ul style="list-style-type: none"> • Halten Sie die Taste 1 des Funksenders gedrückt, bis die LED  schnell blinkt. 	<p>4</p>  <ul style="list-style-type: none"> • Drücken Sie 2 Mal auf die Taste 1 des Funksenders. 	<p>5</p>  <ul style="list-style-type: none"> • Die LED „RESET“ blinkt schnell.
<p>Einstellungen löschen*</p>		<p>Einstellungen* und die eingelernten Funksender/Bedieneinheiten löschen</p>		
<p>6</p>  <ul style="list-style-type: none"> • Halten Sie die Taste 2 des Funksenders gedrückt, bis die LED „RESET“ aufleuchtet. 		<p>6</p>  <ul style="list-style-type: none"> • Drücken Sie auf Taste 2 des Funksenders, bis alle LEDs aufleuchten. 		
<p>7</p> 		<p>Die LED  blinkt 2 Mal (siehe Seite 15, um das automatische Einlernen zu starten).</p>		





*Torweg, Deaktivierung von Parametern etc.



6.4 Diagnose



Nach 5 Minuten Inaktivität schaltet die Steuerelektronik automatisch in den Standbymodus, um Energie zu sparen. Im Standbymodus sind alle LEDs ausgeschaltet.

Halten Sie für die Diagnose des Antriebs  2 Sekunden lang gedrückt, um die Elektronik zu aktivieren und den Status des LEDs zu beobachten.

Diagnose		Fehlerbehebung
Antrieb reagiert nicht auf die Befehle des Funksenders	Die Reichweite des Funksenders ist eingeschränkt.	<ul style="list-style-type: none"> • Kontrollieren Sie die Batterie des Funksenders (siehe „Austausch der Batterie des Funksenders“, Seite 30). • Kontrollieren Sie die Antenne des Schaltkastens (Verkabelung, Position, siehe Seite 14). • Stellen Sie sicher, dass die Funkwellen nicht durch äußere Einflüsse gestört werden (Strommast, metallbewehrte Mauern usw.). Ist dies der Fall, sollten Sie auch eine externe Antenne anbringen.
	Funksender nicht eingelernt	Programmieren Sie den Funksender (siehe Seite 29).
	Antrieb entriegelt	Verriegeln Sie den Antrieb.
	Die LED  blinkt schnell. Verdeckte Fotozellen.	Stellen Sie sicher, dass die Lichtschranke der Fotozellen nicht durch Hindernisse unterbrochen wird.
LED  des Schaltkastens brennt nicht	Antrieb ist im Standbymodus	Drücken Sie 2 Sekunden auf  , um in den Betriebsmodus zu schalten.
	Stromversorgung zur Steuerelektronik unterbrochen	<ul style="list-style-type: none"> • Prüfen Sie die Stromversorgung. • Prüfen Sie das Stromversorgungskabel.
LED  des Schaltkastens blinkt:		
1 Blinksignal	Betrieb mit Notstrombatterie	Prüfen Sie die Stromversorgung.
2 Blinksignale	Torweg noch nicht im Antrieb eingelernt	Starten Sie den automatischen Einlernprozess (siehe Seite 15).
4 Blinksignale	Kurzschluss an „START“ des Schaltkastens (Klemmen 5-6)	Überprüfen Sie die Zubehörteile, die am „START“-Ausgang des Schaltkastens angeschlossen sind.
5 Blinksignale	Überhitzungsschutz des Antriebs ausgelöst	Warten Sie 10–20 Minuten ab, bis sich der Antrieb abgekühlt hat.
6 Blinksignale	Kurzschluss am „BUS“ des Schaltkastens (Klemmen 3–4)	Überprüfen Sie die Zubehörteile, die am „BUS“-Ausgang des Schaltkastens angeschlossen sind.
	Kurzschluss am „24 V“ des Schaltkastens (Klemmen 7–9)	Überprüfen Sie das Zubehör, das am „24 V“-Ausgang des Schaltkastens angeschlossen ist.
	Kurzschluss an der „Signalleuchte“ des Schaltkastens (Klemmen 8-9)	Überprüfen Sie die Verkabelung der Signalleuchte (siehe Seite 19).
7 Blinksignale	Kurzschluss am Antrieb	Verkabelung des Antriebs prüfen (siehe Seite 12).
	Elektronikstörung	Wenden Sie sich an den Somfy-Kundendienst.

Der Modus automatischer Zulauf wird nicht aktiviert (LED  bleibt erloschen).	Die LED  verlischt. Keine Fotozellen installiert	Installieren Sie die Fotozellen (siehe Bedienungsanleitung, die den Fotozellen beiliegt, mit Angaben zur Installation und Seite 18 zur Verkabelung).
	Die LED  blinkt schnell. Schlecht ausgerichtete oder verdeckte Fotozellen.	Stellen Sie sicher, dass die Lichtschranke der Fotozellen nicht durch Hindernisse unterbrochen wird. Prüfen Sie die Ausrichtung der Fotozellen.

6.5 Öffnen des Antriebsspeichers



Um die Aufnahme von Funksteuerungen vom Typ einer Codetastatur oder TaHoma zu erleichtern, können Sie den Speicher der Antriebselektronik öffnen, um per Fernsteuerung die Geräte einzuspeichern.



Der Antriebsspeicher kann nur geöffnet werden, wenn zuvor das automatische Einlernen durchgeführt wurde.

1



- Betätigen Sie den Knopf  der Steuerelektronik 2 Sekunden lang. Die LED  leuchtet auf.

2



- Betätigen Sie den Knopf  der Steuerelektronik 5 Sekunden lang. Die LED „RADIO“ leuchtet auf. Der Speicher ist offen. Registrieren Sie den Funksender unter Beachtung seiner Bedienungsanleitung.

Betriebsspannung	230 V-50 Hz / 24 V (bei Solarstrom)
Antriebsart	24 V
Antriebsleistung	120 W
Maximaler Stromverbrauch (mit Umfeldbeleuchtung)	600 W
Verbrauch im Standby-Betrieb	0.21 W
Max. Anzahl der Bewegungen pro Tag	20 Zyklen/Tag 10 Zyklen/Tag (Solar)
Dauer der Öffnung	16 s für ein Tor mit 150 kg/3m
Automatische Hinderniserkennung	Entspricht der Norm EN 12 453
Betriebstemperatur:	-20 °C bis +60 °C
Überhitzungsschutz	Ja
Schutzart	IP 44
Isolierung	Klasse 1
Integrierter Funkempfänger	Ja
Funksender	
• Funkfrequenz	433,42 MHz, < 10 mW
• Reichweite	~30 m
• Speicherbare Anzahl	16
Mögliche Anschlüsse:	
• Ausgang für eine Signalleuchte	Blinklicht, max. 24 V, 10 W
• Beleuchtungsausgang	500 W max. bei 230 V <ul style="list-style-type: none"> • entweder 5 Kompaktleuchtstofflampen oder mit LEDs • oder 2 Niederspannungsspeisungen für LEDs • oder 1 Halogenbeleuchtung 500 W max.
• Ausgang für die Stromversorgung von Zubehör	max. 24 V DC /15 W
• Eingang für Notstrombatterie	Ja
• Eingang für Fotozellen	Ja (max. 2 Sätze Fotozellen)
• Eingang Steuerung, potentialfrei	Ja

Inhoudsopgave

Productbeschrijving	2	3.3	Accu	20
- Inhoud van het pakket	2	3.4	Aparte antenne	20
- Afmetingen	3	3.5	Videfoon	21
- Toepassingsgebied	3	3.6	Contactslot	21
- Algemeen overzicht van de installatie	3	3.7	Verlichting van de zone	21
- Beschrijving van de bedieningselektronica	4	3.8	Voeding op zonne-energie	21
Voorwaarden voor de installatie	5	- Uitgangsvermogen van de verlichting	21	
- Stoppers op de grond (niet meegeleverd)	5	- Werking van de zoneverlichting	21	
- Plaats van de motor	5	Geavanceerde instellingen	22	
- Benodigde elektrische uitrusting	5	4.1	Voetgangersopening	22
- Benodigde kabels	6	- Werking van de voetgangersopening	22	
- Betonnen funderingen	7	- De voetgangersopening activeren	22	
- Benodigd gereedschap voor het installeren (niet meegeleverd)	8	- De voetgangersopening deactiveren	22	
- Benodigd schroefwerk voor het installeren (niet meegeleverd)	8	4.2	Automatische sluiting	23
Installatie	9	- Werking van het automatisch sluiten	23	
1.1	De motor ontgrendelen	9	- Het automatisch sluiten activeren	23
1.2	De motor installeren	9	- Het automatisch sluiten deactiveren	24
-	De motor in de vloer verankeren	9		
-	De tandheugel vastmaken	10		
1.3	De installatie van de motor controleren	11	4.3	Snelheid van het hek
1.4	De motor vergrendelen	12	-	Toepassingsgebied
1.5	Aansluiting van de motor	12	-	Lage snelheid instellen
1.6	Aansluiten op de 230 V voeding	13	-	Terug naar de normale snelheid
1.7	De bedieningselektronica aarden	14		
1.8	Antennepositie van de bedieningselektronica	14	Programmeren van de afstandsbedieningen	27
Ingebruikname en standaardgebruik	15	5.1	Presentatie van de afstandsbedieningen	27
2.1	De spanning inschakelen op de installatie	15	-	Programmeringsmogelijkheden met de afstandsbediening met 2 toetsen
2.2	Zelfprogrammering van de slag van het hek	15	-	Programmeringsmogelijkheden met de afstandsbediening met 4 toetsen
2.3	Stand-by- / waakfunctie van de bedieningselektronica	16	-	Gebruik van een afstandsbediening met 3 toetsen
2.4	De openingen afsluiten	16	5.2	Een afstandsbediening toevoegen
2.5	De kap omhoog trekken	16	-	Afstandsbediening met 2 of 4 toetsen
2.6	Geheel openen en sluiten van het hek	17	-	Afstandsbediening met 3 toetsen
2.7	Detectie van obstakel	17	5.3	De afstandsbedieningen wissen
Aansluiten van de accessoires	18	Storings verhelpen	30	
3.1	Foto-elektrische cellen	18	6.1	Assistentie
-	Installatie	18	6.2	De batterij van de afstandsbediening vervangen
-	Herkenning van de cellen door de elektronica van de motor in standaard werking	18	6.3	De instellingen wissen
3.2	Knipperlicht	19	6.4	Diagnose
-	Werking van het knipperlicht	19	6.5	Motorgeheugen openen
-	Werking met foto-elektrische cellen	19	Technische gegevens	34
-	In geval van het verwijderen van de foto-elektrische cellen	19		

Productbeschrijving

Inhoud van het pakket

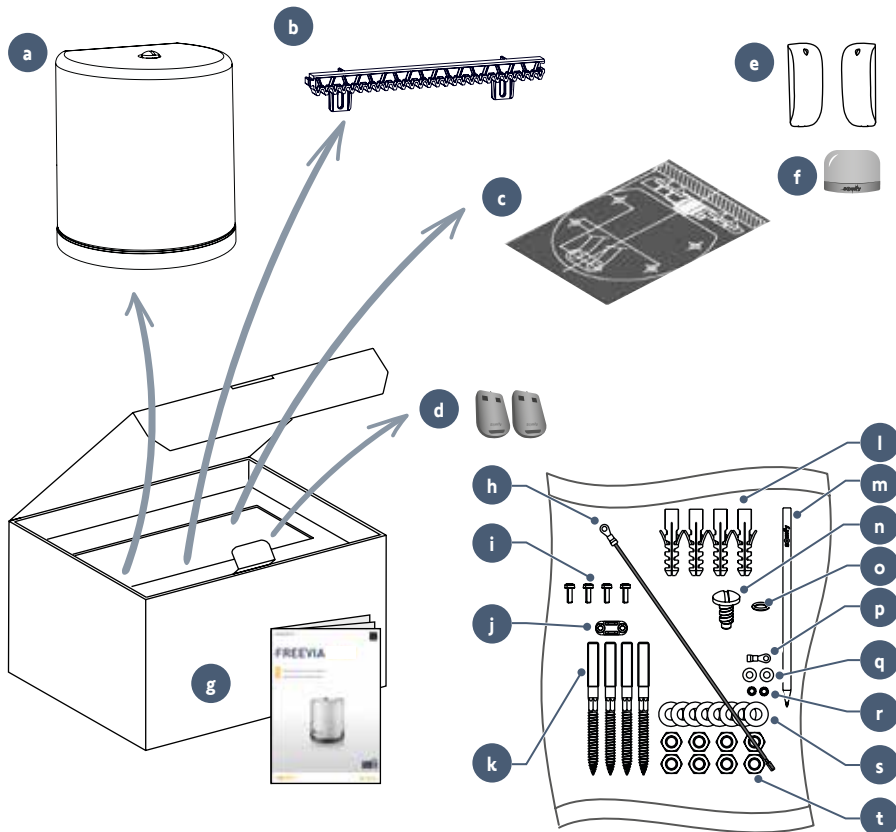

Num-mer	Omschrijving	Aant.
a	Motor	x 1
b	Tandheugeldeel 33 cm x 20 mm*	x 12
c	Montagemal	x 1
d	Afstandsbediening met 2 toetsen*	*
e	Set foto-elektrische cellen*	x 1
f	Knipperlicht*	x 1
g	Gids voor de installatie en het gebruik	x 1

*afhankelijk van het geselecteerd pakket

Num-mer	Omschrijving	Aant.
h	Aardendraad	x 1
i	Zelfvormende schroef	x 4
j	Kabelklem	x 1
k	Tapeinde	x 4
l	Plug	x 4
m	Somfy potlood	x 1
n	Schroef van kap	x 1
o	O-ring	x 1
p	Ronde geïsoleerde kabelschoen	x 1
q	Plat ringetje	x 2
r	Waaiering	x 2
s	Platte ring	x 8
t	Moer	x 8

► Afmetingen

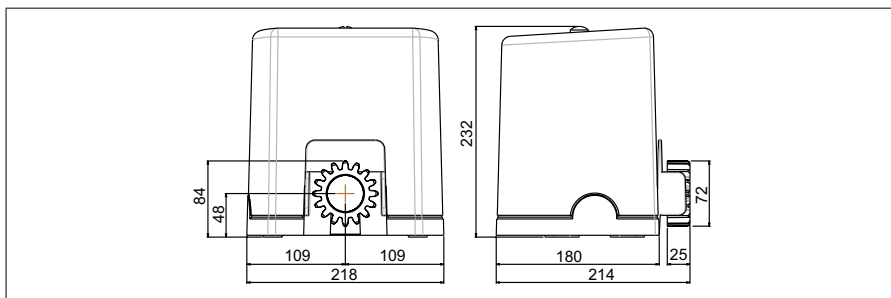

► Toepassingsgebied

Dit product is bestemd voor de motorisatie van een schuifhek van pvc, hout of metaal voor een woonhuis.

	Maximale lengte	Max. gewicht
FREEVIA LINE	7 m	500 kg
FREEVIA 400 / ORIGIN	6 m	400 kg

► Algemeen overzicht van de installatie

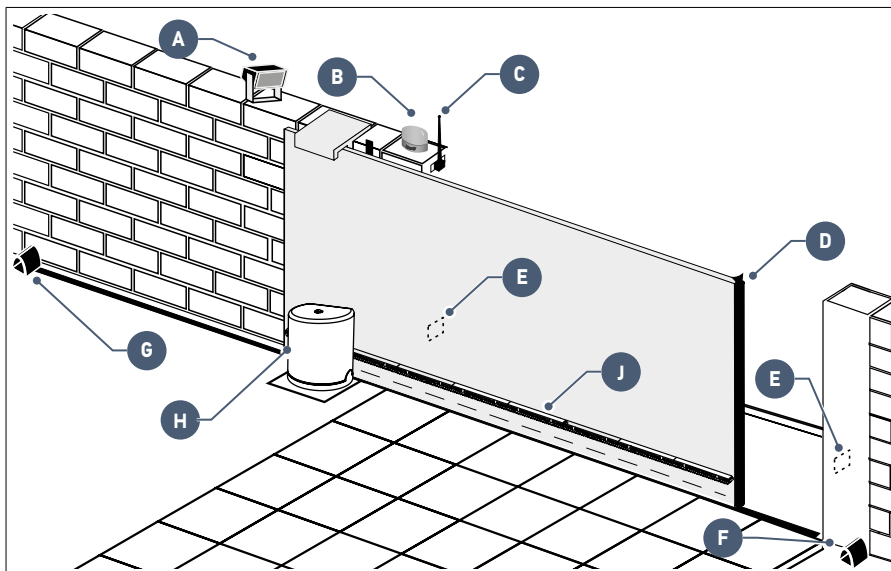

Nummer	Omschrijving
A	Verlicht gebied
B	Knipperlicht
C	Antenne
D	Contactstrip
E	Foto-elektrische cellen

Nummer	Omschrijving
F	Aanslag dicht
G	Aanslag open
H	Motor
J	Tandheugel

► Beschrijving van de bedieningselektronica

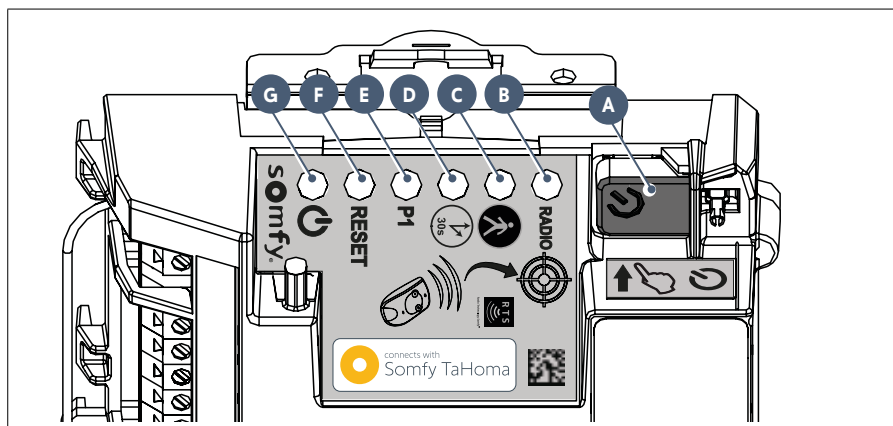

Nummer	Omschrijving	Functie	
A	Knop	Start van de zelfprogrammering Bedieningselektronica uit stand-by halen	
B	RADIO -led	Gaat steeds branden wanneer de bedieningselektronica een draadloos bedieningssignaal ontvangt	
C	Led	Brandt	bij het activeren/deactiveren van de voetgangersopening
		Knippert langzaam	foto-elektrische cellen aanwezig en herkend
D	Led	Knippert snel	duidt op een storing in de foto-elektrische cellen, zie page 32
		Brandt	het automatisch sluiten van het hek is geactiveerd
		UIT	het automatisch sluiten van het hek is niet geactiveerd
E	Led P1	Knippert snel	de instelling "automatisch sluiten" is geselecteerd
		UIT	het hek werkt op standaard snelheid
		Knippert langzaam	het hek werkt op lage snelheid
F	RESET led	Knippert snel	de instelling "snelheid" van het hek is geselecteerd
		Brandt	alleen de instellingen of de instellingen en de draadloze bedieningspunten worden gewist
		Knippert snel	de wisfunctie van instellingen en de draadloze bedieningspunten is geselecteerd
G	Led	Brandt	de motor werkt goed - de bedieningselektronica is gewekt
		UIT	de motor werkt goed - de bedieningselektronica is in stand-by
		Knippert	zie de diagnosetabel op pagina 32

Voorwaarden voor de installatie

▶ Stoppers op de grond (niet meegeleverd)

De slag van het hek moet worden beperkt door stevig op de grond bevestigde stoppers.

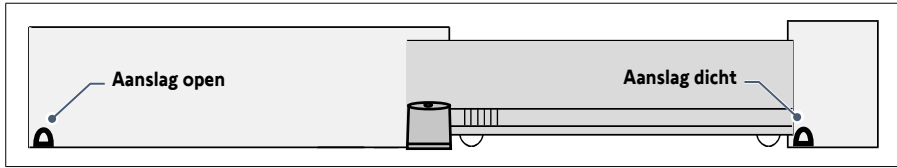

▶ Plaats van de motor

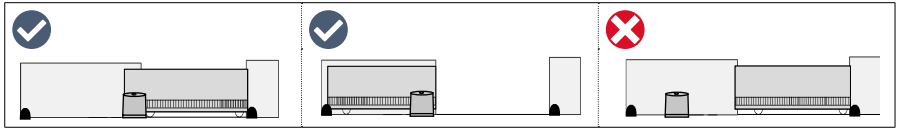

▶ Benodigde elektrische uitrusting

Benodigde kabels

- Netvoeding: kabel 3 x 1,5 mm² of 3 x 2,5 mm² voor gebruik buiten (minimaal type H07RN-F)
- Verbinding van de fotocellen: kabel 2 x 0,75 mm²
- Andere accessoires: zie pagina 6

!
Leg de voedingskabel aan volgens de elektrische normen die gelden in het land van gebruik.

Ligging van de kabels

- De ingegraven kabels moeten in een beschermhuls liggen met voldoende diameter om de alle kabels erdoor te leiden.
- Voor een 230 V-aansluitpunt zorgen zo dicht mogelijk bij de plaats van de motor.

i
Als het niet mogelijk is de kabel in te graven, gebruik dan een kabeldoorvoer die bestand is tegen overrijdende voertuigen (ref. 2400484).

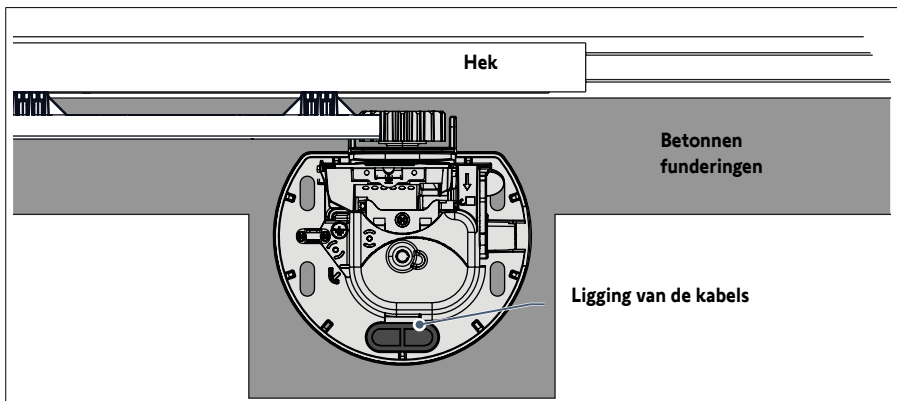

► Benodigde kabels



U vindt gedetailleerde informatie over het aansluiten in het deel "AANSLUITEN VAN DE ACCESSOIRES" op pagina's 18 tot 21.

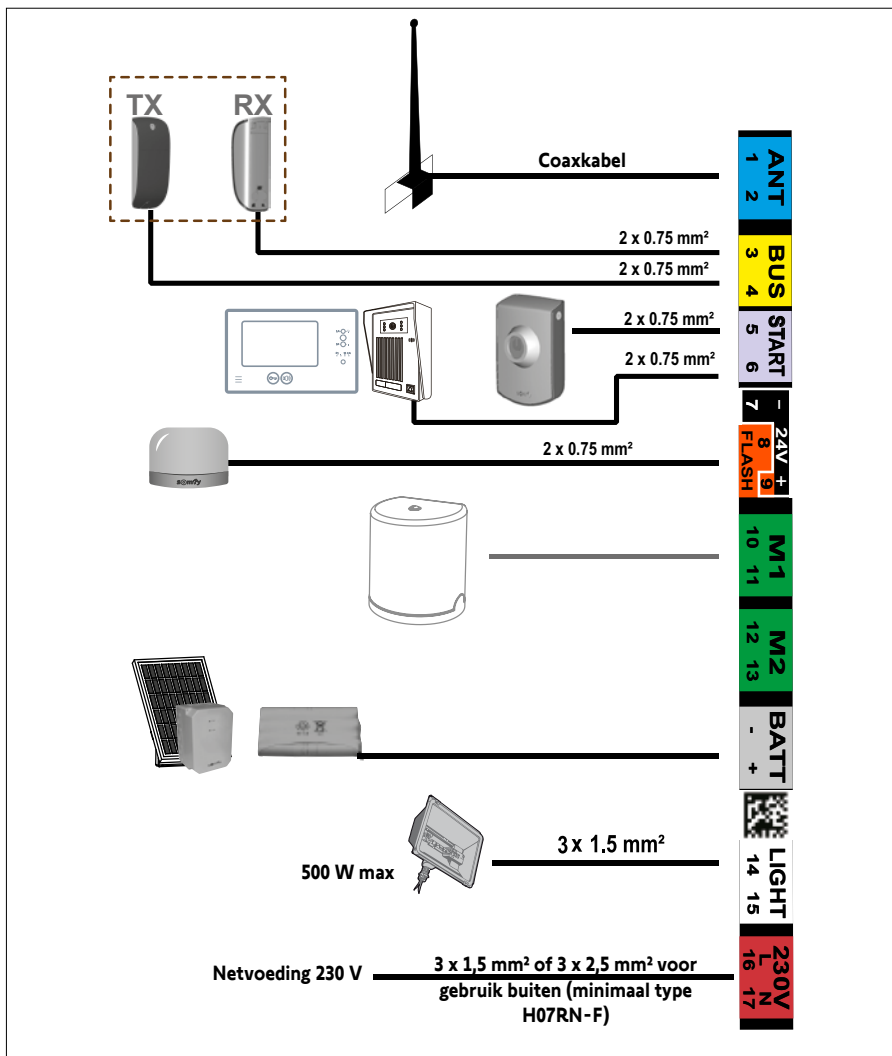

Als u meerdere accessoires wilt aansluiten op de START-aansluiting, kunt u een kabel gebruiken met een sectie van 0,3 mm² (bijvoorbeeld: telefoondraad) in plaats van een draad met een sectie van 0,75 mm².

▶ *Betonnen funderingen*

De betonnen funderingen waarop de motor wordt bevestigd moeten voldaan aan de afmetingen die worden vermeld op de onderstaande tekening.

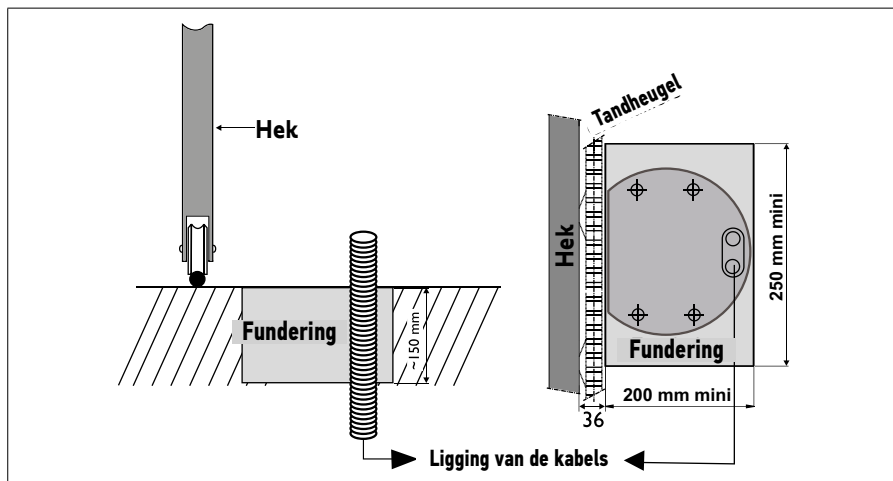

► *Benodigd gereedschap voor het installeren (niet meegeleverd)*

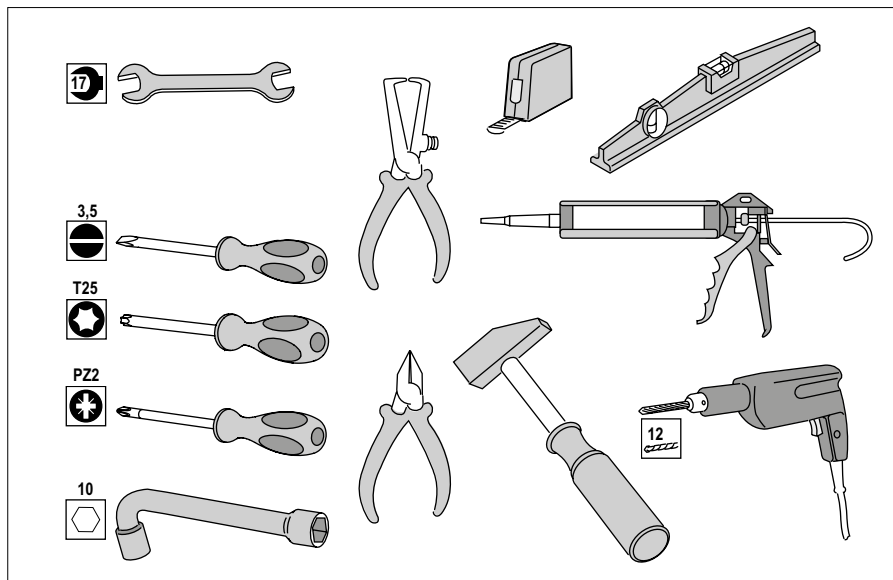



► *Benodigd schroefwerk voor het installeren (niet meegeleverd)*

Deze informatie wordt ter indicatie gegeven.

	Benodigd schroefwerk	Benodigd gereedschap	Boordiameter
IJZEREN OF ALUMINIUM HEK	Zelfborende zeskantbout voor staalplaat type ST 6,3 x 30 mm + plaatje	Pijpsleutel of dop nr. 10	5 mm met een boor voor staal
PVC HEK	Pvc is te kwetsbaar om de tandheugel er rechtstreeks op te bevestigen. Pvc hekken hebben meestal een versterkt aluminium of metalen gedeelte of een stalen kern (raadpleeg de regel hierboven). In geval het pvc hek geen versterking heeft: bevestig een metalen versterking aan het hek op de plaats waar de tandheugel wordt bevestigd.		
HOUTEN HEK	Houtschroef met een minimum diameter van 6 x 40 mm + plaatje	Pijpsleutel of dop nr. 10	Breng een voorboorgat aan met een houtboor (diameter 2,5 mm) of fretboor.

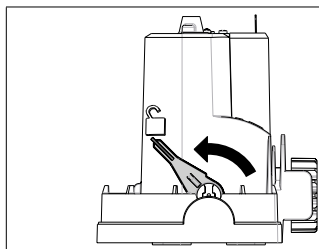
1.1 De motor ontgrendelen



Zet de hendel van de motor op 

Het tandwiel is vrij.
De motor is ontgrendeld.

1.2 De motor installeren

▶ De motor in de vloer verankeren

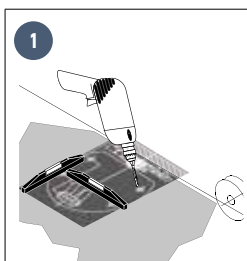

- Leg de montagemat **C** op de bodem en boor 4 gaten met een boor (Ø 12 mm) die geschikt is voor het type bodem.

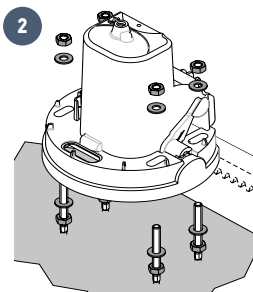

- Steek de pluggen erin. De tapeinden vastschroeven.
- De 4 moeren en 4 plaatjes vastdraaien.
- Verwijder de kap van de motor.
- Plaats de motor op de tapeinden: de onderkant van de motor mag zich maximaal 25 mm boven de bodem bevinden. De geadviseerde afstand is tussen 20 en 25 mm.
- Na het instellen van de hoogte ten opzichte van de vloer, zet u de motor vast met behulp van 4 ringen en 4 moeren.

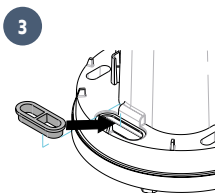
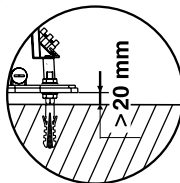

- Plaats de voorgeboorde draaddoorvoer in het daarvoor bestemde gat voor het doorvoeren van de kabels.



Controleer of de motor waterpas is.

► De tandheugel vastmaken

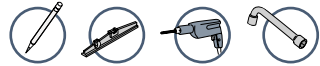

- De tandheugel moet worden bevestigd op het versterkte gedeelte van het hek.
- Gebruik de juiste schroeven voor het materiaal van uw hek (zie pagina 8).
- Smeer de tandheugel en het tandwiel van de motor nooit met vet.



- Door de bovenkant van de tandheugel uit te lijnen met de potloodlijn wordt de vereiste speling van 2 mm tussen de tandheugel en het tandwiel verzekerd.
- Als de bevestigingspunten te dicht bij de rand van het versterkte gedeelte zitten: maak de tandheugel vast in het midden van de langwerpige gaten.

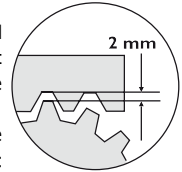

1

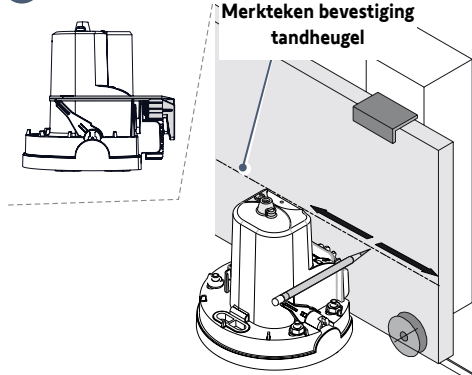

- Het hek volledig openen.
- Het voorziene potlood op de uitsparingen op de motor plaatsen.
- Met één hand het potlood vasthouden en met de andere hand het hek verschuiven om de positie van de tandheugel te markeren.

2

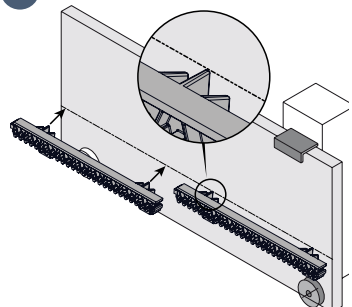

- De tandheugel met de bovenkant op de potloodlijn uitlijnen.
- Het eerste deel van de tandheugel bevestigen aan de bovenkant van de langwerpige gaten, te beginnen aan de motorzijde.
- De andere onderdelen op dezelfde manier installeren en bevestigen door ze in elkaar te passen.

1.3 De installatie van de motor controleren

Controleer of:

- de motor waterpas is.
- het hek goed schuift.
- het tandwiel goed wordt aangedreven.
- de 2 mm speling van de tandheugel-tandwielset niet te groot is.

Als aan deze voorwaarden niet is voldaan, regelt u de hoogte van de tandheugel.

Na alle controles te hebben verricht, draait u de moeren vast om de motor definitief vast te zetten.

1.4 De motor vergrendelen



Vergrendel de motor nooit als het hek in beweging is. De motor zou anders beschadigd kunnen raken.

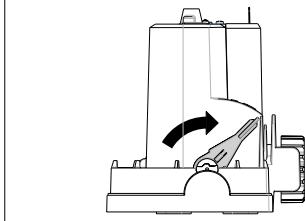

Zet de hendel van de motor naar het hek toe.

De motor is vergrendeld.

1.5 Aansluiting van de motor



Voor uw veiligheid moeten deze werkzaamheden zonder spanning worden uitgevoerd.



Standaard is de motor voorzien van kabels voor een installatie aan de linkerkant van het hek.

Als u de motor aan de rechterkant van het hek wilt installeren, keert u de kabels om die zijn aangesloten op klemmen 10 en 11 van de bedieningselektronica (groen M1 label).

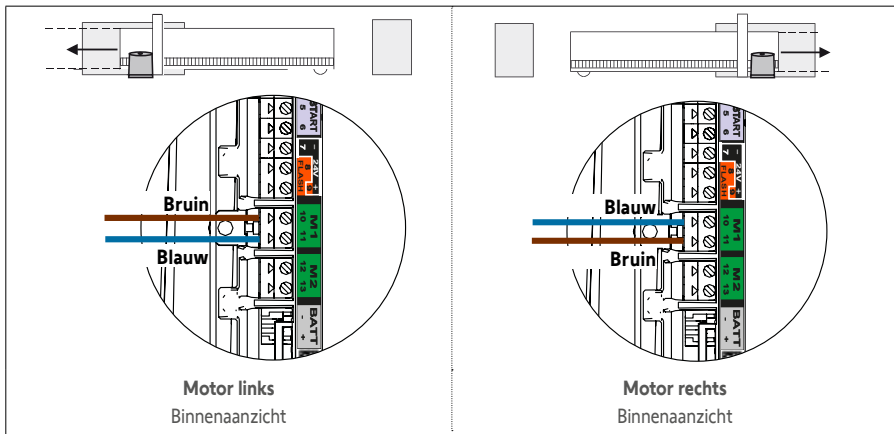

Sluit niets aan op klem M2.

1.6 Aansluiten op de 230 V netvoeding



- Voor uw veiligheid moeten deze werkzaamheden zonder spanning worden uitgevoerd.
 - Gebruik een kabel van 3 x 1,5 mm² of 3 x 2,5 mm² voor gebruik buiten (minimaal type H07RN-F).
 - Gebruik altijd de meegeleverde kabelklem.
- Zorg ervoor dat alle laagspanningskabels bestand zijn tegen een trekkracht van 100 N. Controleer of de geleiders niet verplaatst zijn door deze trekkracht.

1. De kabelmantel verwijderen over 150 mm.
2. De fase en de nulleider afsnijden op 100 mm.
3. De 3 draden over 8 mm afstrippen.
4. De meegeleverde kabelschoen **p** aansluiten op de aardendraad (geel en groen).
6. De kabels aansluiten zoals getoond in de tabel:

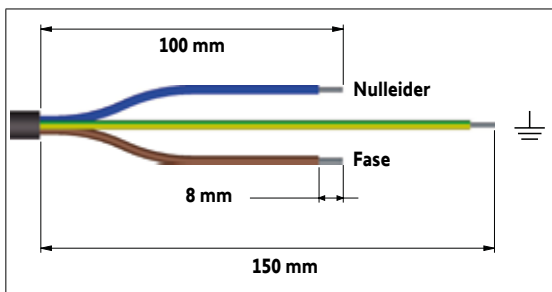

Kleur draad	Type	Klem	Toelichting
Blauw	Nulleider	17	
Bruin, zwart / Rood	Fase	16	
Geel en groen	Aarding		Schroef een platte ring q de kabelschoen van de aardendraad van de voeding, die in stap 4 werd aangesloten en een waaerring r vast met een schroef i .

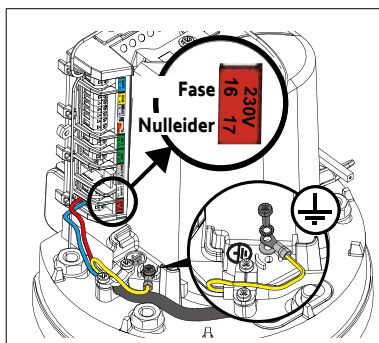

7. De meegeleverde kabelklem vastschroeven.

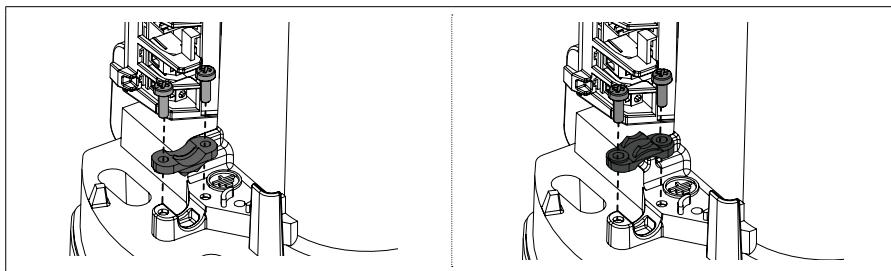

Voor een kabel van 3x1,5 mm²

Voor een kabel van 3x2,5 mm²

1.7 De bedieningselektronica aarden

1. De meegeleverde aarddraad aansluiten **h** aan de rechter bovenkant van de bedieningselektronica.
2. Schroef een platte ring **q**, de kabelschoen van de aarddraad **h** en een waaierring **r** vast met een schroef **i** op de bovenkant van de motor.

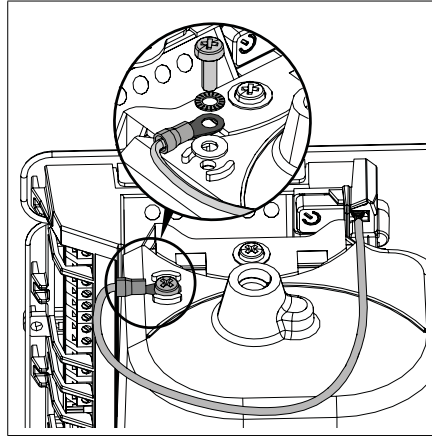

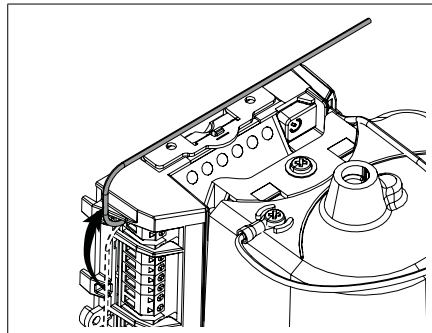

1.8 Antennenpositie van de bedieningselektronica

De antenne plaatsen op de bovenkant van de motor.



2.1 De spanning inschakelen op de installatie

1. De led  knippert (2 keer).
De motor krijgt spanning en wacht op de zelfprogrammering.
2. Als de led  niet gaat branden of het aantal knippersignalen niet volgens verwachting is: zie de diagnostabel op pagina 32.

2.2 Zelfprogrammering van de slag van het hek

Voorwaarde: controleer voordat u de zelfprogrammering weer start of:

- De installatie is ingeschakeld: de led  knippert (2 keer).
- Het hek is halverwege.
- De motor is vergrendeld.

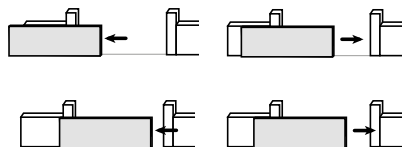
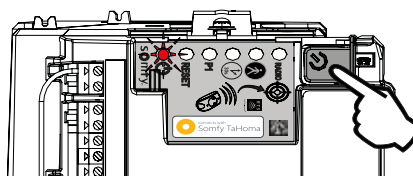

Druk op de knop  van de bedieningselektronica.

- Het hek gaat open, gaat dicht, gaat gedeeltelijk open en gaat opnieuw dicht.
- De led  brandt continu.

De zelfprogrammering is geslaagd en de motor is operationeel.



Als de led  (2 keer) knippert, voert u de zelfprogrammering opnieuw uit.

Het hek moet gesloten zijn aan het einde van de zelfprogrammering.



Als het hek open is, raadpleegt u het kader **BELANGRIJK** hieronder.



BELANGRIJK

Als het hek open is aan het einde van de zelfprogrammering:

1. De instellingen wissen (zie pagina 31).
2. De motor uitschakelen.
3. De kabels aangesloten op klemmen 10 en 11 (groene M1 label) van de bedieningselektronica (zie "Aansluiting van de motor", pagina 12) omkeren.
4. De motor ontgrendelen.
5. Het hek tot halverwege openen.
6. De motor vergrendelen.
7. De motor inschakelen.
8. De zelfprogrammering opnieuw starten.



Druk tijdens de zelfprogrammering een keer op toets 1 van de afstandsbediening of op toets  van de bedieningselektronica. Hierdoor stopt het hek en wordt de zelfprogrammering onderbroken.

2.3 Stand-by- / waakfunctie van de bedieningselektronica



Wanneer de zelfprogrammering is voltooid, gaat de elektronica automatisch in stand-by na 5 minuten van inactiviteit, om energie te besparen. In stand-by zijn alle lampjes uit.

Om te controleren of de motor is ingeschakeld of om de instellingen te controleren/wijzigen, drukt u 2 seconden op de knop  om de elektronica uit stand-by te halen.

2.4 De openingen afsluiten





Het wordt sterk aanbevolen om alle gaten te dichten om kortsluiting door insecten te voorkomen.

Nadat alle kabels zijn doorgevoerd, alle gaten dichtmaken (langwerpige gaten, openingen voor de kabeldoorvoer) met siliconenkit.

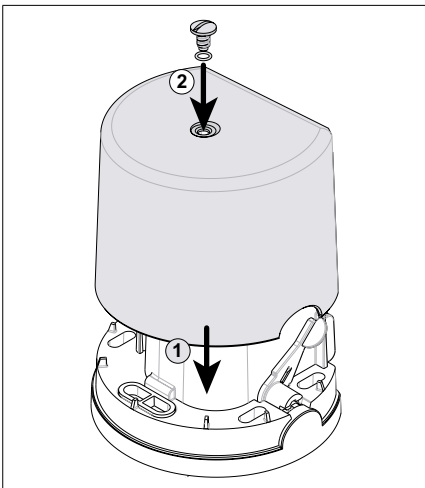
2.5 De kap omhoog trekken



1. Plaats de kap op de motor.
2. Plaats de afdichting  om de motor af te dichten en de schroef  van de kap.
3. De kap vastschroeven.

2.6 Geheel openen en sluiten van het hek



De in de set meegeleverde afstandsbedieningen zijn al geprogrammeerd zodat toets 1 van de afstandsbedieningen het totaal openen van het hek bedient.

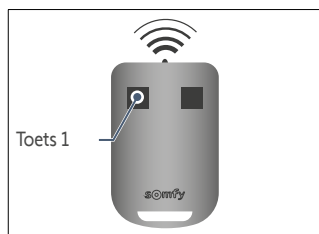

- Hek gesloten: druk op toets 1 van de afstandsbediening om het hek helemaal te openen.
- Hek in beweging: druk op toets 1 van de afstandsbediening om het hek te stoppen.
- Hek open: druk op toets 1 van de afstandsbediening om het hek te sluiten.

2.7 Detectie van obstakel

Als een obstakel gedetecteerd wordt (abnormale kracht op de motorisatie):

- **Tijdens het openen van het hek:** het hek stopt.
- **Tijdens het sluiten van het hek:** het hek stopt en gaat opnieuw open.



Voor uw veiligheid moeten deze werkzaamheden zonder spanning worden uitgevoerd.



Het wordt aanbevolen om een zelfprogrammering uit te voeren voor de slag van het hek, voordat de accessoires (foto-elektrische cellen, knipperlicht enz.) worden aangesloten.

3.1 Foto-elektrische cellen

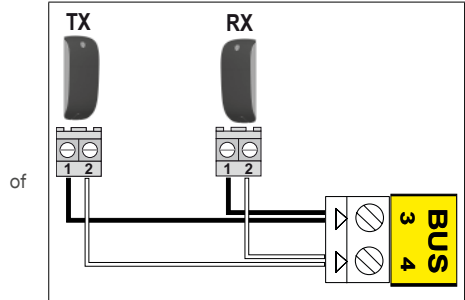
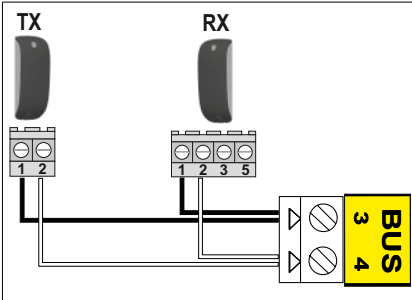

► Installatie

Na de aansluiting van de cellen en om de uitlijning van de cellen te controleren:

1. Schakel de motor weer in.
2. Druk 2 seconden op de knop  van de bedieningselektronica om de elektronica uit de slaapstand te halen en de cellen te voeden.
De led van de ontvangsteel RX moet beginnen branden wanneer de cellen juist zijn uitgelijnd.

► Herkenning van de cellen door de elektronica van de motor in standaard werking



De hierna beschreven procedure moet alleen in de volgende gevallen worden uitgevoerd:

- Aansluiting van foto-elektrische cellen na de zelfprogrammering.
- Verwijderen van foto-elektrische cellen in standaard werking (werking met automatische sluiting is niet mogelijk zonder foto-elektrische cellen).
- Deactiveren van de modus werking met automatische sluiting.



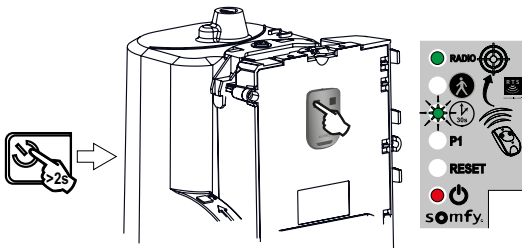

1



- Druk 2 seconden op de knop  van de bedieningselektronica. De led gaat branden.
- Houd de afstandsbediening tegen de bedieningselektronica. Houd toets 1 van de afstandsbediening ingedrukt totdat de led  knippert.

2



- Druk 2 seconden op de knop  van de bedieningselektronica. De led  geeft de status van de cellen aan:
 - : cellen aanwezig en herkend
 - : cellen slecht uitgelijnd of afgedekt
 - : cellen niet aangesloten

3

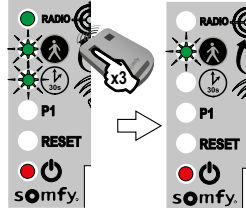

- Druk 3 keer op toets 1 van de afstandsbediening.

► Werking met foto-elektrische cellen

Als de cellen worden afgedekt tijdens het sluiten van het hek, stopt het hek en gaat het weer open.

Als het hek open is en de cellen worden afgedekt, dan sluit het hek niet.

► In geval van het verwijderen van de foto-elektrische cellen

Herhaal voor het verwijderen van cellen de procedure voor herkenning van de cellen door de elektronica van de motor.

3.2 Knipperlicht

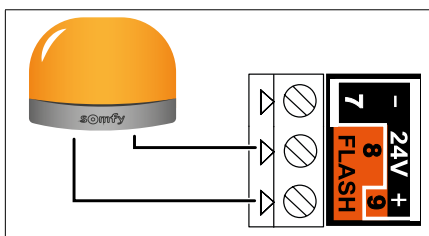

Lamp max. 10 W - 24 V - Door het gebruik van een lamp met een vermogen van meer dan 10 W-24 V kan uw motorisatie defect raken.

► Werking van het knipperlicht

Het licht knippert wanneer het hek in beweging is.

3.3 Accu



Dit accessoire kan niet worden gebruikt in combinatie met een voeding op zonne-energie.



Voor een optimale levensduur van de accu, schakelt u de elektrische voeding van uw hek 3 keer per jaar uit om het een paar cycli op de accu te laten werken.

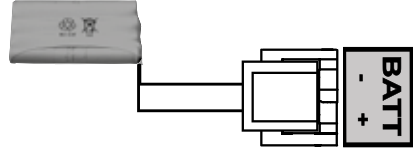
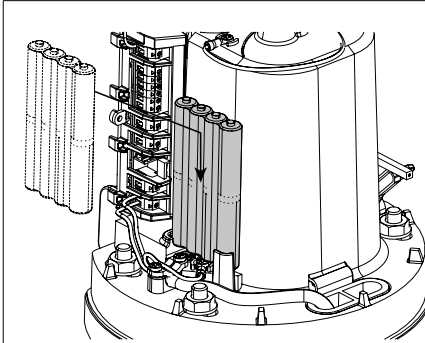

Gegevens van de accu:

- Zelfstandigheid: 10 cycli continu of 24 uur op een hek dat in perfecte staat verkeert.
- Oplaadduur voor een optimaal gebruik van de accu: 48 uur.
- Levensduur: 3 jaar.

De noodaccu zorgt ervoor dat het hek kan werken als er een stroomstoring is.

De led knippert (1 keer) als de motor op de accu werkt.

3.4 Aparte antenne

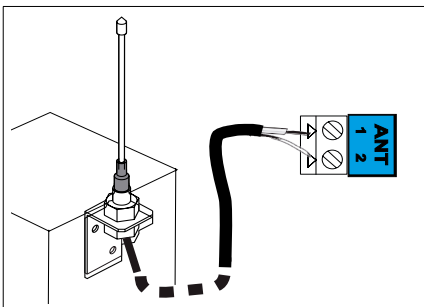

De draadantenne kan worden vervangen door een aparte antenne met een groter bereik. Deze moet vrijstaand worden gemonteerd boven op de pilaar.

De aparte antenne wordt aangesloten op de klemmen 1 en 2 (blauw label "ANT") van de elektroniekkast:

- de kern van de draad op klem 1
- de massa-afscherming op klem 2

3.5 Videofoon

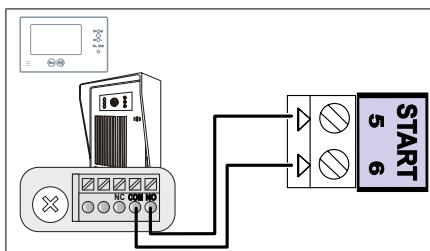

! Sluit niet meer dan één spanningsvrij contact aan.

3.6 Contactslot

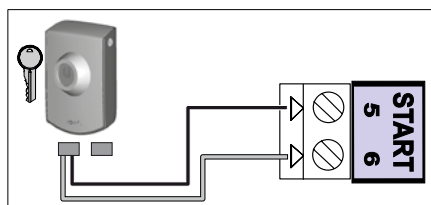

3.7 Verlichting van de zone

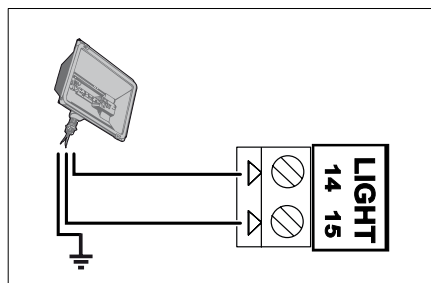

► Uitgangsvermogen van de verlichting

Het maximale uitgangsvermogen van de verlichting is 500 W:

- hetzij 5 spaarlampen of ledlampen
- hetzij 2 voedingseenheden voor laagspannings-ledlampen
- hetzij 1 halogeenverlichting van max. 500 W

► Werking van de zoneverlichting

Telkens als de motor in werking komt gaat de zoneverlichting branden.

Deze gaat automatisch uit na 1,5 minuut na de beweging.

3.8 Voeding op zonne-energie



Sluit de motor nooit aan op een 230 V voeding als de motor is aangesloten op een voeding op zonne-energie. Hierdoor kan de elektronica van de motor worden beschadigd.

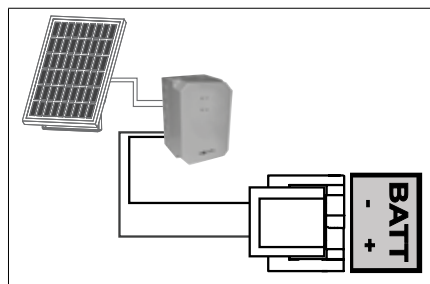

4.1 Voetgangersopening

► Werking van de voetgangersopening

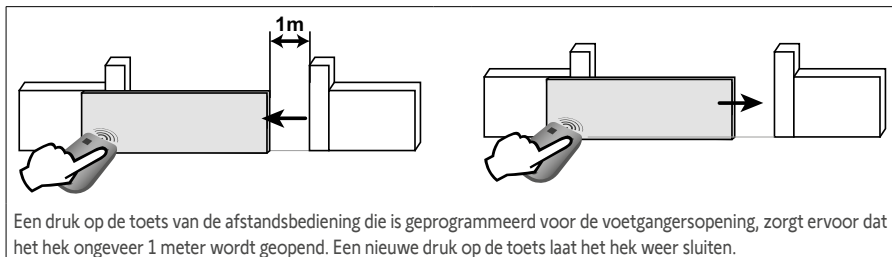

► De voetgangersopening activeren



Toets 1 van afstandsbedieningen met 2 of 4 toetsen kan niet worden geprogrammeerd voor het openen van de voetgangersopening van het hek.

Zie "Programmeren van de afstandsbedieningen", pagina's 27-29, voor meer informatie.

1

- Druk 2 seconden op de knop van de bedieningselektronica.
De led gaat branden.

2

- Houd de afstandsbediening tegen de bedieningselektronica.

3

- Druk op **toets 2** van de afstandsbediening.
De leds "RADIO" en gaan branden en gaan weer uit. De voetgangersopening is geactiveerd op deze toets.



Verwijder u van de bedieningselektronica, om de voetgangersopening te testen.

► De voetgangersopening deactiveren

Herhaal de procedure "De voetgangersopening activeren" met de toets waarmee de voetgangersopening moet worden gedeactiveerd. De led gaat branden en gaat uit. De voetgangersopening is gedeactiveerd op deze toets.

4.2 Automatische sluiting

► Werking van het automatisch sluiten

Druk op toets 1 van de afstandsbediening om het hek te openen.

Het hek gaat opnieuw dicht na 30 seconden of 5 seconden als er iets of iemand langs de foto-elektrische cellen komt.

Het automatisch sluiten van het hek kan worden onderbroken door toets 1 van de afstandsbediening in te drukken. Druk op toets 1 van de afstandsbediening om het hek vervolgens te sluiten.

► Het automatisch sluiten activeren



Automatisch sluiten kan alleen worden geactiveerd als de foto-elektrische cellen zijn aangesloten en worden herkend door de bedieningselektronica van de motor.

1

• Druk 2 seconden op de knop van de bedieningselektronica. De led gaat branden.

2

• Houd de afstandsbediening tegen de bedieningselektronica.

3

• Houd **toets 1** van de afstandsbediening ingedrukt totdat de led snel knippert.

4

• Houd **toets 2** van de afstandsbediening ingedrukt totdat de led uitgaat en daarna continu brandt.

5

• Wanneer **toets 2** wordt losgelaten, knippert de led 3 keer op **toets 1** van de afstandsbediening



6

De led blijft branden. Het automatisch sluiten is geactiveerd.

► Het automatisch sluiten deactiveren

1



- Druk 2 seconden op de knop  van de bedieningselektronica.
De led  gaat branden.

2

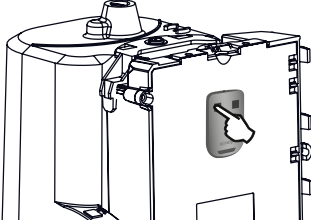

- Houd de afstandsbediening tegen de bedieningselektronica.

3

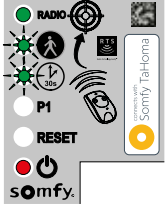

- Houd **toets 1** van de afstandsbediening ingedrukt totdat de led  knippert.

4

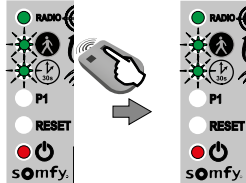

- Druk op **toets 2** van de afstandsbediening.
De led  gaat uit en knippert vervolgens.

5

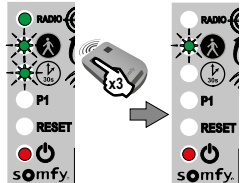

- Druk 3 keer op **toets 1** van de afstandsbediening.

De led  is uit.
Het automatisch sluiten is gedeactiveerd.

4.3 Snelheid van het hek



Standaard werkt het hek op normale snelheid.



GEVAAR Een verandering van de snelheid van het hek mag uitsluitend worden ingesteld door een erkende installateur van automatiseringssystemen in woningen. Elke verandering die niet is uitgevoerd volgens deze aanwijzingen kan de veiligheid van personen en goederen in gevaar brengen.

► Toepassingsgebied

De snelheid van het hek instellen volgens de onderstaande tabel:

Gewicht van het hek	Normale snelheid	Lage snelheid
0 tot <100 kg	✓	✓
100 tot <200 kg	✓	✓
200 tot <300 kg	✓ + contactstrip*	✓
300 tot <400 kg	✓ + contactstrip*	✓
400 tot 500 kg	✗	✓ + contactstrip*

*Installatie van een passieve contactstrip (ref. 9019612) op het hek is verplicht.



WAARSCHUWING Na een verandering van de snelheidsinstelling, moet de installateur verplicht controleren of de obstakeldetectie werkt conform bijlage A van de norm EN 12 453. Het niet naleven van dit voorschrift kan ernstig letsel veroorzaken aan personen, bijvoorbeeld verplettering door het hek.

► Lage snelheid instellen

<ul style="list-style-type: none"> Druk 2 seconden op de knop van de bedieningselektronica. De led gaat branden. 	<ul style="list-style-type: none"> Houd de afstandsbediening tegen de bedieningselektronica. 	<ul style="list-style-type: none"> Houd toets 1 van de afstandsbediening ingedrukt totdat de led knippert. 	<ul style="list-style-type: none"> Druk een keer op toets 1 van de afstandsbediening. 	<ul style="list-style-type: none"> De led P1 knippert snel.

▶ Lage snelheid instellen (vervolg)

6

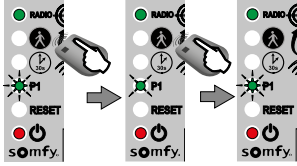

- Houd **toets 2** ingedrukt totdat de led **P1** langzaam knippert.
Lage snelheid is geselecteerd.

7

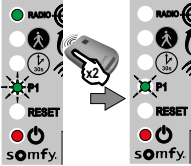



- Druk 2 keer op **toets 1** van de afstandsbediening. De led **P1** knippert langzaam.
Lage snelheid is geselecteerd.

▶ Terug naar de normale snelheid

1



- Druk 2 seconden op de knop  van de bedieningselektronica.
De led  gaat branden.

2

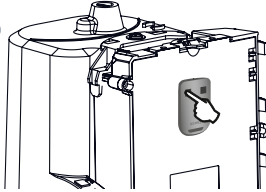

- Houd de afstandsbediening tegen de bedieningselektronica.

3



- Houd **toets 1** van de afstandsbediening ingedrukt totdat de led  knippert.

4

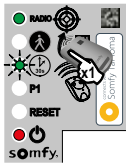

- Druk een keer op **toets 1** van de afstandsbediening.
De led **P1 knippert.**

5

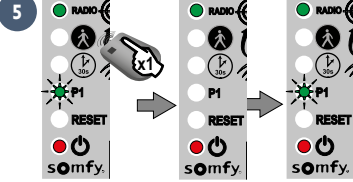

- Druk een keer op **toets 2** van de afstandsbediening.
De led **P1 gaat 5 seconden uit en knippert vervolgens snel.**

6

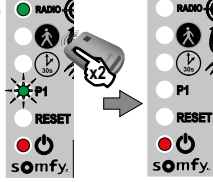

- Druk 2 keer op **toets 1** van de afstandsbediening. De led **P1** is uit.
Standaard snelheid is geselecteerd.

5.1 Presentatie van de afstandsbedieningen

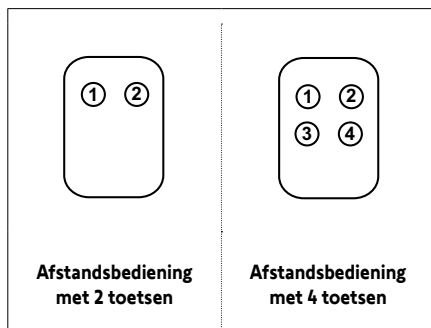

De RTS afstandsbedieningen van Somfy kunnen, afhankelijk van de instellingen, de volgende handelingen bedienen:

- totale opening van het hek
- voetgangersopening van het hek
- een ander Somfy RTS apparaat (bijvoorbeeld: garagedeurmotor, rolluik, enz.)



De in de set meegeleverde afstandsbedieningen zijn al geprogrammeerd zodat toets 1 van de afstandsbedieningen het totaal openen van het hek bedient.



U kunt maximaal 16 bedieningspunten opslaan voor een motor (afstandsbedieningen, andere draadloze bedieningspunten).

Als u een 17e bedieningspunt opslaat, wordt het eerste automatisch gewist.



Als u een voetgangersopening wilt programmeren, moet deze verplicht in de toets worden geprogrammeerd na die van de gehele opening (bijv.: totale opening bediend door toets 2, voetgangersopening bediend door toets 3).

De voetgangersopening kan niet op toets 1 van de afstandsbedieningen worden geprogrammeerd.

► Programmeringsmogelijkheden met de afstandsbediening met 2 toetsen

	Toets 1	Toets 2
Optie 1	Totaal openen	Voetgangersopening of andere Somfy RTS sturing
Optie 2	Andere Somfy RTS apparatuur	Totaal openen

► Programmeringsmogelijkheden met de afstandsbediening met 4 toetsen

	Toets 1	Toets 2	Toets 3	Toets 4
Optie 1	Totaal openen	Voetgangersopening of andere Somfy RTS sturing	Andere Somfy RTS sturing	Andere Somfy RTS sturing
Optie 2	Andere Somfy RTS sturing	Totaal openen	Voetgangersopening of andere Somfy RTS sturing	Andere Somfy RTS sturing
Optie 3	Andere Somfy RTS sturing	Andere Somfy RTS sturing	Totaal openen	Voetgangersopening of andere Somfy RTS sturing
Optie 4	Andere Somfy RTS sturing	Andere Somfy RTS sturing	Andere Somfy RTS sturing	Totaal openen

► Gebruik van een afstandsbediening met 3 toetsen

- Druk op de toets "Op" van de afstandsbediening om het hek te volledig te openen.

- Druk op de middelste toets van de afstandsbediening om het hek te stoppen wanneer het in beweging is.

- Druk op de toets "Neer" van de afstandsbediening om het hek te sluiten.





De afstandsbediening met 3 toetsen kan niet worden gebruikt om de motorinstellingen te wijzigen.

5.2 Een afstandsbediening toevoegen

▶ Afstandsbediening met 2 of 4 toetsen

1



- Druk 2 seconden op de knop  van de bedieningselektronica.
De led  gaat branden.

2

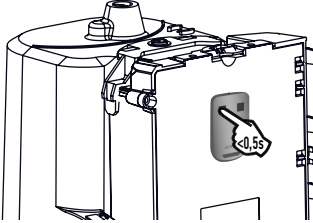

- Houd de te programmeren nieuwe afstandsbediening tegen de bedieningselektronica.

3

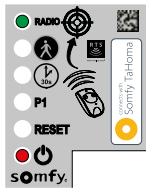



- Druk kort op de toets van de afstandsbediening die u wilt programmeren. De led "RADIO" gaat branden en gaat uit wanneer u de toets van de afstandsbediening loslaat.
De totale opening is geprogrammeerd op deze toets.

▶ Afstandsbediening met 3 toetsen

1



- Druk 2 seconden op de knop  van de bedieningselektronica.
De led  gaat branden.

2

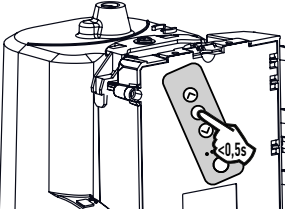

- Houd de afstandsbediening tegen de bedieningselektronica.

3

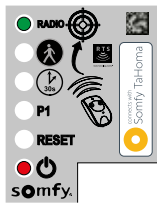

- Druk kort op de toets van de afstandsbediening die u wilt programmeren. De led "RADIO" gaat branden en gaat uit wanneer u de toets van de afstandsbediening loslaat.
De afstandsbediening is geprogrammeerd.

5.3 De afstandsbedieningen wissen

Zie "De instellingen wissen" op pagina 31.



De motorisatie moet zijn losgemaakt van alle voedingsbronnen gedurende het schoonmaken en het onderhoud en tijdens het vervangen van onderdelen.

6.1 Assistentie

Ondanks alle aandacht die aan het ontwerp van onze producten en het opstellen van de handleiding is besteed, ondervindt u misschien moeilijkheden installatie van uw automaat of zijn er vragen waarop u antwoordt wilt hebben. Aarzel niet contact op te nemen met ons. Onze specialisten staan voor u klaar om u antwoord te geven.

6.2 De batterij van de afstandsbediening vervangen

De batterij heeft een levensduur van ongeveer 2 jaar.









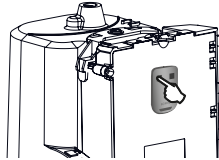

<p>1</p>	<p>2</p>	<p>3</p>	<p>4</p>
<ul style="list-style-type: none"> • Verwijder het klemmetje van de afstandsbediening. 	<ul style="list-style-type: none"> • Steek de schroevendraaier in de gleuf en til de kap op. 	<ul style="list-style-type: none"> • Verwijder de batterij met behulp van een schroevendraaier. 	<ul style="list-style-type: none"> • Vervang de batterij (3 V CR 2430 of CR 2032).

<p>1</p>	<p>2</p>	<p>3</p>	<p>4</p>	<p>5</p>
<ul style="list-style-type: none"> • Schroef de achterkant van de afstandsbediening los. 	<ul style="list-style-type: none"> • Verwijder de schroef. 	<ul style="list-style-type: none"> • Verwijder de achterkant van de afstandsbediening. 	<ul style="list-style-type: none"> • Verwijder de batterij (3 V CR 2430 / CR 2032). 	<ul style="list-style-type: none"> • Plaats de achterkant van de afstandsbediening terug en schroef deze weer vast.

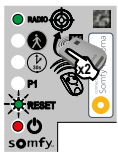
6.3 De instellingen wissen

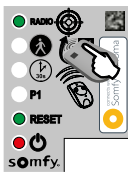
In welke gevallen wist u de instellingen?

- Als u na de zelfprogrammering de openingsstopper van positie verandert, als u de aansluiting van de motor wijzigt of als u een contactstrip toevoegt aan het hek.
- In het geval het hek willekeurig open gaat door de normale slijtage van het hek.

<p>1</p>  <ul style="list-style-type: none"> • Druk 2 seconden op de knop  van de bedieningselektronica. De led  gaat branden. 	<p>2</p>  <ul style="list-style-type: none"> • Houd de opgeslagen afstandsbediening tegen de bedieningselektronica 	<p>3</p>  <ul style="list-style-type: none"> • Houd toets 1 van de afstandsbediening ingedrukt totdat de led  snel knippert. 	<p>4</p>  <ul style="list-style-type: none"> • Druk 2 keer op toets 1 van de afstandsbediening. 	<p>5</p>  <ul style="list-style-type: none"> • De led "RESET" knippert snel.
<p>De instellingen wissen*</p>		<p>De instellingen* en de afstandsbedieningen/ geprogrammeerde bedieningspunten wissen</p>		
<p>6</p>  <ul style="list-style-type: none"> • Houd toets 2 van de afstandsbediening ingedrukt totdat de led "RESET" brandt. 	<p>6</p>  <ul style="list-style-type: none"> • Houd toets 2 van de afstandsbediening ingedrukt totdat alle leds branden. 			
<p>7</p> 		<p>De led  knippert 2 keer (zie pagina 15 voor het starten van een zelfprogrammering).</p>		





*Slag van het hek, instellingen deactiveren, ...



6.4 Diagnose



Om energie te besparen gaat de elektronica automatisch in stand-by na 5 minuten inactiviteit. In stand-by zijn alle lampjes uit.

Om een diagnose te stellen, drukt u 2 seconden op  om de elektronica uit de slaapstand te halen en de status van de leds te bekijken.

Diagnose		Storingen verhelpen
De motor reageert niet op de afstandsbediening	Te klein bereik van de afstandsbediening	<ul style="list-style-type: none"> Controleer de batterij van de afstandsbediening ("Vervangen van de batterij van de afstandsbediening" zie pagina 30). Controleer de antenne van de elektronikakast (aansluiting, positie, zie pagina 14). Controleer of er geen externe elementen de radioverbinding verstoren (elektriciteitsmast, ijzeren wanden, enz.). Als dit het geval is, zorg dan voor een buitenantenne.
	Afstandsbediening is niet geprogrammeerd	Programmeer de afstandsbediening (zie pagina 29).
	Motor ontgrendeld	De motor vergrendelen.
	De led  knippert snel Foto-elektrische cellen afgedekt.	Controleer of er zich geen obstakels tussen de foto-elektrische cellen bevinden.
De led  van de elektronikakast is uit	De elektronica staat in stand-by	Druk 2 seconden op  om de elektronica uit stand-by te halen.
	Bedieningselektronica niet gevoed	<ul style="list-style-type: none"> Controleer de netvoeding. Controleer de voedingskabel.
De led  van de elektronikakast knippert:		
knippert 1 keer	Werking op noodaccu	Controleer de netvoeding.
knippert 2 keer	Motor wacht op inleren van de lengte van het hek	De zelfprogrammering starten (zie pagina 15).
knippert 4 keer	Kortsluiting op de "START"-uitgang van de elektronikakast (klemmen 5-6)	Controleer de accessoires die zijn aangesloten op de START-uitgang van de elektronikakast.
knippert 5 keer	Thermische veiligheid van de motor ingeschakeld	Laat de motor enkele tientallen minuten afkoelen.

knippert 6 keer	Kortsluiting op de BUS-uitgang van de elektronica-kast (klemmen 3-4)	Controleer de accessoires die zijn aangesloten op de BUS-uitgang van de elektronica-kast.
	Kortsluiting op de 24 V-uitgang van de elektronica-kast (klemmen 7-9)	Controleer het accessoire dat is aangesloten op de "24 V" uitgang van de elektronica-kast.
	Kortsluiting "knipperlicht" in de elektronica-kast (klemmen 8-9)	Controleer de aansluiting van het knipperlicht (zie pagina 19).
	Kortsluiting motor	Controleer de aansluiting van de motor (zie pagina 12).
knippert 7 keer	Elektronische storing	Neem contact op met de helpdesk van Somfy
De modus automatische sluiting wordt niet ingeschakeld (de led  blijft uit).	De led  is uit. Geen foto-elektrische cellen geïnstalleerd	Installeer cellen (zie de bij de cellen geleverde handleiding voor de installatie en pagina 18 voor de aansluiting).
	De led  knippert snel. Foto-elektrische cellen slecht uitgelijnd of afgedekt.	Controleer of er zich geen obstakels tussen de foto-elektrische cellen bevinden. Controleer de uitlijning van de cellen.

6.5 Motorgeheugen openen



Om het gemakkelijker te maken om radiocommando's zoals een codetoetsenbord of TaHoma toe te voegen, kunt u het geheugen van de motorelektronica openen om uw apparatuur op afstand op te slaan.



Het motorgeheugen kan alleen worden geopend als de zelfprogrammering eerst is uitgevoerd.

1



- Druk 2 seconden op de knop  van de bedieningselektronica.
De led  gaat branden.

2



- Druk 5 seconden op de knop  van de bedieningselektronica.
De led "RADIO" gaat branden.
Het geheugen is geopend.
Volg de bijgeleverde instructies om het commando op te slaan.

Voeding	230 V-50 Hz / 24 V (op zonne-energie)
Type van de motor	24 V
Vermogen van de motor	120 W
Max. opgenomen vermogen (met zoneverlichting)	600 W
Verbruik stand-by	0.21 W
Max. aantal bewegingen per dag	20 cycli/dag 10 cycli/dag op zonne-energie
Openingstijd	16 s voor een hek van 150 kg/m ³
Automatische detectie van obstakel	Conform norm EN 12 453
Werkings temperatuur	-20°C tot +60°C
Thermische bescherming	Ja
Beschermingsklasse	IP 44
Isolatie	Klasse 1
Geïntegreerde radio-ontvanger	Ja
Afstandsbedieningen	
• Radiofrequentie	433,42 MHz, < 10 mW
• Zendbereik	30 m
• Aantal in geheugen op te slaan	16
Mogelijke verbindingen:	
• Knipperlichtuitgang	Knipperlicht, maximaal 24 V, 10 W
• Uitgang verlichting	max. 500 W en 230 V <ul style="list-style-type: none"> • hetzij 5 spaarlampen of ledlampen • hetzij 2 voedingseenheden voor laagspannings-ledlampen • hetzij 1 halogeenverlichting van max. 500 W
• Uitgang voeding accessoires	24 Vdc / max. 15 W
• Ingang voor noodaccu	Ja
• Ingang voor foto-elektrische cellen	Ja (maximaal 2 sets met foto-elektrische cellen)
• Ingang bediening door spanningsvrij contact	Ja

Spis treści

Prezentacja produktu	2	3.2 Migające światło	19
- Zawartość zestawu	2	- Działanie migającego światła	19
- Wymiary	3	- Działanie z wykorzystaniem fotokomórek	19
- Zakres zastosowania	3	- W przypadku usunięcia fotokomórek	19
- Widok ogólny instalacji	3	3.3 Akumulator	20
- Prezentacja elektronicznego układu sterowania	4	3.4 Niezależna antena	20
Wstępne wymagania montażowe	5	3.5 Wideodomofon	21
- Ograniczniki w podłożu (niedostarczane w zestawie)	5	3.6 Przełącznik kluczowy	21
- Umieszczenie napędu	5	3.7 Oświetlenie strefowe	21
- Wstępna instalacja elektryczna	5	3.8 Zasilanie energią słoneczną	21
- Niezbędne przewody	6	- Moc wyjściowa oświetlenia	21
- Fundamenty betonowe	7	- Działanie oświetlenia strefowego	21
- Narzędzia niezbędne podczas montażu (niedostarczane w zestawie)	8	Ustawienia zaawansowane	22
- Śruby i wkręty niezbędne podczas montażu listwy zębatej (niedostarczane w zestawie)	8	4.1 Otwarcie umożliwiające przejście pieszego	22
		- Sposób działania trybu otwarcia umożliwiającego przejście pieszego	22
		- Włączanie trybu otwarcia umożliwiającego przejście pieszego	22
		- Wylączenie trybu otwarcia umożliwiającego przejście pieszego	22
Instalacja	9	4.2 Zamykanie automatyczne	23
1.1 Odblokowywanie napędu	9	- Sposób działania trybu automatycznego zamykania	23
1.2 Montaż napędu	9	- Włączenie trybu automatycznego zamykania	23
- Mocowanie napędu do podłoża	9	- Wylączenie trybu automatycznego zamykania	24
- Mocowanie listwy zębatej	10	4.3 Prędkość przesuwania bramy	25
1.3 Kontrola montażu napędu	11	- Zakres zastosowania	25
1.4 Blokowanie napędu	12	- Ustawianie trybu wolnej prędkości	25
1.5 Okablowanie napędu	12	- Powrót do prędkości standardowej	26
1.6 Podłączenie zasilania sieciowego 230 V	13	Programowanie pilotów zdalnego sterowania	27
1.7 Podłączanie elektronicznego układu sterowania do uzimienia	14	5.1 Prezentacja pilotów zdalnego sterowania	27
1.8 Położenie anteny elektronicznego układu sterowania	14	- Sposoby programowania pilota zdalnego sterowania z 2 przyciskami	27
		- Sposoby programowania pilota zdalnego sterowania z 4 przyciskami	28
		- Sposób użycia pilota zdalnego sterowania z 3 przyciskami	28
Uruchomienie i standardowe użytkowanie 15	15	5.2 Dodawanie pilota zdalnego sterowania	29
2.1 Włączenie zasilania instalacji	15	- Pilot zdalnego sterowania z 2 lub 4 przyciskami	29
2.2 Automatyczne przyzuczenie toru przesuwania bramy	15	- Pilot zdalnego sterowania z 3 przyciskami	29
2.3 Ustawianie na tryb czuwania / wzbudzenia elektronicznego układu sterowania	16	5.3 Kasowanie pilotów zdalnego sterowania	29
2.4 Zatykanie otworów	16	Usuwanie usterek	30
2.5 Montaż osłony	16	6.1 Pomoc techniczna	30
2.6 Całkowite otwarcie i zamknięcie bramy	17	6.2 Wymiana baterii pilota zdalnego sterowania	30
2.7 Wykrycie przeszkody	17	6.3 Kasowanie ustawień	31
		6.4 Diagnostyka	32
		6.5 Otwarcie pamięci napędu	33
Okablowanie akcesoriów	18	Dane techniczne	34
3.1 Fotokomórki	18		
- Instalacja	18		
- Rozpoznanie fotokomórek przez układ elektroniczny napędu w standardowym trybie działania	18		

Prezentacja produktu

Zawartość zestawu

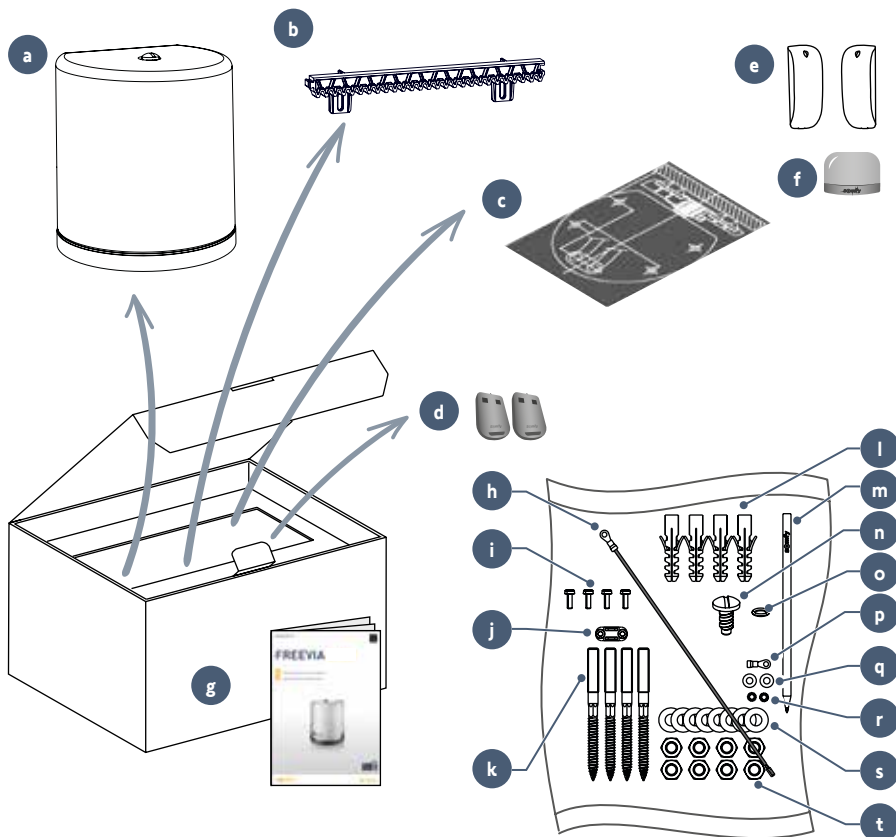

Oznaczenie	Nazwa	Ilość
a	Napęd	x 1
b	Podstawa listwy zębatej 33 cm x 20 mm*	x 12
c	Wzornik montażowy	x 1
d	Pilot zdalnego sterowania z 2 przyciskami*	*
e	Zestaw fotokomórek*	x 1
f	Migające światło*	x 1
g	Instrukcja montażu i obsługi	x 1

*w zależności od wybranego zestawu

Oznaczenie	Nazwa	Ilość
h	Przewód uziemiający	x 1
i	Śruba samogwintująca	x 4
j	Uchwyt przewodu	x 1
k	Śruba	x 4
l	Kołek	x 4
m	Ołówek Somfy	x 1
n	Śruba osłony	x 1
o	Uszczelka okrągła	x 1
p	Końcówka okrągła izolowana	x 1
q	Mała podkładka płaska	x 2
r	Podkładka ząbkowana	x 2
s	Podkładka płaska	x 8
t	Nakrętka	x 8

► Wymiary

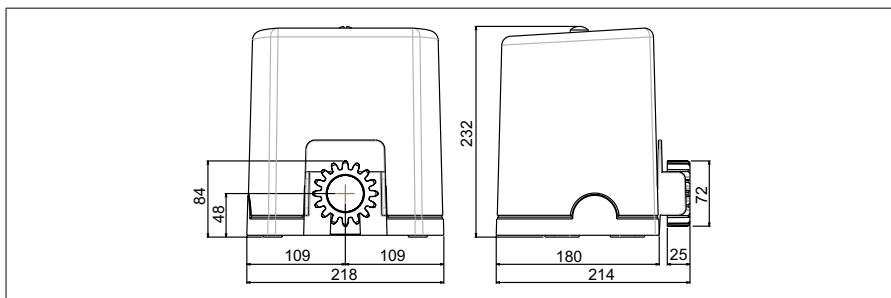

► Zakres zastosowania

Niniejszy produkt jest przeznaczony do stosowania w zespole napędowym bram przesuwnych z PVC, drewna lub metalu w domach jednorodzinnych.

	Maks. długość	Maks. masa
FREEVIA LINE	7 m	500 kg
FREEVIA 400 / ORIGIN	6 m	400 kg

► Widok ogólny instalacji

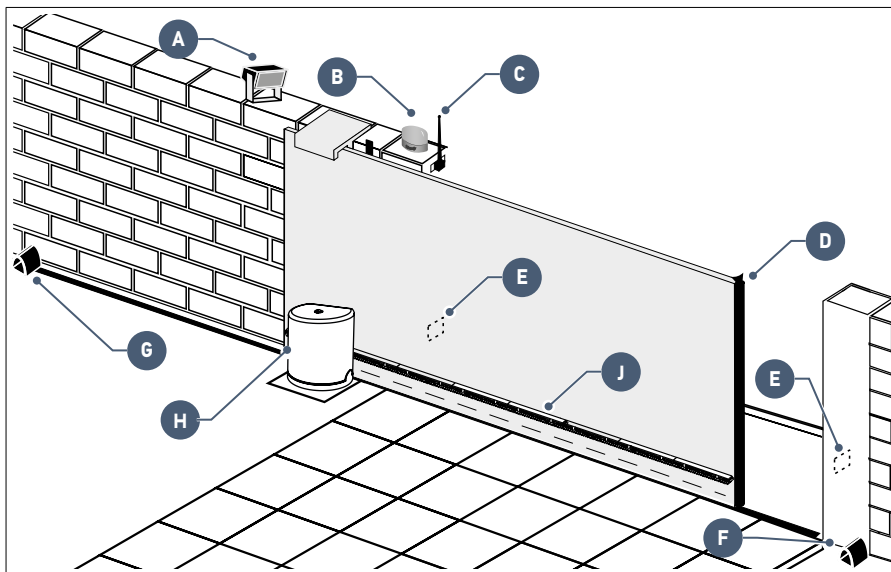

Oznaczenie	Nazwa
A	Oświetlenie strefowe
B	Migające światło
C	Antena
D	Listwa czujnikowa
E	Fotokomórki

Oznaczenie	Nazwa
F	Ogranicznik zamknięcia
G	Ogranicznik otwarcia
H	Napęd
J	Listwa zębata

► Prezentacja elektronicznego układu sterowania

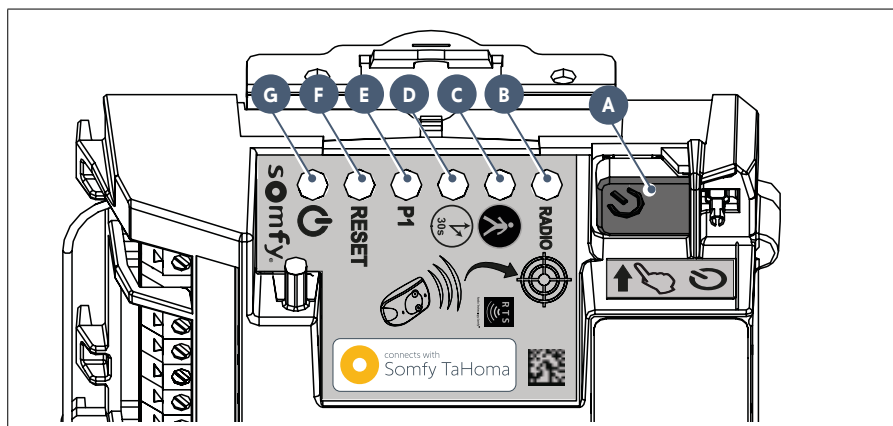

Oznaczenie	Nazwa	Funkcja	
A	Przycisk	Uruchomienie automatycznego przyłączenia Wzbudzenie elektronicznego układu sterowania	
B	Kontrolka RADIO	Zapala się za każdym razem, gdy elektroniczny układ sterowania otrzymuje polecenie drogą radiową	
C	Kontrolka	Zapalona	przy włączeniu/wyłączeniu trybu otwarcia umożliwiającego przejście pieszego
		Miga powoli	obecne i rozpoznane fotokomórki
		Miga szybko	wskazuje usterkę w obrębie fotokomórek, patrz page 32
D	Kontrolka	Zapalona	funkcja automatycznego zamykania bramy jest włączona
		Zgaszona	funkcja automatycznego zamykania bramy nie jest włączona
		Miga szybko	wybrano parametr "automatyczne zamykanie"
E	Kontrolka P1	Zgaszona	brama działa ze standardową prędkością
		Miga powoli	brama działa z wolną prędkością
		Miga szybko	wybrano parametr "prędkość" bramy
F	Kontrolka RESET	Zapalona	kasowane są tylko ustawienia lub ustawienia i punkty sterowania radiowego
		Miga szybko	wybrano funkcję kasowania ustawień i punktów sterowania radiowego
G	Kontrolka	Zapalona	napęd działa prawidłowo - elektroniczny układ sterowania jest wzbudzony
		Zgaszona	napęd działa prawidłowo - elektroniczny układ sterowania jest w trybie czuwania
		Miga	patrz diagnostyka na stronie 32

Wstępne wymagania montażowe

► Ograniczniki w podłożu (niedostarczane w zestawie)

Tor przesuwania bramy musi zostać ograniczony przez ograniczniki solidnie przymocowane do podłoża.

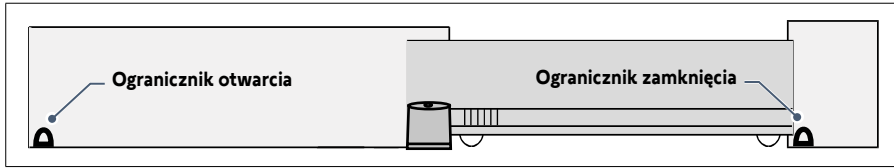

► Umieszczenie napędu

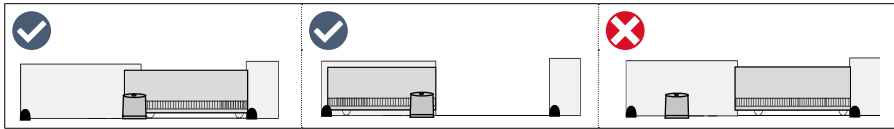

► Wstępna instalacja elektryczna

Niezbędne przewody

- Zasilanie sieciowe: przewód 3 x 1,5 mm² lub 3 x 2,5 mm² do użytku zewnętrznego (typ H07RN-F mini)
- Połączenie fotokomórek: przewód 2 x 0,75 mm²
- Inne akcesoria: patrz strona 6



Ułożenie przewodu zasilającego musi być zgodne z obowiązującymi w kraju użytkownika normami dotyczącymi instalacji elektrycznych.

Ułożenie przewodów

- Przewody zakopane w ziemi muszą być wyposażone w osłonę ochronną o średnicy wystarczającej na ułożenie w niej wszystkich przewodów.
- Doprowadzić zasilanie elektryczne 230 V jak najbliżej miejsca montażu napędu.



Jeżeli przeprowadzenie przewodów pod ziemią nie jest możliwe, użyć przelotki, która wytrzyma przejazd pojazdów (nr kat. 2400484).

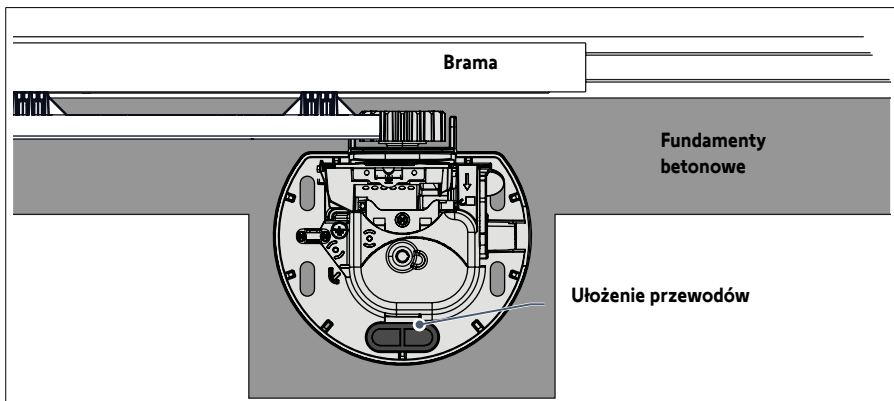

► Niezbędne przewody



Szczegółowe informacje dotyczące okablowania są podane w części "OKABLOWANIE AKCESORIÓW", na stronach od 18 do 21.

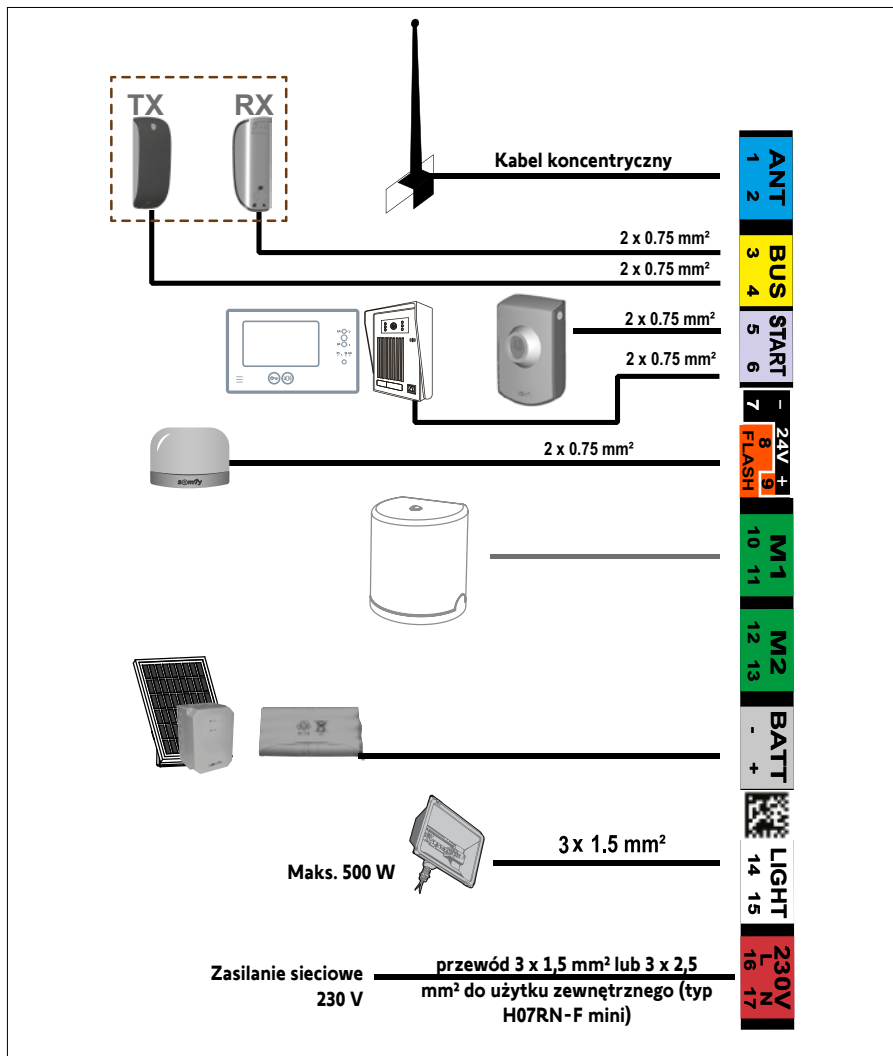

W celu podłączenia wielu akcesoriów do zacisku START można użyć przewodu o przekroju $0,3 \text{ mm}^2$ (np. przewód telefoniczny), zamiast przewodu o przekroju $0,75 \text{ mm}^2$.

► Fundamenty betonowe



Betonowe fundamenty, na których zostanie zamocowany napęd, muszą być zgodne z wymiarami przedstawionymi na poniższym schemacie.

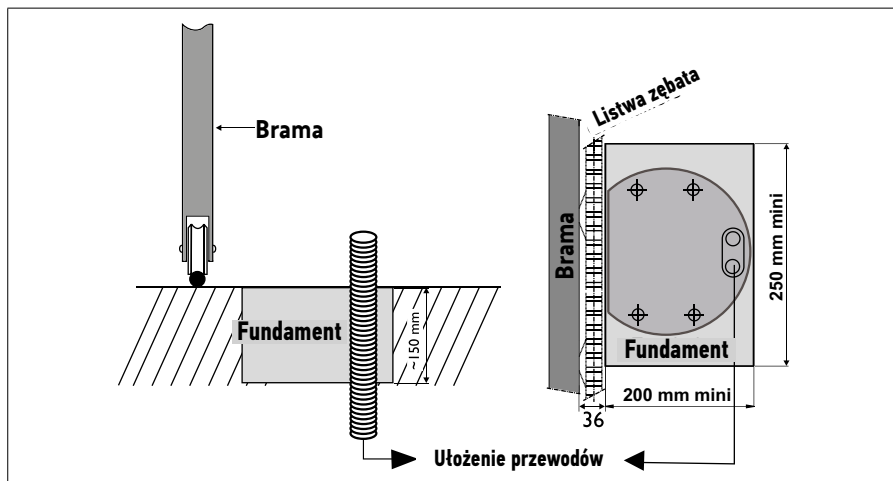

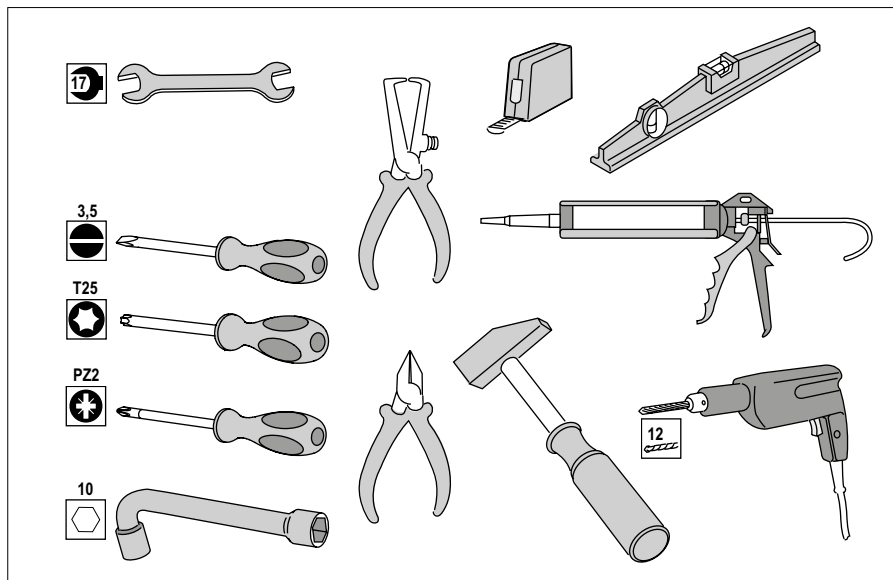

► *Narzędzia niezbędne podczas montażu (niedostarczane w zestawie)*

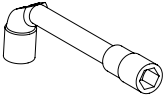
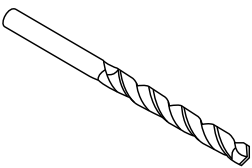

► *Śruby i wkręty niezbędne podczas montażu listwy zębatej (niedostarczane w zestawie)*

Niniejsze informacje zostały podane orientacyjnie.

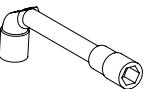
	Niezbędne wkręty	Niezbędne narzędzia	Średnica otworu
BRAMA Z ŻELAZA LUB ALUMINIUM	Wkręt samowierzący z łbem sześciokątnym do blachy typu ST 6,3 x 30 mm + podkładka 	Klucz do rur lub klucz nasadowy nr 10 	5 mm z wiertłem do stali 
BRAMA PVC	PVC jest zbyt kruchym materiałem, aby zapewnić możliwość bezpośredniego zamocowania listwy zębatej. Bramy z PVC posiadają zwykle aluminiowe lub metalowe wzmocnienie albo stalowy rdzeń (patrz wiersz powyżej). Jeżeli brama z PVC nie posiada wzmocnienia: przymocować metalowe wzmocnienie do bramy w miejscu, w którym będzie zamocowana listwa zębata.		
BRAMA DREWNIANA	Wkręty do drewna o minimalnej średnicy 6 x 40 mm + podkładka 	Klucz do rur lub klucz nasadowy nr 10 	Wykonać wstępny otwór przy pomocy wiertła do drewna o średnicy 2,5 mm lub świdra do drewna.

1.1 Odblokowywanie napędu

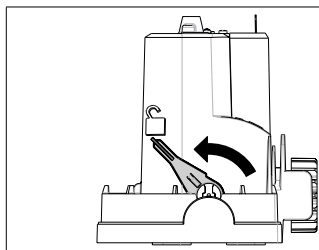



Ustawić uchwyt napędu w położeniu 

Koło zębate zostaje zwolnione.
Napęd jest odblokowany.

1.2 Montaż napędu

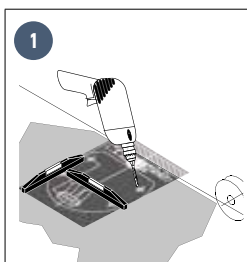
► Mocowanie napędu do podłoża



- Umieścić przymiar montażowy  na podłożu i wywiercić 4 otwory za pomocą wiertła (\varnothing 12 mm) dostosowanego do rodzaju podłoża.

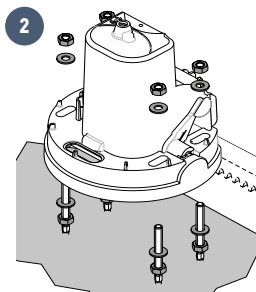

- Wprowadzić kołki. Wkręcić śruby.
- Przykręcić 4 nakrętki i 4 podkładki.
- Zdjąć osłonę napędu.
- Umieścić napęd na śrubach: zwrócić uwagę, aby kołnierz (podstawa napędu) znajdował się na maksymalnej wysokości 25 mm nad podłożem. Zalecany odstęp wynosi od 20 do 25 mm.
- Po ustawieniu napędu na odpowiedniej wysokości od podłoża przymocować go za pomocą 4 podkładek i 4 nakrętek.

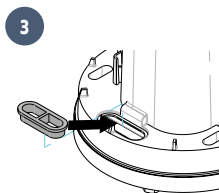

- Umieścić wstępnie nawierconą przelotkę w otworze przeznaczonym na przewody.



Sprawdzić, czy napęd jest prawidłowo wypoziomowany.

► Mocowanie listwy zębatej

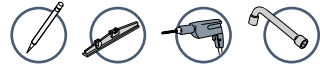

- Listwa zębata powinna być zamocowana na wzmocnieniu bramy.
- Zastosować wkręty odpowiednie do materiału, z którego wykonana jest brama (patrz strona 8).
- Nigdy nie smarować listwy zębatej ani koła zębatego napędu.



- Wyrównanie górnej części listwy zębatej z wykonaną ołówkiem linią pozwoli zapewnić niezbędny odstęp 2 mm pomiędzy listwą zębatą a kołem zębatym.
- Jeżeli punkty mocowania znajdują się zbyt blisko krawędzi wzmocnienia: przymocować listwę zębatą pośrodku podłużnych otworów.

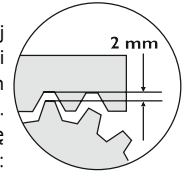

1

Oznaczenie mocowania listwy zębatej

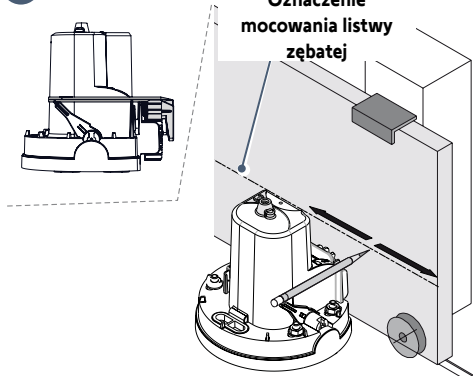

- Otworzyć całkowicie bramę.
- Umieścić dostarczony w zestawie ołówek w wycięciach na napędzie.
- Jedną ręką przytrzymać ołówek, a drugą przesunąć bramę, aby zaznaczyć położenie listwy zębatej.

2

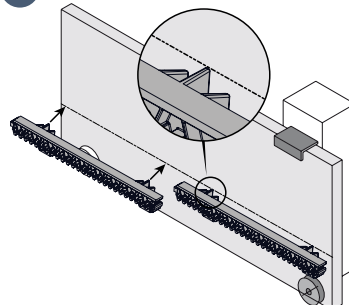

- Wprowadzić listwę zębatą, wyrównując jej górną część z linią zaznaczoną ołówkiem.
- Przymocować pierwszy element listwy zębatej w górnej części podłużnych otworów, zaczynając od strony napędu.
- Zamontować i przymocować pozostałe elementy w taki sam sposób, dopasowując je do siebie.

1.3 Kontrola montażu napędu

Sprawdzić, czy:

- napęd jest prawidłowo wypoziomowany.
- brama przesuwa się prawidłowo.
- koło zębate jest prawidłowo napędzane.
- wartość 2 mm luzu między listwą zębatą a kołem zębatym nie zmieniła się nadmiernie.

Jeśli te warunki nie są spełnione, należy wyregulować wysokość listwy zębatej.

Po wykonaniu wszystkich kontroli należy dokręcić nakrętki w celu zamocowania napędu na stałe.

1.4 Blokowanie napędu



Nigdy nie blokować napędu, gdy brama jest w ruchu, ponieważ może to spowodować uszkodzenie napędu.

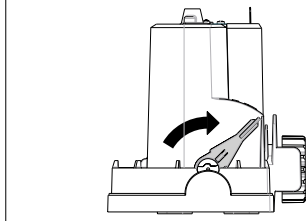

Pchnąć uchwyt napędu do bramy.
Napęd jest zablokowany.

1.5 Okablowanie napędu



Ze względów bezpieczeństwa czynności te należy wykonywać przy odłączonym zasilaniu.



Domyślnie napęd jest podłączony tak, aby umożliwić montaż po lewej stronie bramy.

W celu zamontowania napędu po prawej stronie bramy, zamienić miejscami przewody podłączone do zacisków 10 i 11 elektronicznego układu sterowania (zielona naklejka M1).

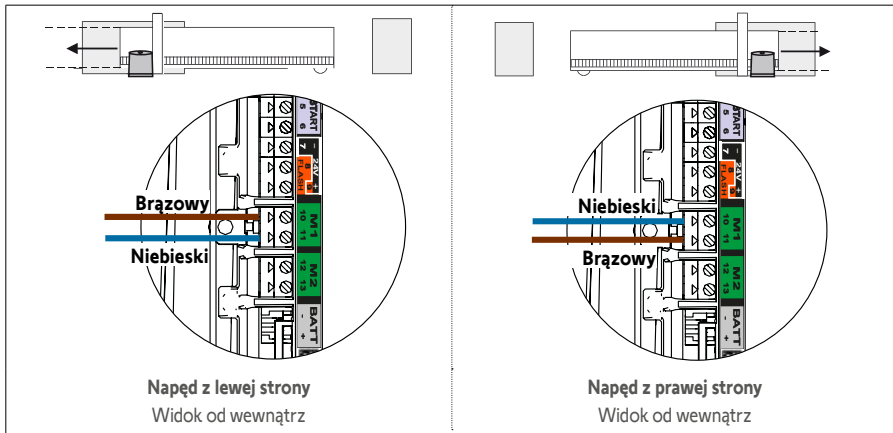

Nie należy niczego podłączać do zacisku M2.

1.6 Podłączenie zasilania sieciowego 230 V



- Ze względów bezpieczeństwa czynności te należy wykonywać przy odłączonym zasilaniu.
 - Użyć przewodu 3 x 1,5 mm² lub 3 x 2,5 mm² do użytku zewnętrznego (minimum typ H07RN-F).
 - Koniecznie użyć dostarczonego w zestawie uchwytu przewodów.
- Sprawdzić, czy wszystkie przewody niskiego napięcia wytrzymują działanie siły 100 N.
Sprawdzić, czy przewody nie poruszyły się po zastosowaniu tej siły.

1. Zdjąć osłonę przewodu na odcinku 150 mm.
2. Odciąć 100 mm przewodu fazowego i neutralnego.
3. Zdjąć izolację z 3 przewodów na odcinku 8 mm.
4. Zaciśnąć zacisk **p** dostarczony w zestawie na przewodzie uziemiającym (żółty i zielony).
6. Podłączyć przewody w sposób wskazany w tabeli:

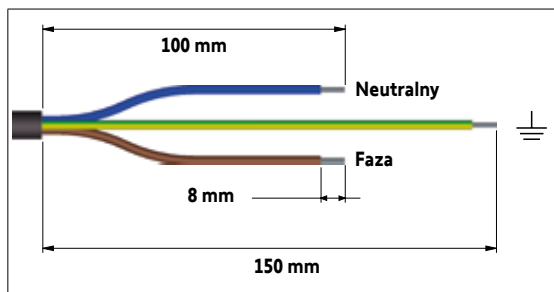

Kolor przewodu	Typ	Zacisk	Objaśnienia
Niebieski	Neutralny	17	
Brazowy / Czarny / Czerwony	Faza	16	
Żółty i zielony	Uziemienie		Przykręcić płaską podkładkę q , zacisk przewodu uziemiającego zasilania zaciśnięty na etapie 4 i podkładkę ząbkowaną r , używając śruby i .

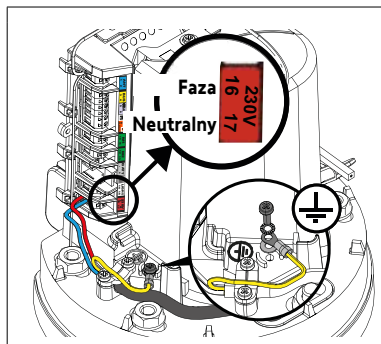

7. Przykręcić uchwyt przewodów dostarczony w zestawie.

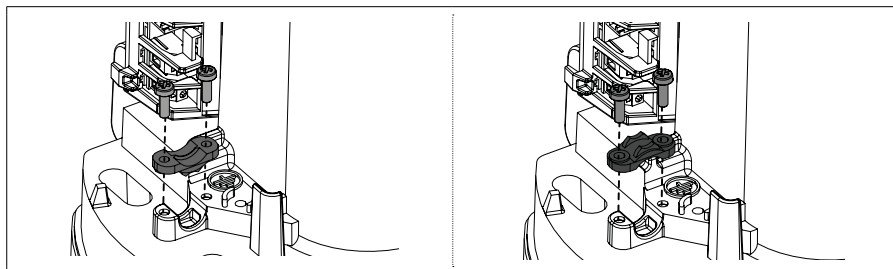
Dla przewodu 3x1,5 mm²Dla przewodu 3x2,5 mm²

1.7 Podłączanie elektronicznego układu sterowania do uziemienia

1. Podłączyć dostarczony w zestawie przewód uziemiający **h** w górnej części, z prawej strony elektronicznego układu sterowania.
2. Przykręcić płaską podkładkę **q**, zacisk uziemiający **h** i podkładkę ząbkowaną **r** za pomocą śruby **i** na górnej części napędu.

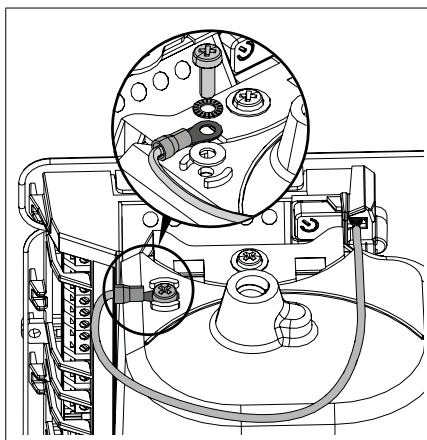

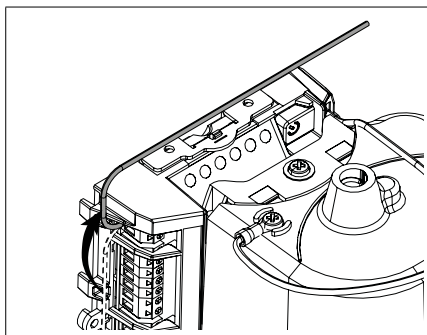

1.8 Położenie anteny elektronicznego układu sterowania

Umieścić antenę na górnej części napędu.



2.1 Włączenie zasilania instalacji



1. Kontrolka  miga (2 razy).
Napęd jest zasilany i oczekuje na automatyczne przyzuczenie.
2. Jeśli kontrolka  nie zapala się lub liczba mignięć jest inna niż oczekiwana: patrz diagnostyka strona 32.

2.2 Automatyczne przyzuczenie toru przesuwania bramy

Wymagania wstępne - Przed uruchomieniem automatycznego przyzuczenia sprawdzić, czy:

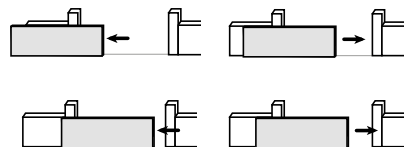
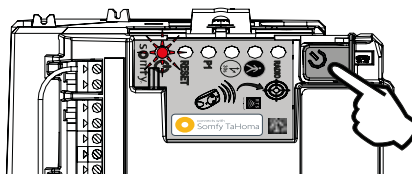
- Zasilanie instalacji jest włączone: kontrolka  miga (2 razy).
- Brama jest ustawiona w połowie toru przesuwania.
- Napęd jest zablokowany.



- Nacisnąć przycisk  elektronicznego układu sterowania.
- Brama otwiera się, zamyka, otwiera się częściowo i zamyka się ponownie.
 - Kontrolka  świeci się światłem stałym.

Automatyczne przyzuczenie powiodło się i napęd działa.



Jeżeli kontrolka  miga (2 razy), rozpocząć ponownie automatyczne przyzuczenie.

Należy zamknąć bramę po zakończeniu automatycznego przyzuczenia.



Jeżeli brama jest otwarta, zapoznać się z poniższą informacją w ramce WAŻNE.



WAŻNE

Jeżeli brama jest otwarta po zakończeniu automatycznego przyzuczenia:

1. Wykasować ustawienia (patrz strona 31).
2. Wyłączyć zasilanie napędu.
3. Zamienić miejscami przewody podłączone do zacisków 10 i 11 (zielona naklejka M1) elektronicznego układu sterowania (patrz punkt "Okablowanie napędu", strona 12).
4. Odblokować napęd.
5. Ustawić bramę w połowie toru przesuwania.
6. Zablokować napęd.
7. Włączyć zasilanie napędu.
8. Rozpocząć ponownie automatyczne przyzuczenie.



Wciśnięcie przycisku 1 pilota zdalnego sterowania lub przycisku  elektronicznego układu sterowania podczas automatycznego przyzuczenia powoduje zatrzymanie bramy i automatycznego przyzuczenia.

2.3 Ustawianie na tryb czuwania / wzbudzenia elektronicznego układu sterowania



Po wykonaniu automatycznego przyłączenia, elektroniczny układ przełącza się automatycznie na tryb czuwania po 5 minutach nieaktywności, aby zaoszczędzić energię.
W stanie czuwania, wszystkie kontrolki są zgaszone.

W celu sprawdzenia, czy napęd jest zasilany lub w celu sprawdzenia/zmiany ustawień, należy nacisnąć i przytrzymać przez 2 sekundy przycisk , aby wzbudzić układ elektroniczny.

2.4 Zatykanie otworów





Zdecydowanie zalecane jest zatkanie wszystkich otworów w celu uniknięcia zwarcia powodowanych przez owady.

Po wprowadzeniu wszystkich przewodów należy zatkać wszystkie otwory (otwory podłużne, otwory do poprowadzenia przewodów) za pomocą silikonu.

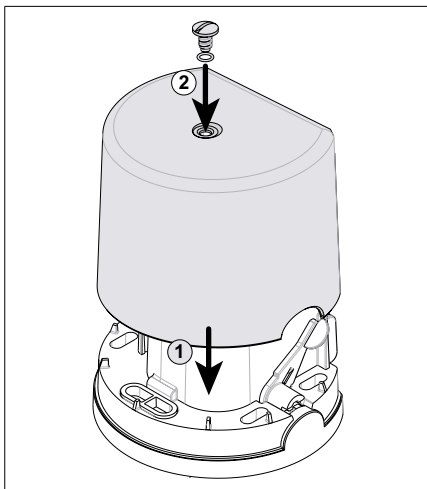
2.5 Montaż osłony



1. Umieścić osłonę na napędzie.
2. Założyć uszczelkę , aby zapewnić szczelność napędu i wprowadzić śrubę  osłony.
3. Przykręcić osłonę.

2.6 Całkowite otwarcie i zamknięcie bramy



Piloty zdalnego sterowania dostarczone w zestawie są już zapisane w pamięci i zaprogramowane, tak aby przycisk 1 pilotów zdalnego sterowania sterował całkowitym otwarciem bramy.

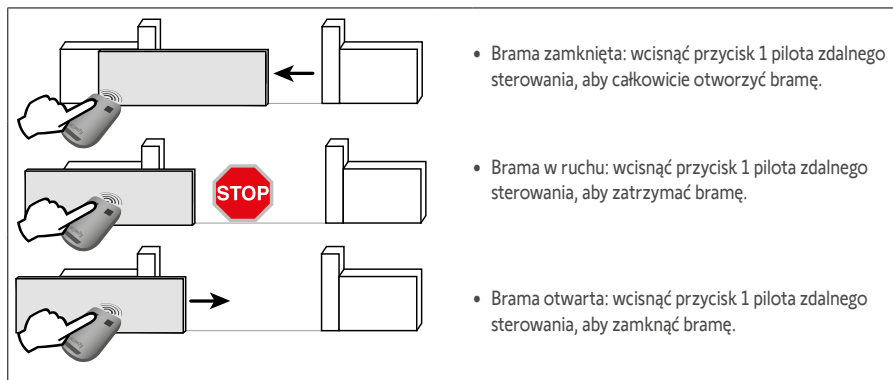
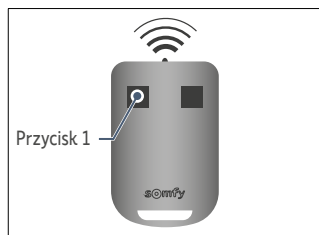

2.7 Wykrycie przeszkody

Jeśli układ wykrywa przeszkodę (oddziaływanie nietypowej siły na napęd):

- **Podczas otwierania bramy:** brama zatrzymuje się.
- **Podczas zamykania bramy:** brama zatrzymuje się i otwiera się ponownie.



Ze względów bezpieczeństwa czynności te należy wykonywać przy odłączonym zasilaniu.



Zaleca się wykonywanie automatycznego przyzucenia toru przesuwania bramy przed podłączeniem akcesoriów (fotokomórki, migające światło itd.)

3.1 Fotokomórki

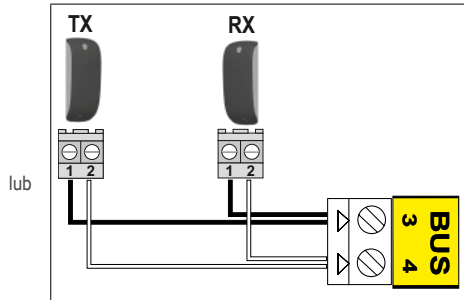
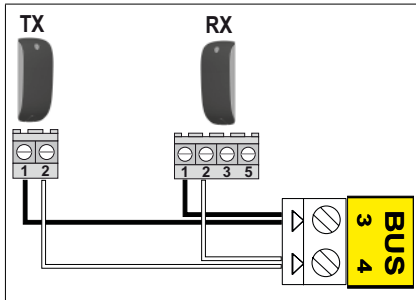

► Instalacja

Po podłączeniu przewodów fotokomórek i w celu sprawdzenia prawidłowego ustawienia fotokomórek:

1. Włączyć zasilanie napędu.
2. Wcisnąć i przytrzymać przez 2 s przycisk  elektronicznego układu sterowania w celu wzbudzenia i włączenia zasilania fotokomórek.
Kontrolka fotokomórki odbiorczej RX powinna zaświecić się, gdy fotokomórki będą prawidłowo ustawione.

► Rozpoznanie fotokomórek przez układ elektroniczny napędu w standardowym trybie działania





Procedura opisana poniżej powinna być stosowana jedynie w następujących przypadkach:

- Podłączenie fotokomórek po wykonaniu automatycznego przyzucenia.
- Usunięcie fotokomórek w standardowym trybie działania (w trybie działania z automatycznym zamykaniem fotokomórki są wymagane).
- Wyłączenie trybu działania z automatycznym zamykaniem.

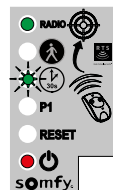
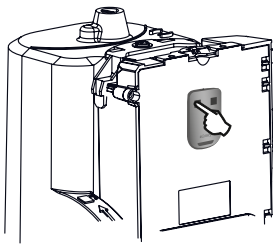
1





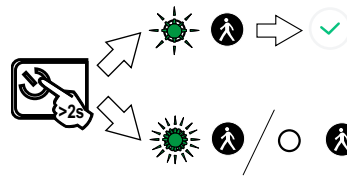

- Nacisnąć i przytrzymać przez 2 s przycisk  elektronicznego układu sterowania. Kontrolka zapala się.
- Umieścić pilota zdalnego sterowania przy elektronicznym układzie sterowania. Wcisnąć przycisk 1 pilota do momentu, aż kontrolka  zacznie migać.

2



- Nacisnąć i przytrzymać przez 2 s przycisk  elektronicznego układu sterowania.

Kontrolka  informuje o stanie fotokomórek:

- : Fotokomórki obecne i rozpoznane
- : Fotokomórki nieprawidłowo ustawione lub zasłonięte
- : Fotokomórki niepodłączone

3

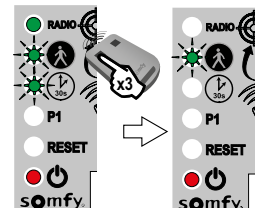

- Wcisnąć 3 razy przycisk 1 pilota zdalnego sterowania.

► Działanie z wykorzystaniem fotokomórek

Jeżeli fotokomórki zostaną zasłonięte podczas zamykania bramy, brama zatrzyma się i zacznie się ponownie otwierać. Jeżeli brama jest otwarta, a fotokomórki są zasłonięte, brama nie zamknie się.

► W przypadku usunięcia fotokomórek

W przypadku usunięcia fotokomórek należy powtórzyć procedurę rozpoznawania fotokomórek przez układ elektroniczny napędu.

3.2 Migające światło

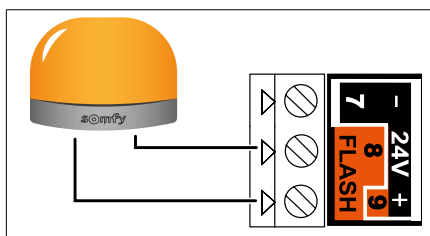

! Żarówka MAXIMUM 10 W - 24 V - Użycie żarówki o mocy powyżej 10 W- 24 W może spowodować nieprawidłowe działanie napędu.

► Działanie migającego światła

Światło miga, gdy brama jest w ruchu.

3.3 Akumulator



Element ten nie jest kompatybilny z zasilaniem energią słoneczną.



W celu zapewnienia optymalnej trwałości akumulatora, przynajmniej 3 razy w roku należy odłączyć zasilanie elektryczne bramy, aby umożliwić jej zasilanie z akumulatora w trakcie kilku cykli działania.

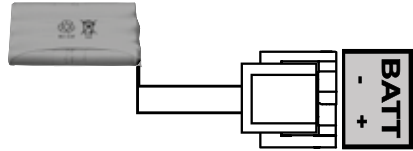
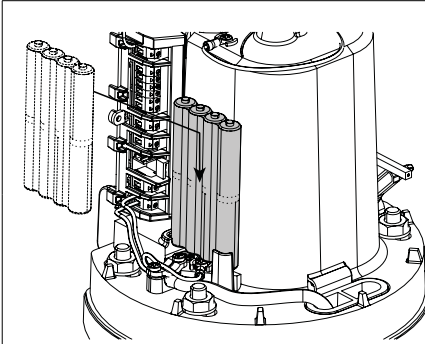

Dane techniczne akumulatora:

- Czas działania: 10 cykli w trybie ciągłym, albo 24 godziny, jeśli brama jest w dobrym stanie technicznym.
- Optymalny czas ładowania akumulatora przed użyciem: 48 godzin.
- Okres eksploatacji: 3 lata.

Zapasyowy akumulator zapewnia działanie bramy w przypadku usterki elektrycznej.

Gdy napęd działa w oparciu o akumulator, kontrolka  miga (1 mignięcie).

3.4 Niezależna antena



Posiadająca większy zasięg antena niezależna może zastąpić antenę przewodową.
Należy umieścić ją na górze słupka i sprawdzić, czy jest odsłonięta.

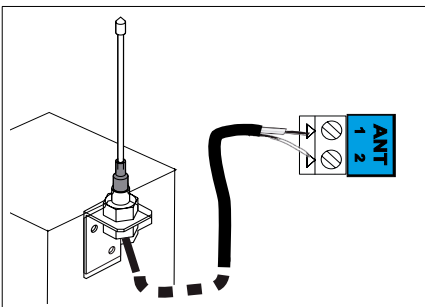

Niezależna antena jest podłączona do końcówek 1 i 2 (niebieska naklejka "ANT"):

- rdzeń przewodu do końcówki 1
- plecionka przewodów masowych do końcówki 2

3.5 Wideodomfon

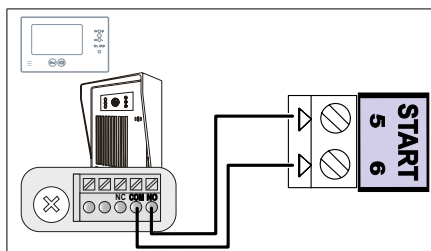

! Podłączyć wyłącznie jeden styk bezpotencjałowy bez zasilania.

3.6 Przełącznik kluczykowy

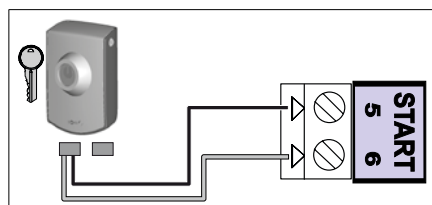

3.7 Oświetlenie strefowe

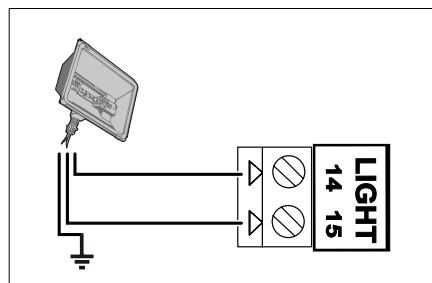

► Moc wyjściowa oświetlenia

Maksymalna moc wyjściowa oświetlenia to 500 W:

- albo 5 lamp fluorescencyjnych lub ledowych
- albo 2 źródła zasilania do lamp ledowych niskonapięciowych
- albo 1 oświetlenie halogenowe maks. 500 W

► Działanie oświetlenia strefowego

Oświetlenie strefowe zapala się za każdym razem, gdy uruchamiany jest napęd.

Gaśnie automatycznie po upływie 1 minuty i 30 sekund od zakończenia ruchu.

3.8 Zasilanie energią słoneczną



Nigdy nie należy podłączać napędu do zasilania 230 V, gdy jest podłączony do źródła zasilania energią słoneczną, ponieważ może to doprowadzić do uszkodzenia modułu elektronicznego napędu.

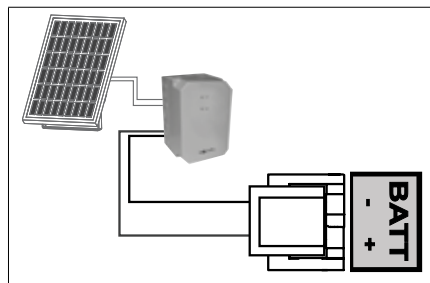

4.1 Otwarcie umożliwiające przejście pieszego

► Sposób działania trybu otwarcia umożliwiającego przejście pieszego

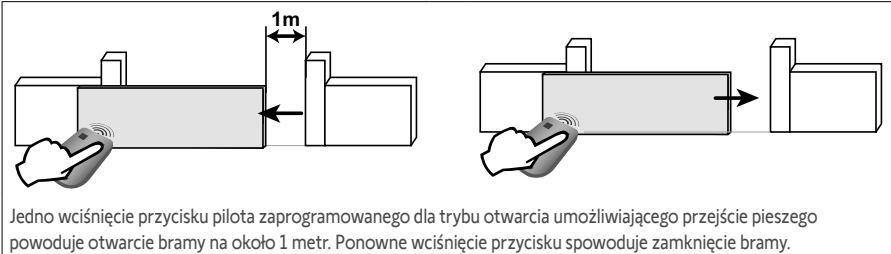

► Włączanie trybu otwarcia umożliwiającego przejście pieszego



Przycisk 1 pilotów zdalnego sterowania z 2 lub 4 przyciskami nie może zostać zaprogramowany do sterowania trybem otwarcia bramy umożliwiającym przejście pieszego.

Patrz "Programowanie pilotów zdalnego sterowania" na stronach 27-29 w celu uzyskania dodatkowych informacji.

1

- Nacisnąć i przytrzymać przez 2 s przycisk elektronicznego układu sterowania.
Kontrolka zapala się.

2

- Umieścić pilota zdalnego sterowania przy elektronicznym układzie sterowania.

3

- Nacisnąć przycisk 2 pilota zdalnego sterowania. Kontrolki "RADIO" i zapalają się, a potem gaśną. Funkcja otwarcia umożliwiającego przejście pieszego zostaje uaktywniona w tym przycisku.



Oddalić się od elektronicznego układu sterowania, aby przetestować tryb otwarcia umożliwiającego przejście pieszego.

► Wyłączanie trybu otwarcia umożliwiającego przejście pieszego

Powtórzyć procedurę "Włączanie trybu otwarcia umożliwiającego przejście pieszego" za pomocą przycisku, dla którego tryb otwarcia umożliwiającego przejście pieszego powinien być wyłączony. Kontrolka zapala się, a następnie gaśnie. Tryb otwarcia umożliwiającego przejście pieszego zostaje wyłączony w tym przycisku.

4.2 Zamykanie automatyczne

► Sposób działania trybu automatycznego zamykania

Nacisnąć przycisk 1 pilota zdalnego sterowania, aby otworzyć bramę.

Brama zamyka się po 30 sekundach lub po 5 sekundach w przypadku wykrycia przejścia przez fotokomórki.

Automatyczne zamknięcie bramy może zostać przerwane poprzez wciśnięcie przycisku 1 pilota zdalnego sterowania.

W celu zamknięcia bramy należy ponownie wcisnąć przycisk 1 pilota zdalnego sterowania.

► Włączenie trybu automatycznego zamykania



Funkcja automatycznego zamykania może być włączona tylko jeśli fotokomórki są podłączone i rozpoznane przez elektroniczny układ sterowania napędu.

1

- Nacisnąć i przytrzymać przez 2 s przycisk elektronicznego układu sterowania.
Kontrolka zapala się.

2

- Umieścić pilota zdalnego sterowania przy elektronicznym układzie sterowania.

3

- Wcisnąć **przycisk 1** pilota do momentu, aż kontrolka zacznie szybko migać.

4

- Wcisnąć **przycisk 2** pilota do momentu, aż kontrolka zgaśnie, a następnie zacznie się ponownie świecić w sposób ciągły.

5

- Po zwolnieniu **przycisku 2**, kontrolka miga, wcisnąć 3 razy **przycisk 1** pilota.



6

Kontrolka pozostaje zapalona.
Włączona jest funkcja automatycznego zamykania.

► Wyłączenie trybu automatycznego zamykania

1



- Nacisnąć i przytrzymać przez 2 s przycisk  elektronicznego układu sterowania. Kontrolka  zapala się.

2

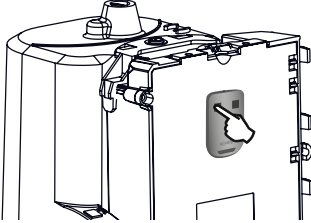

- Umieścić pilota zdalnego sterowania przy elektronicznym układzie sterowania.

3

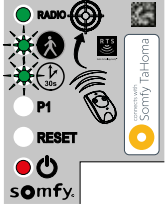

- Wcisnąć **przycisk 1** pilota do momentu, aż kontrolka  zacznie migać.

4

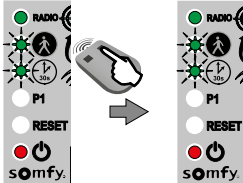

- Nacisnąć **przycisk 2** pilota zdalnego sterowania. Kontrolka  gaśnie, a potem miga.

5

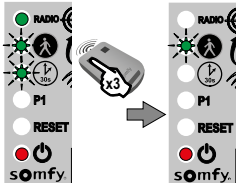

- Wcisnąć 3 razy **przycisk 1** pilota zdalnego sterowania.

Kontrolka  jest zgaszona. Funkcja automatycznego zamykania jest wyłączona.

4.3 Prędkość przesuwania bramy



Domyślnie brama działa ze standardową prędkością.



NIEBEZPIECZEŃSTWO Wszelkie zmiany ustawienia prędkości bramy muszą być przeprowadzane przez profesjonalnego instalatora specjalizującego się w zakresie urządzeń mechanicznych i automatyki w budynkach mieszkalnych. Wszelkie modyfikacje, które nie są zgodne z powyższymi instrukcjami stanowią zagrożenie dla osób i mienia.

► Zakres zastosowania

Ustawić prędkość bramy zgodnie z poniższą tabelą:

Masa bramy	Prędkość standardowa	Wolna prędkość
od 0 do <100 kg	✓	✓
od 100 do <200 kg	✓	✓
od 200 do <300 kg	✓ + listwa czujnikowa*	✓
od 300 do <400 kg	✓ + listwa czujnikowa*	✓
od 400 do 500 kg	✗	✓ + listwa czujnikowa*

*Montaż pasywnej listwy czujnikowej (nr kat. 9019612) w bramie jest obowiązkowy.



OSTRZEŻENIE Jeżeli parametr prędkości zostanie zmieniony, instalator musi koniecznie sprawdzić, czy system wykrywania przeszkód jest zgodny z załącznikiem A normy EN 12 453. Nieprzestrzeganie tego zalecenia mogłoby spowodować poważne obrażenia ciała, na przykład przygniecenie przez bramę.

► Ustawianie trybu wolnej prędkości

<p>1</p>	<p>2</p>	<p>3</p>	<p>4</p>	<p>5</p>
<ul style="list-style-type: none"> Nacisnąć i przytrzymać przez 2 s przycisk elektronicznego układu sterowania. Kontrolka zapala się. 	<ul style="list-style-type: none"> Umieścić pilota zdalnego sterowania przy elektronicznym układzie sterowania. 	<ul style="list-style-type: none"> Przytrzymać wciśnięty przycisk 1 pilota zdalnego sterowania do momentu, aż kontrolka zacznie migać. 	<ul style="list-style-type: none"> Nacisnąć raz przycisk 1 pilota zdalnego sterowania. 	<ul style="list-style-type: none"> Kontrolka P1 szybko miga.

► Ustawianie trybu wolnej prędkości (c.d.)

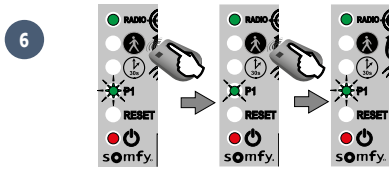

- Wcisnąć przycisk 2 do momentu, aż kontrolka P1 zacznie powoli migać.
Została wybrana wolna prędkość.

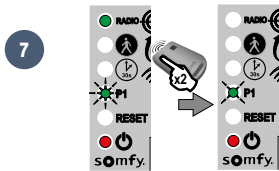

- Nacisnąć 2 razy przycisk 1 pilota zdalnego sterowania. Kontrolka P1 miga powoli.
Została wybrana wolna prędkość.

► Powrót do prędkości standardowej



- Nacisnąć i przytrzymać przez 2 s przycisk elektronicznego układu sterowania.
Kontrolka zapala się.

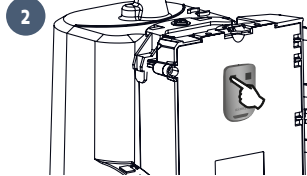

- Umieścić pilota zdalnego sterowania przy elektronicznym układzie sterowania.

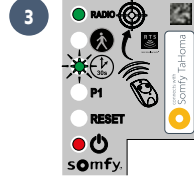

- Przytrzymać wciśnięty przycisk 1 pilota zdalnego sterowania do momentu, aż kontrolka zacznie migać.

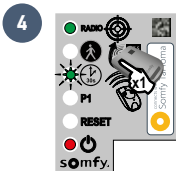

- Nacisnąć raz przycisk 1 pilota zdalnego sterowania.
Kontrolka P1 miga.

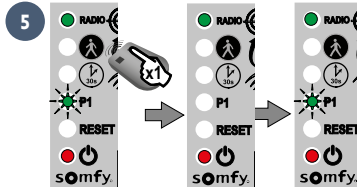

- Nacisnąć raz przycisk 2 pilota zdalnego sterowania.
Kontrolka P1 gaśnie na 5 sekund, a następnie zaczyna szybko migać.

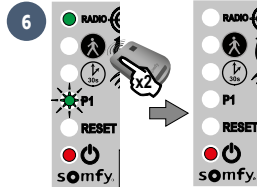

- Nacisnąć 2 razy przycisk 1 pilota zdalnego sterowania. Kontrolka P1 jest zgaszona.
Wybrana jest prędkość standardowa.

5.1 Prezentacja pilotów zdalnego sterowania

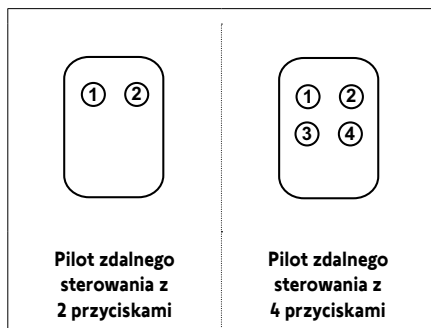

Piloty zdalnego sterowania RTS Somfy mogą sterować, zgodnie z wyborem ustawień:

- całkowitym otwarciem bramy
- otwarciem bramy umożliwiającym przejście pieszego
- innym wyposażeniem Somfy RTS (np.: napędem bramy garażowej, roletą itp.)



Piloty zdalnego sterowania dostarczone w zestawie są już zapisane w pamięci i zaprogramowane, tak aby przycisk 1 pilotów zdalnego sterowania sterował całkowitym otwarciem bramy.



W pamięci można zapisać do 16 punktów sterowania dla jednego napędu (piloty zdalnego sterowania, inne punkty sterowania radiowego).

W przypadku zapisania w pamięci 17. punktu sterowania, pierwszy zapisany punkt zostanie automatycznie wykasowany.



Jeśli ma zostać zaprogramowany tryb otwarcia umożliwiającego przejście pieszego, należy koniecznie zaprogramować go w przycisku, który jest następny w kolejności po przycisku sterującym trybem całkowitego otwarcia (np. tryb całkowitego otwarcia sterowany przyciskiem 2, tryb otwarcia umożliwiającego przejście pieszego - przycisk 3).

Zaprogramowanie trybu otwarcia umożliwiającego przejście pieszego w przycisku 1 pilotów zdalnego sterowania jest niemożliwe.

► Sposoby programowania pilota zdalnego sterowania z 2 przyciskami

	Przycisk 1	Przycisk 2
Sposób 1	Całkowite otwarcie	Otwarcie umożliwiające przejście pieszego lub inny mechanizm automatyczny Somfy RTS
Sposób 2	Inne wyposażenie Somfy RTS	Całkowite otwarcie

► Sposoby programowania pilota zdalnego sterowania z 4 przyciskami

	Przycisk 1	Przycisk 2	Przycisk 3	Przycisk 4
Sposób 1	Całkowite otwarcie	Otwarcie umożliwiające przejście pieszego lub inny mechanizm automatyczny Somfy RTS	Inny mechanizm automatyczny Somfy RTS	Inny mechanizm automatyczny Somfy RTS
Sposób 2	Inny mechanizm automatyczny Somfy RTS	Całkowite otwarcie	Otwarcie umożliwiające przejście pieszego lub inny mechanizm automatyczny Somfy RTS	Inny mechanizm automatyczny Somfy RTS
Sposób 3	Inny mechanizm automatyczny Somfy RTS	Inny mechanizm automatyczny Somfy RTS	Całkowite otwarcie	Otwarcie umożliwiające przejście pieszego lub inny mechanizm automatyczny Somfy RTS
Sposób 4	Inny mechanizm automatyczny Somfy RTS	Inny mechanizm automatyczny Somfy RTS	Inny mechanizm automatyczny Somfy RTS	Całkowite otwarcie

► Sposób użycia pilota zdalnego sterowania z 3 przyciskami

- W celu całkowitego otwarcia bramy nacisnąć przycisk "**Góra**" pilota zdalnego sterowania.
- W celu zatrzymania bramy w trakcie ruchu, nacisnąć środkowy przycisk pilota zdalnego sterowania.
- W celu zamknięcia bramy nacisnąć przycisk "**Dół**" pilota zdalnego sterowania.





Pilot zdalnego sterowania z 3 przyciskami nie może być stosowany do zmiany ustawień napędu.

5.2 Dodawanie pilota zdalnego sterowania

▶ Pilot zdalnego sterowania z 2 lub 4 przyciskami

1



- Nacisnąć i przytrzymać przez 2 s przycisk  elektronicznego układu sterowania.
Kontrolka  zapala się.

2

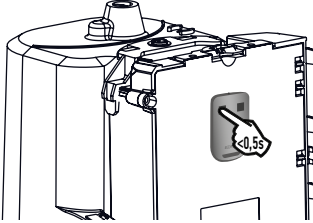

- Przyłożyć nowego pilota zdalnego sterowania, który ma być zaprogramowany do elektronicznego układu sterowania.

3

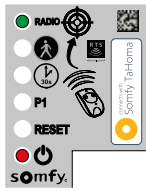



- Nacisnąć krótko przeznaczony do zaprogramowania przycisk pilota zdalnego sterowania. Kontrolka "RADIO" zapala się, po czym gaśnie, gdy przycisk pilota zdalnego sterowania zostaje zwolniony.
Tryb całkowitego otwarcia został zaprogramowany w tym przycisku.

▶ Pilot zdalnego sterowania z 3 przyciskami

1



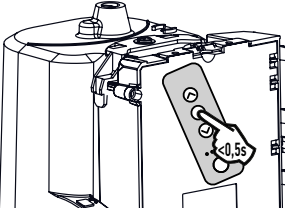

- Nacisnąć i przytrzymać przez 2 s przycisk  elektronicznego układu sterowania.
Kontrolka  zapala się.

2



- Umieścić pilota zdalnego sterowania przy elektronicznym układzie sterowania.

3

- Nacisnąć krótko przeznaczony do zaprogramowania przycisk pilota zdalnego sterowania.
Kontrolka "RADIO" zapala się, po czym gaśnie, gdy przycisk pilota zdalnego sterowania zostaje zwolniony.
Pilot został zapisany w pamięci.

5.3 Kasowanie pilotów zdalnego sterowania

Patrz punkt "Kasowanie ustawień", strona 31.



Podczas czyszczenia, wykonywania czynności konserwacyjnych i wymiany części zespół napędowy musi być odłączony od źródła zasilania.

6.1 Pomoc techniczna

Pomimo ogromnej staranności, z jaką zaprojektowaliśmy nasze produkty i przygotowaliśmy do nich instrukcje, może się zdarzyć, że pojawią się trudności w montażu automatycznego mechanizmu lub dodatkowe wątpliwości. W takim przypadku prosimy o kontakt, a nasi specjaliści udzielą Państwu odpowiedzi na wszelkie pytania.

6.2 Wymiana baterii pilota zdalnego sterowania

Okres trwałości baterii wynosi zwykle 2 lata.









<p>1</p> <ul style="list-style-type: none"> Wyjąć zatrzask pilota zdalnego sterowania. 	<p>2</p> <ul style="list-style-type: none"> Włożyć śrubokręt w szczelinę i podnieść pokrywę. 	<p>3</p> <ul style="list-style-type: none"> Wyjąć baterię przy pomocy śrubokręta. 	<p>4</p> <ul style="list-style-type: none"> Wymienić baterię (3 V CR 2430 lub CR 2032).
--	--	---	---

<p>1</p> <ul style="list-style-type: none"> Odkręcić tylną część pilota zdalnego sterowania. 	<p>2</p> <ul style="list-style-type: none"> Wyjąć śruby. 	<p>3</p> <ul style="list-style-type: none"> Zdjąć tylną część pilota zdalnego sterowania. 	<p>4</p> <ul style="list-style-type: none"> Wymienić baterię (3 V CR 2430 / CR 2032). 	<p>5</p> <ul style="list-style-type: none"> Założyć, a następnie przykręcić tylną część pilota zdalnego sterowania.
--	--	---	---	---

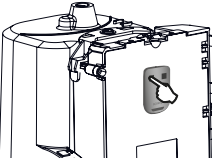
6.3 Kasowanie ustawień

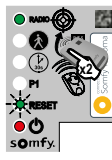
W jakim przypadku należy wykasować ustawienia?

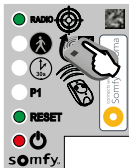
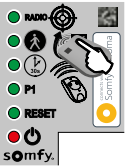
- Po automatycznym przyłączeniu, w przypadku zmiany ogranicznika położenia, w przypadku modyfikacji przewodów napędu lub dodania listwy czujnikowej do bramy.
- W przypadku **ponownego przypadkowego otwarcia bramy** w wyniku standardowego użycia bramy.

<p>1</p>  <ul style="list-style-type: none"> • Nacisnąć i przytrzymać przez 2 s przycisk  elektronicznego układu sterowania. Kontrolka  zapala się. 	<p>2</p>  <ul style="list-style-type: none"> • Umieścić zaprogramowanego pilota zdalnego sterowania przy elektronicznym układzie sterowania. 	<p>3</p>  <ul style="list-style-type: none"> • Przytrzymać naciśnięty przycisk 1 pilota zdalnego sterowania do momentu, aż kontrolka  zacznie szybko migać. 	<p>4</p>  <ul style="list-style-type: none"> • Nacisnąć 2 razy przycisk 1 pilota zdalnego sterowania. 	<p>5</p>  <ul style="list-style-type: none"> • Kontrolka "RESET" szybko miga.
<p>Kasowanie ustawień*</p>		<p>W celu wykasowania ustawień* i pilotów zdalnego sterowania/punktów sterowania zapisanych w pamięci</p>		
<p>6</p>  <ul style="list-style-type: none"> • Przytrzymać wciśnięty przycisk 2 pilota zdalnego sterowania do momentu, aż kontrolka "RESET" zaświeci się. 		<p>6</p>  <ul style="list-style-type: none"> • Przytrzymać wciśnięty przycisk 2 pilota zdalnego sterowania do momentu, aż wszystkie kontrolki się zaświecą. 		
<p>7</p> 		<p>Kontrolka  miga 2 razy (patrz strona 15, aby zapoznać się z procedurą uruchomienia automatycznego przyłączenia).</p>		





*Tor przesuwania bramy, dezaktywacja ustawień, ...

6.4 Diagnostyka



W celu zaoszczędzenia energii układ elektroniczny automatycznie przechodzi w stan czuwania po 5 minutach nieaktywności. W stanie czuwania, wszystkie kontrolki są zgaszone.

Aby wykonać diagnostykę napędu naciskać przez 2 sekundy  w celu wzbudzenia układu elektronicznego i obserwować stan kontroltek.

Diagnostyka		Usuwanie usterek
Napęd nie reaguje na polecenia sterujące z pilota	Ograniczony zasięg działania pilota	<ul style="list-style-type: none"> • Sprawdzić baterię pilota ("Wymiana baterii pilota", patrz strona 30). • Sprawdzić antenę modułu elektronicznego (przewody, położenie, patrz strona 14). • Sprawdzić, czy żaden element zewnętrzny nie powoduje zakłóceń w przepływie fal radiowych (słup elektryczny, mur zbrojony itd.). W takim przypadku należy przewidzieć antenę niezależną.
	Niezaprogramowany pilot zdalnego sterowania	Zaprogramować pilota (patrz strona 29).
	Napęd odblokowany	Zablokować napęd.
	Kontrolka  szybko miga. Fotokomórki zasłonięte.	Sprawdzić, czy między fotokomórkami nie ma przeszkody.
Kontrolka  modułu elektronicznego jest zgaszona	Elektroniczny układ sterowania jest w trybie czuwania	Naciskać przez 2 sekundy przycisk  , aby wzbudzić układ elektroniczny.
	Elektroniczny układ sterowania nie jest zasilany	<ul style="list-style-type: none"> • Sprawdzić zasilanie sieciowe. • Sprawdzić przewód zasilający.
Kontrolka  modułu elektronicznego miga:		
1 mignięcie	Działanie z zasilaniem przez zapasowy akumulator	Sprawdzić zasilanie sieciowe.
2 mignięcia	Napęd w trybie oczekiwania na przyłączenie toru przesuwania bramy	Uruchomić automatyczne przyłączenie (patrz strona 15).
4 mignięcia	Zwarcie w zacisku "START" modułu elektronicznego (zaciski 5-6)	Sprawdzić akcesoria podłączone do zacisku "START" modułu elektronicznego.
5 mignięć	Zabezpieczenie termiczne napędu włączone	Poczekać kilkadziesiąt minut, aż napęd ostygnie.

6 mignięć	Zwarcie w "BUS" modułu elektronicznego (zaciski 3-4)	Sprawdzić akcesoria podłączone do "BUS" modułu elektronicznego.
	Zwarcie w "24 V" modułu elektronicznego (zaciski 7-9)	Sprawdzić akcesoria podłączone do "24 V" modułu elektronicznego.
	Zwarcie w obwodzie "migające światło" modułu elektronicznego (zaciski 8-9)	Sprawdzić przewody migającego światła (patrz strona 19).
	Zwarcie w obrębie napędu	Sprawdzić przewody napędu (patrz część 12).
7 mignięć	Usterka elektroniczna	Skontaktować się z działem pomocy technicznej Somfy.
Tryb automatycznego zamknięcia nie włącza się (kontrolka  pozostaje zgaszona).	Kontrolka  jest zgaszona. Fotokomórki nie są zainstalowane	Zamontować fotokomórki (patrz instrukcja dostarczona wraz z fotokomórkami w celu uzyskania informacji dot. montażu oraz strona 18 z opisem okablowania).
	Kontrolka  szybko miga. Fotokomórki nieprawidłowo ustawione lub zasłonięte.	Sprawdzić, czy między fotokomórkami nie ma przeszkody. Sprawdzić ustawienie fotokomórek.

6.5 Otwarcie pamięci napędu



Aby ułatwić dodanie elementów sterowania radiowego typu klawiatura kodowa lub TaHoma, można otworzyć pamięć układu elektronicznego napędu w celu zdalnego zaprogramowania swojego wyposażenia.



Otwarcie pamięci jest możliwe tylko wtedy, gdy wcześniej zostało wykonane automatyczne przyzuczenie.

1



- Nacisnąć i przytrzymać przez 2 s przycisk . Kontrolka  zapala się.

2



- Nacisnąć i przytrzymać przez 5 s przycisk  elektronicznego układu sterowania. Kontrolka "RADIO" zapala się. Pamięć jest otwarta. Zarejestrować element sterujący, wykonując polecenia podane w załączonej do niego instrukcji.

Zasilanie	230 V-50 Hz / 24 V (w trybie zasilania energią słoneczną)
Typ napędu	24 V
Moc napędu	120 W
Maksymalne zużycie energii (z oświetleniem strefowym)	600 W
Zużycie energii w trybie czuwania	0.21 W
Maksymalna, dzienna liczba cykli pracy	20 cykli / dziennie 10 cykli / dziennie w trybie zasilania energią słoneczną
Czas otwierania	16 s w przypadku bramy 150 kg/3m
Automatyczne wykrywanie przeszkody	Zgodnie z normą EN 12 453
Temperatura działania	-20°C do +60°C
Osłona termiczna	Tak
Stopień ochrony	IP 44
Izolacja	Klasa 1
Wbudowany odbiornik fal radiowych	Tak
Piloty zdalnego sterowania	
• Częstotliwość radiowa	433,42 MHz, < 10 mW
• Zasięg użytkowania	~30 m
• Ilość ustawień pamięci	16
Możliwe połączenia:	
• Wyjście migającego światła	Miganie, maksymalnie 24 V, 10 W
• Wyjście oświetlenia	500 W maks. przy 230 V <ul style="list-style-type: none"> • albo 5 lamp fluorescencyjnych lub ledowych • albo 2 źródła zasilania do lamp ledowych niskonapięciowych • albo 1 oświetlenie halogenowe maks. 500 W
• Wyjście zasilania akcesoriów	maks. 24 Vdc / 15 W
• Wejście zapasowego akumulatora	Tak
• Wejście fotokomórek	Tak (maksymalnie 2 zestawy fotokomórek)
• Wejście sterowania typu suchy styk	Tak

somfy®

A BRAND OF **SOMFY** GROUP

Somfy Activités SA - 50 avenue du Nouveau Monde - BP 152
74307 Cluses Cedex France T +33 (0)4 50 96 70 00 - www.somfy.com



5149576C

Somfy dans un souci constant d'évolution et d'amélioration peut modifier le produit sans préavis. Photos non contractuelles.
As part of our policy of continuous improvement, Somfy reserves the right to modify the product without notice. Photos are not contractually binding.
SOMFY ACTIVITÉS SA, Société Anonyme, capital 35.000.000 Euros, RCS Annecy, 303.970.230 - 22/04/24