

EXAVIA

- NL Gids voor de installatie en het gebruik
- PL Instrukcja montażu i obsługi

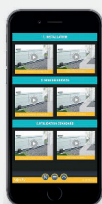

Online videohandleiding
Internetowa instrukcja w wersji wideo



www.somfy.info/exavia

5073886E



Spis treści

Zasady bezpieczeństwa

- Ważne informacje
- Stan bramy, do której napęd jest przeznaczony
- Instalacja elektryczna
- Ułożenie przewodów
- Zalecenia bezpieczeństwa dotyczące montażu napędu
- Zalecenia bezpieczeństwa dotyczące użytkowania
- Zalecenia bezpieczeństwa dotyczące konserwacji
- Informacje na temat baterii
- Recykling i usuwanie zużytego sprzętu
- Zgodność z przepisami
- Zapobieganie ryzyku

Prezentacja produktu

- Zawartość zestawu
- Opis produktu
- Wymiary
- Zakres zastosowania
- Widok ogólny instalacji
- Prezentacja elektronicznego układu sterowania

Wstępne wymagania montażowe

- Punkty do sprawdzenia przed wykonaniem montażu
- Wstępna instalacja elektryczna
- Niezbędne przewody
- Narzędzia niezbędne podczas montażu (niedostarczane w zestawie)
- Śruby niezbędne podczas montażu (niedostarczane w zestawie)

1 Montaż

- 1.1 Ustalenie wymiarów
- 1.2 Przypadek szczególny
 - Montaż na słupku o szerokości od 7 do 10 cm
- 1.3 Mocowanie uchwytów do słupka
 - Wyznaczenie osi AM i AH
 - Przewiercenie otworów w słupkach
 - Zamocowanie uchwytu mocującego na słupku
 - Zamontowanie uchwytu mocującego na słupku
- 1.4 Mocowanie napędów
 - Sprawdzenie położenia śruby z nakrętką kulkową
 - Zmiana miejsca mocowania ogranicznika otwarcia
 - Zamontowanie siłownika w uchwycie mocującym
- 1.5 Mocowanie uchwytów skrzydła
- 1.6 Montaż modułu sterującego
 - Położenie modułu sterującego
 - Montaż sznura uszczelniającego
 - Sprawdzenie położenia anteny
 - Mocowanie modułu sterującego
- 1.7 Podłączenie napędów
- 1.8 Podłączenie do sieci elektrycznej

2 Uruchomienie i standardowe użytkowanie

- 2.1 Włączenie zasilania instalacji
- 2.2 Ustawienie ogranicznika otwarcia

- 2.3 Automatyczne przyuczenie toru przesuwania bramy
- 2.4 Zamykanie modułu sterującego
- 2.5 Ustawianie trybu czuwania / wzbudzenia elektronicznego układu sterowania
- 2.6 Całkowite otwarcie i zamknięcie bramy
- 2.7 Wykrycie przeszkody
- 2.8 Przeszkolenie użytkowników

3 Okablowanie akcesoriów

- 3.1 Fotokomórki
- 3.2 Migające światło
- 3.3 Akumulator (w zależności od wybranego zestawu)
- 3.4 Niezależna antena (opcja)
- 3.5 Wideodomofon (opcja)
- 3.6 Przetątnik kluczowy (opcja)
- 3.7 Oświetlenie strefowe (opcja)
- 3.8 Zasilanie energią słoneczną (opcja)

4 Ustawienia zaawansowane

- 4.1 Otwarcie umożliwiające przejście pieszego
 - Działanie trybu otwarcia umożliwiającego przejście pieszego
 - Włączanie trybu otwarcia umożliwiającego przejście pieszego
 - Wyłączenie trybu otwarcia umożliwiającego przejście pieszego
- 4.2 Automatyczne zamykanie
 - Włączanie trybu automatycznego zamykania
 - Wyłączenie trybu automatycznego zamykania

5 Programowanie pilotów zdalnego sterowania





- 5.1 Prezentacja pilotów zdalnego sterowania
 - Sposoby programowania pilota zdalnego sterowania z 2 przyciskami
 - Sposoby programowania pilota zdalnego sterowania z 4 przyciskami
 - Sposób użycia pilota zdalnego sterowania z 3 przyciskami
- 5.2 Dodawanie pilota zdalnego sterowania
 - Pilot zdalnego sterowania z 2 lub 4 przyciskami
 - Pilot zdalnego sterowania z 3 przyciskami
- 5.3 Kasowanie pilotów zdalnego sterowania

6 Pomoc w usuwaniu usterek

- 6.1 Pomoc techniczna
- 6.2 Wymiana baterii pilota zdalnego sterowania
- 6.3 Kasowanie ustawień
- 6.4 Zablokowanie / odblokowanie napędów
- 6.5 Diagnostyka

7 Dane techniczne

► Zasady bezpieczeństwa

 Ten symbol sygnalizuje niebezpieczeństwo, którego różne stopnie są opisane poniżej.
 NIEBEZPIECZEŃSTWO
Sygnalizuje niebezpieczeństwo powodujące bezpośrednie zagrożenie życia lub poważne obrażenia ciała
 OSTRZEŻENIE
Sygnalizuje niebezpieczeństwo mogące doprowadzić do zagrożenia życia lub poważnych obrażeń ciała
 ŚRODEK OSTROŻNOŚCI
Sygnalizuje niebezpieczeństwo mogące doprowadzić do obrażeń ciała o stopniu lekkim lub średnim
UWAGA
Sygnalizuje niebezpieczeństwo mogące doprowadzić do uszkodzenia lub zniszczenia produktu
 OSTRZEŻENIE
INFORMACJA O ZAGROŻENIACH - Ważne instrukcje dotyczące bezpieczeństwa Przestrzeganie wszystkich podanych zaleceń jest ogromnie ważne ze względu na bezpieczeństwo ludzi, ponieważ nieprawidłowy montaż może spowodować poważne obrażenia ciała. Te instrukcje należy zachować. Instalator musi koniecznie przeszkolić wszystkich użytkowników, aby zapewnić pełne bezpieczeństwo użytkowania napędu zgodnie z instrukcją obsługi. Instrukcje należy przekazać końcowemu użytkownikowi.

► Ważne informacje

Ten produkt jest napędem do bram skrzydłowych, przeznaczonym do użytku w obiektach mieszkalnych określonych w normie EN 60335-2-103, z którą jest zgodny. Niniejsze zalecenia mają przede wszystkim na celu spełnienie wymogów wspomnianych norm, a tym samym zapewnienie bezpieczeństwa osób i mienia.

 OSTRZEŻENIE
Użytkowanie tego produktu poza zakresem stosowania opisanym w tej instrukcji jest zabronione (patrz punkt "Zakres stosowania" w instrukcji). Stosowanie jakichkolwiek akcesoriów lub podzespołów innych niż zalecane przez firmę Somfy jest zabronione, ponieważ mogłoby spowodować zagrożenie dla użytkowników. Somfy nie będzie ponosić odpowiedzialności za szkody wynikłe na skutek nieprzestrzegania zaleceń podanych w tej instrukcji.

W przypadku pojawienia się wątpliwości podczas montażu zespołu napędowego lub w celu uzyskania dodatkowych informacji, należy odwiedzić stronę internetową www.somfy.com. Niniejsze zalecenia mogą być zmodyfikowane w przypadku zmiany norm lub parametrów zespołu napędowego.

► Stan bramy, do której napęd jest przeznaczony

Przed zamontowaniem napędu sprawdzić, czy:

- brama jest w dobrym stanie technicznym
- brama jest stabilna bez względu na jej położenie
- elementy konstrukcyjne podtrzymujące bramę umożliwiają solidne przymocowanie zespołu napędowego. W razie potrzeby, należy je wzmocnić.
- brama zamyka się i otwiera ręcznie we właściwy sposób, przy użyciu siły mniejszej niż 150 N.
- zakres temperatury zaznaczony na zespole napędowym jest dostosowany do miejsca montażu napędu.

UWAGA
Nie polewać napędu wodą. Nie montować napędu w miejscach, w których występuje ryzyko wybuchu.

 OSTRZEŻENIE
Upewnić się, czy strefy między częścią napędzaną a zlokalizowanymi w pobliżu elementami stałymi, niebezpieczne ze względu na ryzyko związane z przesuwaniem się części napędzanej podczas otwierania (przygnięcie, przycięcie, zakleszczenie), zostały wyeliminowane lub oznakowane w obrębie instalacji (patrz "Zapobieganie ryzyku").

Umieścić na stałe naklejki ostrzegające przed ryzykiem przygnięcia w miejscu dobrze widocznym lub w pobliżu ewentualnie montowanych, stałych mechanizmów sterowania.

► Instalacja elektryczna

 NIEBEZPIECZEŃSTWO
Instalacja zasilania elektrycznego musi być zgodna z normami obowiązującymi w kraju, w którym zainstalowano napęd i powinna być wykonana przez wykwalifikowany personel.

 NIEBEZPIECZEŃSTWO
Układ elektryczny musi być przeznaczony wyłącznie do napędu i wyposażony w zabezpieczenie składające się z następujących elementów: <ul style="list-style-type: none"> • bezpiecznik lub samoczynny wyłącznik 10 A, • i urządzenie typu różnicowego (30 mA). Należy zapewnić możliwość wielobiegowego odłączania zasilania. Wyłączniki wielobiegowe przewidziane do odłączania zasilania urządzeń stałych muszą być podłączone bezpośrednio do końcówek zasilania oraz znajdować się w bezpiecznej odległości od styków na wszystkich biegunach, aby zagwarantować całkowite odłączenie zasilania w warunkach przepięcia kategorii III. Przewodyniskowego napięcia wystawione na działanie warunków atmosferycznych muszą być przynajmniej typu H07RN-F. Zalecane jest zamontowanie odgromnika (konieczne maksymalne napięcie szczytowe 2 kV).

► Ułożenie przewodów

NIEBEZPIECZEŃSTWO

Przewody zakopane w ziemi muszą być wyposażone w osłonę o średnicy wystarczającej na ułożenie w niej przewodu napędu oraz przewodów akcesoriów.

W przypadku przewodów, które nie są poprowadzone pod ziemią, użyć przelotki, która wytrzyma przejazd pojazdów (nr kat. 2400484).

► Zalecenia bezpieczeństwa dotyczące montażu napędu

OSTRZEŻENIE

Na czas montażu należy zdjąć wszelką biżuterię (bransoletka, łańcuszek lub inna).

Przy wykonywaniu wszelkich czynności oraz wierceniu i spawaniu, używać stosownych zabezpieczeń (specjalne okulary ochronne, rękawice, naszniki ochronne itd.).

NIEBEZPIECZEŃSTWO

Nie wolno podłączać napędu do źródła zasilania (sieć, akumulator lub zestaw solarny) przed zakończeniem montażu.

OSTRZEŻENIE

Wprowadzanie zmian do któregośkolwiek z elementów dostarczonych w tym zestawie lub używanie jakiegokolwiek dodatkowego elementu, który nie był zalecany w tej instrukcji, jest surowo wzbronione.

Obserwować otwieranie lub zamykanie bramy i pilnować, aby wszystkie osoby pozostawały w bezpiecznej odległości do momentu zakończenia instalacji.

Nie stosować środków klejących do zamocowania napędu.

OSTRZEŻENIE

Ręczne odblokowanie może spowodować niekontrolowane przesuwanie bramy.

Umieścić naklejkę wskazującą mechanizm ręcznego odblokowania blisko elementu służącego do jego uruchamiania.

OSTRZEŻENIE

Montować stałe urządzenia sterujące na wysokości co najmniej 1,5 m, w miejscu, z którego brama jest dobrze widoczna, lecz z dala od ruchomych części.

Po zakończeniu instalacji upewnić się, że:

- mechanizm jest prawidłowo wyregulowany
- mechanizm ręcznego odblokowania działa prawidłowo
- zespół napędowy zmienia kierunek działania, gdy brama napotyka przeszkodę wielkości 50 mm, która znajduje się w połowie wysokości skrzydła bramy.

OSTRZEŻENIE

W przypadku działania bramy w trybie automatycznym lub w sytuacji, gdy urządzenie sterujące znajduje się poza polem widzenia, należy zainstalować fotokomórki.

Napęd w trybie automatycznym to taki, który działa przynajmniej w jednym kierunku bez konieczności aktywacji przez użytkownika.

W przypadku działania bramy w trybie automatycznym albo gdy brama wychodzi na drogę publiczną, może być konieczne zamontowanie migającego światła, zgodnie z przepisami obowiązującymi w kraju, w którym napęd jest użytkowany.

► Zalecenia bezpieczeństwa dotyczące użytkowania

OSTRZEŻENIE

Ten napęd może być używany przez dzieci w wieku co najmniej 8 lat oraz osoby, których zdolności fizyczne, sensoryczne lub mentalne są ograniczone, lub przez osoby nieposiadające doświadczenia lub wiedzy, jeżeli są one objęte właściwym nadzorem albo jeżeli otrzymały wcześniej odpowiednie instrukcje dotyczące bezpiecznej obsługi urządzenia i zostały poinformowane o ewentualnych zagrożeniach. Nigdy nie pozwalać dzieciom, żeby bawiły się urządzeniami do sterowania bramą. Piloty zdalnego sterowania powinny być niedostępne dla dzieci. Czyszczenie i prace konserwacyjne, za które odpowiedzialny jest użytkownik, nie mogą być wykonywane przez dzieci.

Poziom ciśnienia akustycznego napędu jest niższy lub równy 70 dB(A). Dźwięk emitowany przez konstrukcję, do której napęd będzie podłączony, nie jest brany pod uwagę.

OSTRZEŻENIE

Każdy potencjalny użytkownik musi zostać poinformowany przez instalatora o zasadach używania napędu zgodnie ze wszystkimi zaleceniami tej instrukcji. Należy koniecznie upewnić się, że żadne nieprzeszkolone osoby nie będą mogły uruchomić bramy.

Użytkownik powinien obserwować otwieranie lub zamykanie bramy i pilnować, aby wszystkie osoby pozostawały w bezpiecznej odległości do momentu całkowitego zakończenia ruchu.

Nie blokować celowo ruchu bramy.

OSTRZEŻENIE

W przypadku nieprawidłowego działania należy odłączyć zasilanie i natychmiast odblokować napęd, aby zapewnić dostęp na posesję i skontaktować się z działem pomocy technicznej Somfy.

Nie próbować otwierać ręcznie bramy, jeżeli napęd nie został odblokowany. Żadne naturalne przeszkody (gałąź, kamień, wysoka trawa itd.) nie powinny blokować ruchu bramy.

► Zalecenia bezpieczeństwa dotyczące konserwacji

! NIEBEZPIECZEŃSTWO

Podczas czyszczenia, wykonywania czynności konserwacyjnych i wymiany części napęd musi być odłączony od źródła zasilania.

! OSTRZEŻENIE

Co miesiąc należy sprawdzać:

- instalację w celu wykrycia wszelkich śladów zużycia lub uszkodzenia przewodów albo elementów montażowych.
- czy zespół napędowy zmienia kierunek działania, gdy brama napotyka przeszkodę wielkości 50 mm, która znajduje się w połowie wysokości skrzydła bramy

Nie używać zespołu napędowego, jeżeli konieczna jest jego naprawa lub regulacja. Bramy w złym stanie technicznym należy naprawić, wzmocnić, a nawet wymienić.

Przy obsłudze serwisowej i naprawie używać wyłącznie oryginalnych części.

Wprowadzenie jakichkolwiek modyfikacji technicznych, elektronicznych lub mechanicznych w obrębie zespołu napędowego wiąże się z koniecznością uzyskania zgody działu pomocy technicznej Somfy.

Jeżeli instalacja jest wyposażona w fotokomórki i/ lub migające światło, należy systematycznie czyścić elementy optyczne fotokomórek i migającego światła.

► Informacje na temat baterii

! NIEBEZPIECZEŃSTWO

Nie pozostawiać baterii / baterii pastylkowych / akumulatorów w zasięgu dzieci. Należy je przechowywać w miejscu niedostępnym dla dzieci. Występuje niebezpieczeństwo poknięcia tych elementów przez dzieci lub zwierzęta domowe. Ryzyko śmierci! Jeżeli, pomimo wszystko, zaistnieje taka sytuacja, należy natychmiast skontaktować się z lekarzem lub udać się do szpitala.

Uważać, aby nie wytworzyć zwarcia w bateriach, nie wrzucać ich do ognia ani nie ładować. Występuje ryzyko wybuchu.

► Recykling i usuwanie zużytego sprzętu

Jeśli akumulator był zamontowany, powinien zostać wyjęty z napędu przed przekazaniem go do utylizacji.

 Nie wyrzucać zużytych baterii pilotów zdalnego sterowania lub akumulatora, o ile jest zainstalowany, razem z odpadami z gospodarstwa domowego. Należy je przekazać do specjalnego punktu zbiórki odpadów w celu ich wtórnego przetworzenia.

 Nie wyrzucać napędu wycofanego z użytku razem z odpadami z gospodarstwa domowego. Taki napęd należy przekazać jego dystrybutorowi lub skorzystać z punktów selektywnej zbiórki odpadów udostępnionych przez władze danej gminy.

► Zgodność z przepisami

 Firma Somfy oświadcza niniejszym, że produkt opisany w tej instrukcji, o ile jest używany zgodnie z podanymi zaleceniami, spełnia zasadnicze wymogi obowiązujących Dyrektyw Europejskich, a w szczególności Dyrektywy Maszynowej 2006/42/WE oraz Dyrektywy dot. urządzeń radiowych 2014/53/UE.

Pełny tekst deklaracji zgodności WE jest dostępny pod następującym adresem internetowym: www.somfy.com/ce. Philippe Geoffroy, Manager ds. zgodności z przepisami, Cluses

► Zapobieganie ryzyku

Określenie stref niebezpiecznych

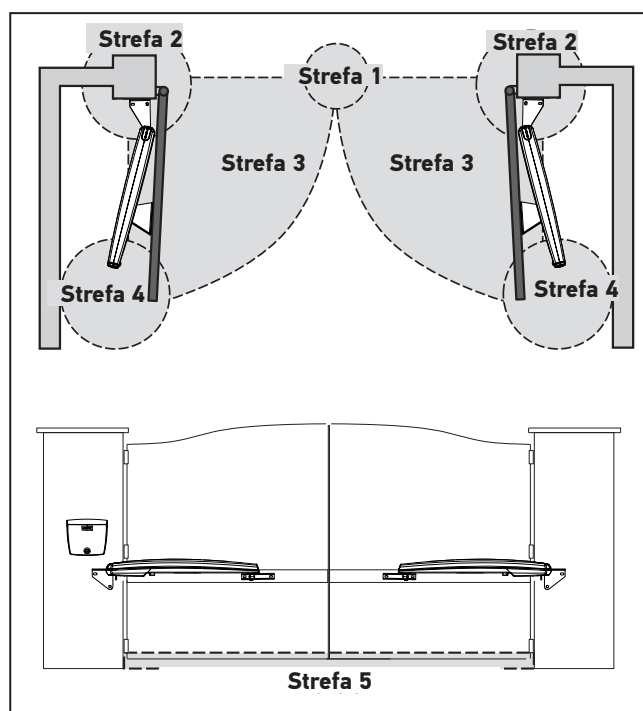

Środki ostrożności w celu wyeliminowania ryzyka

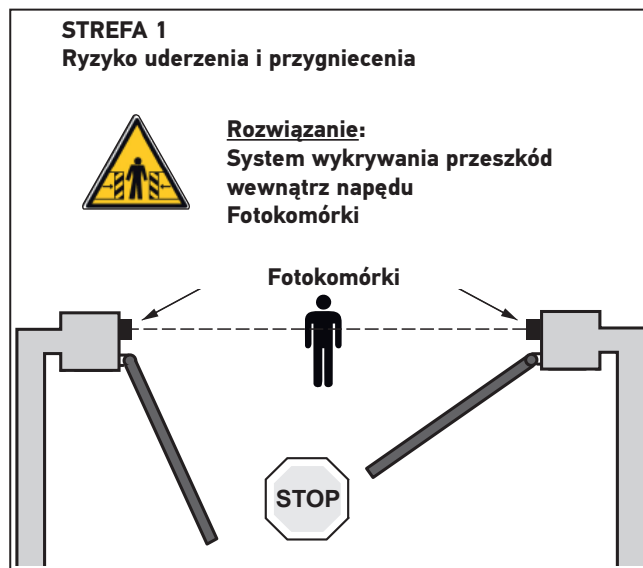

STREFA 2

Ryzyko przygniecenia i przycięcia rąk



Rozwiązanie:

- Jeśli w instalacji występuje strefa przycięcia:
- pozostawić odległość minimum 10 cm pomiędzy skrzydłem a słupkiem/ścianą
 - ściąć narożnik słupka, nie osłabiając jego konstrukcji.

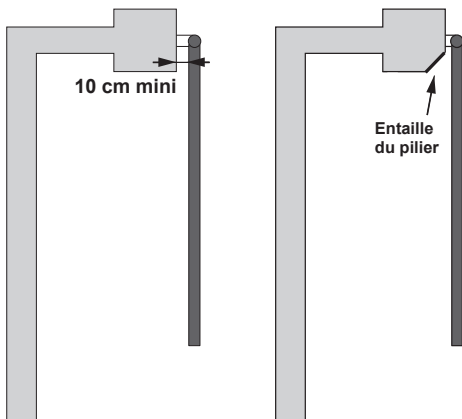

STREFA 4

Ryzyko uwięzienia i przygniecenia



Rozwiązanie:

System wykrywania przeszkód wewnątrz napędu
Jeżeli występuje ryzyko uwięzienia użytkownika w strefie pomiędzy skrzydłami bramy a znajdującymi się w otoczeniu elementami stałymi, należy pozostawić odległość minimum 50 cm między skrzydłami a elementami stałymi.

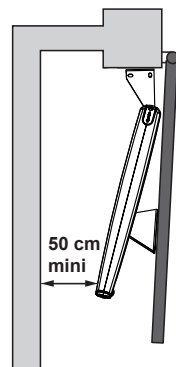

STREFA 3

Ryzyko uderzenia

Rozwiązanie:

System wykrywania przeszkód wewnątrz napędu

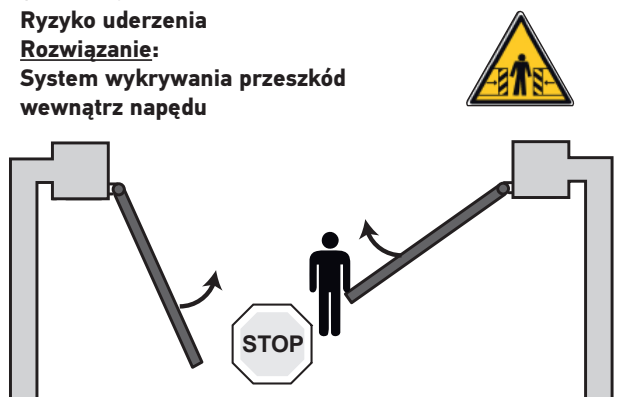

STREFA 5

Ryzyko obrażeń stóp



Rozwiązanie:

Jeżeli pomiędzy dolną częścią skrzydeł bramy a podłożem znajduje się strefa niebezpieczna dla stóp, należy pozostawić odległość minimum 12 cm lub maksimum 5 mm między dolną częścią skrzydeł a podłożem.

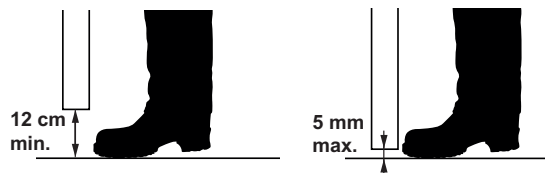

Prezentacja produktu

Zawartość zestawu

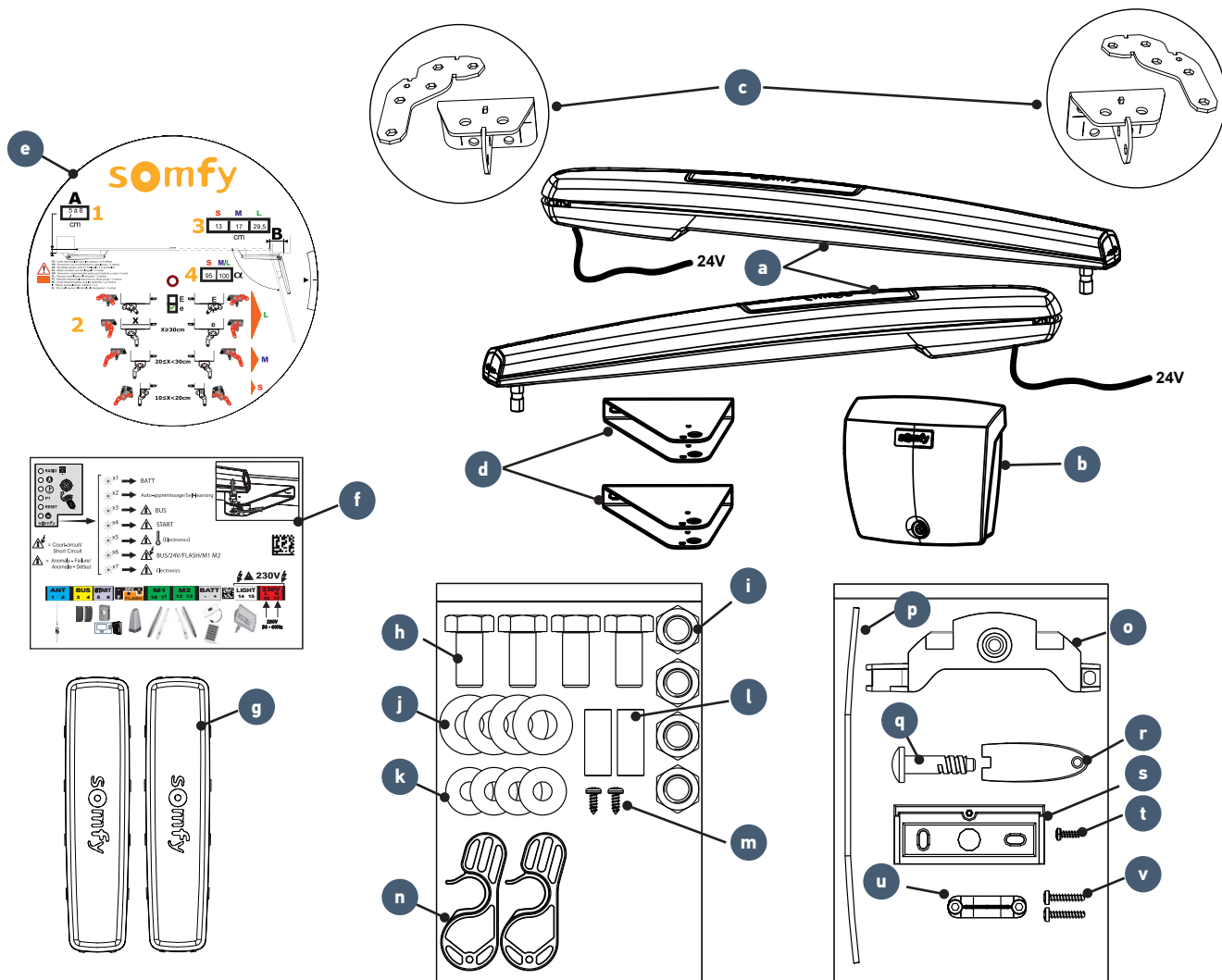

Ozn.	Nazwa	Ilość
a	Siłownik 24 V	x2
b	Moduł sterujący	x1
c	Uchwyt mocowany do słupka/ściany (kątownik + przedłużenie)	x2
d	Uchwyt mocujący skrzydło	x2
e	Tarcza do ustalenia wymiarów	x1
f	Naklejka informacyjna	x1
g	Ostony ograniczników	x2
Torebka na akcesoria do siłownika		
h	Śruba uchwytu mocowanego do słupka/ściany	x4
i	Nakrętka uchwytu mocującego do słupka / ściany	x4
j	Podkładka uchwytu mocującego do słupka / ściany	x4
k	Płaska podkładka M8x22	x4
l	Sworzeń mocujący siłownik do uchwytu na słupku/ścianie	x2
m	Śruba elementu odblokowującego	x2
n	Element odblokowujący	x2

Ozn.	Nazwa	Ilość
Torebka na akcesoria do modułu sterującego		
o	Uchwyt montażowy akumulatora	x1
p	Sznur uszczelniający	x1
q	Śruba pokrywy modułu	x1
r	Klucz do odblokowania pokrywy modułu	x1
s	Kątownik mocujący do ściany	x1
t	Śruba mocująca moduł do kątownika	x1
u	Uchwyt przewodu	x1
v	Śruba uchwytu przewodu	x2

► Opis produktu

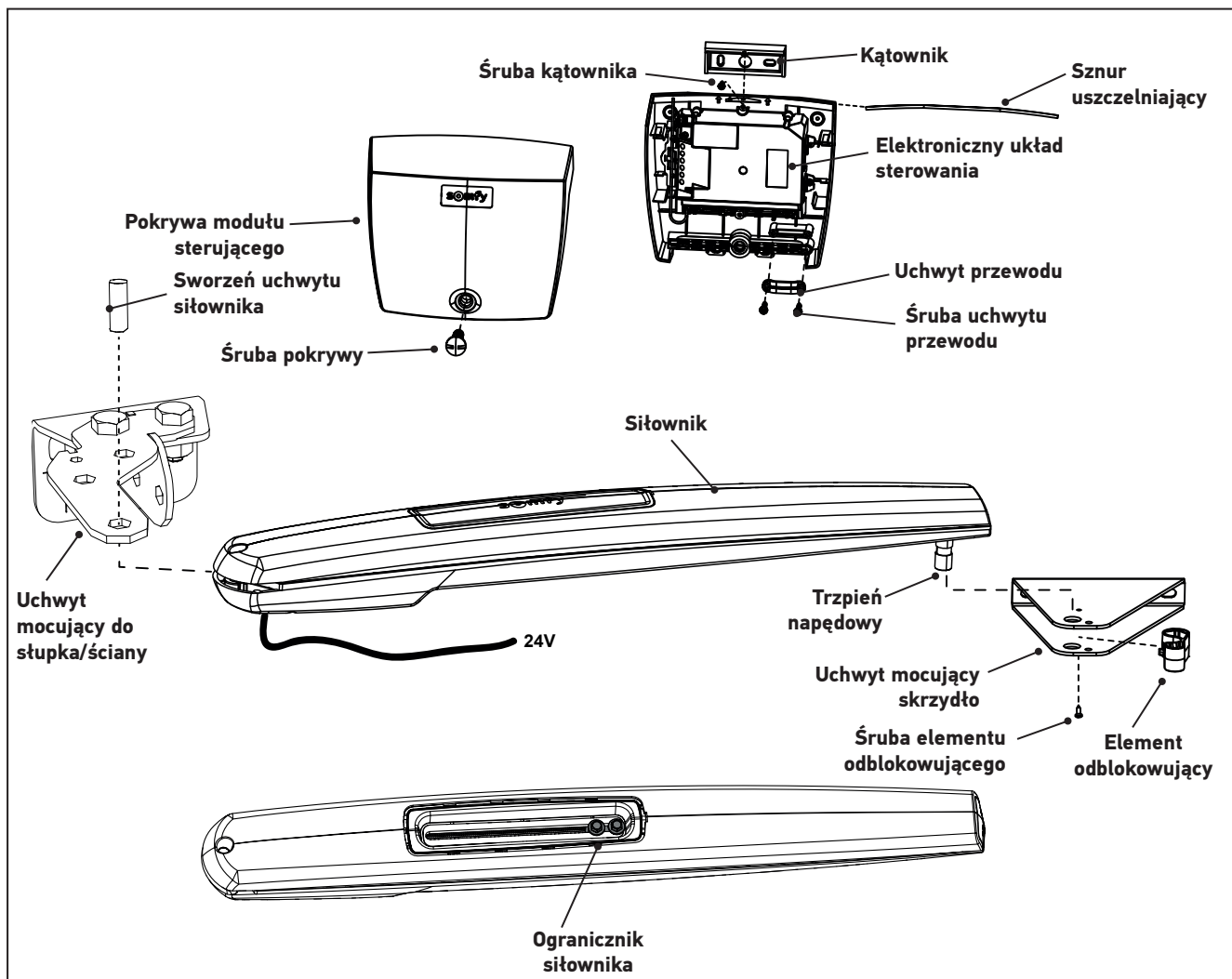

► Wymiary

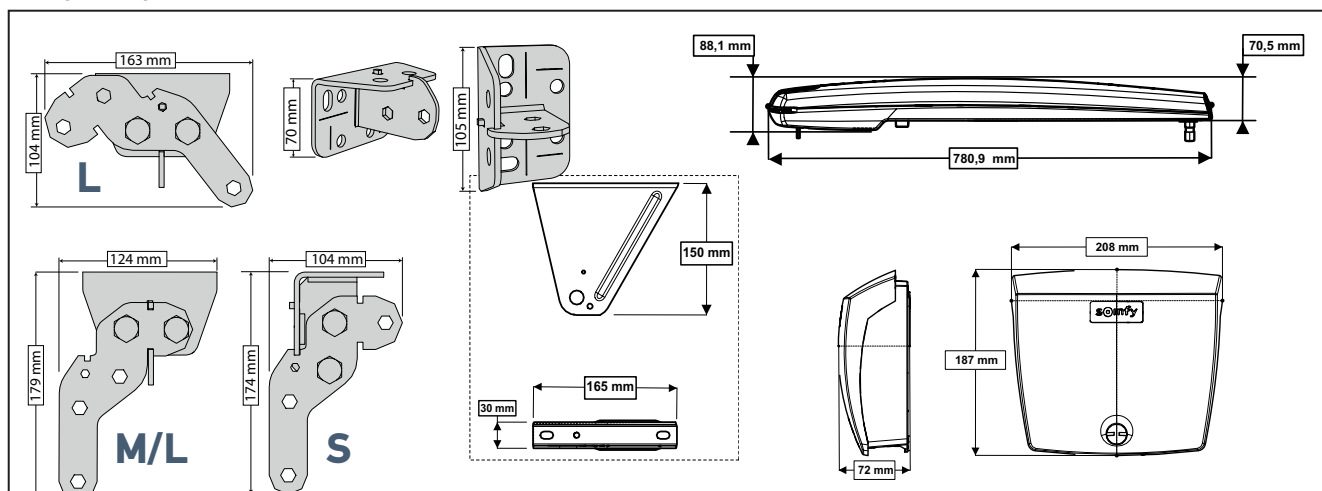

► Zakres zastosowania

Ten automatyczny mechanizm został zaprojektowany do napędu bram wjazdowych dwuskrzydłowych w domach jednorodzinnych.





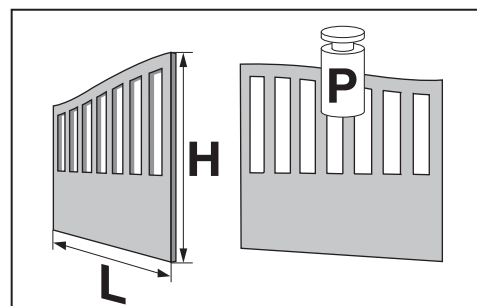

Wymiary i ciężar skrzydeł

Maksymalny ciężar każdego skrzydła (P)	250 kg
Maksymalna wysokość każdego skrzydła (H)	2 m
Min./maks. szerokość każdego skrzydła (L)	1,25 / 2,5 m

Typ bramy (pełna / ażurowa) oraz warunki klimatyczne (występowanie silnego wiatru) mogą spowodować zmniejszenie podanych wartości maksymalnych (patrz tabela poniżej).



Wymiary i ciężar napędzanych skrzydeł bramy w zależności od siły wiatru

Siła wiatru	Skutek	Produkt	EXAVIA
≥ 80 km/h	Brak możliwości poruszania się pod wiatr		Szerokość min./maks. Ciężar maks. 1,25 / 1,5 m 250 kg
< 80 km/h > 40 km/h	Poruszanie się gałęzi drzew		Szerokość min./maks. Ciężar maks. 1,25 / 2,5 m 250 kg
			Szerokość min./maks. Ciężar maks. 1,25 / 1,5 m 250 kg
≤ 40 km/h	Przemieszczanie się ziaren piasku		Szerokość min./maks. Ciężar maks. 1,25 / 2,5 m 250 kg
			
			



Brama ażurowa



Brama częściowo ażurowa



Brama pełna

► Widok ogólny instalacji

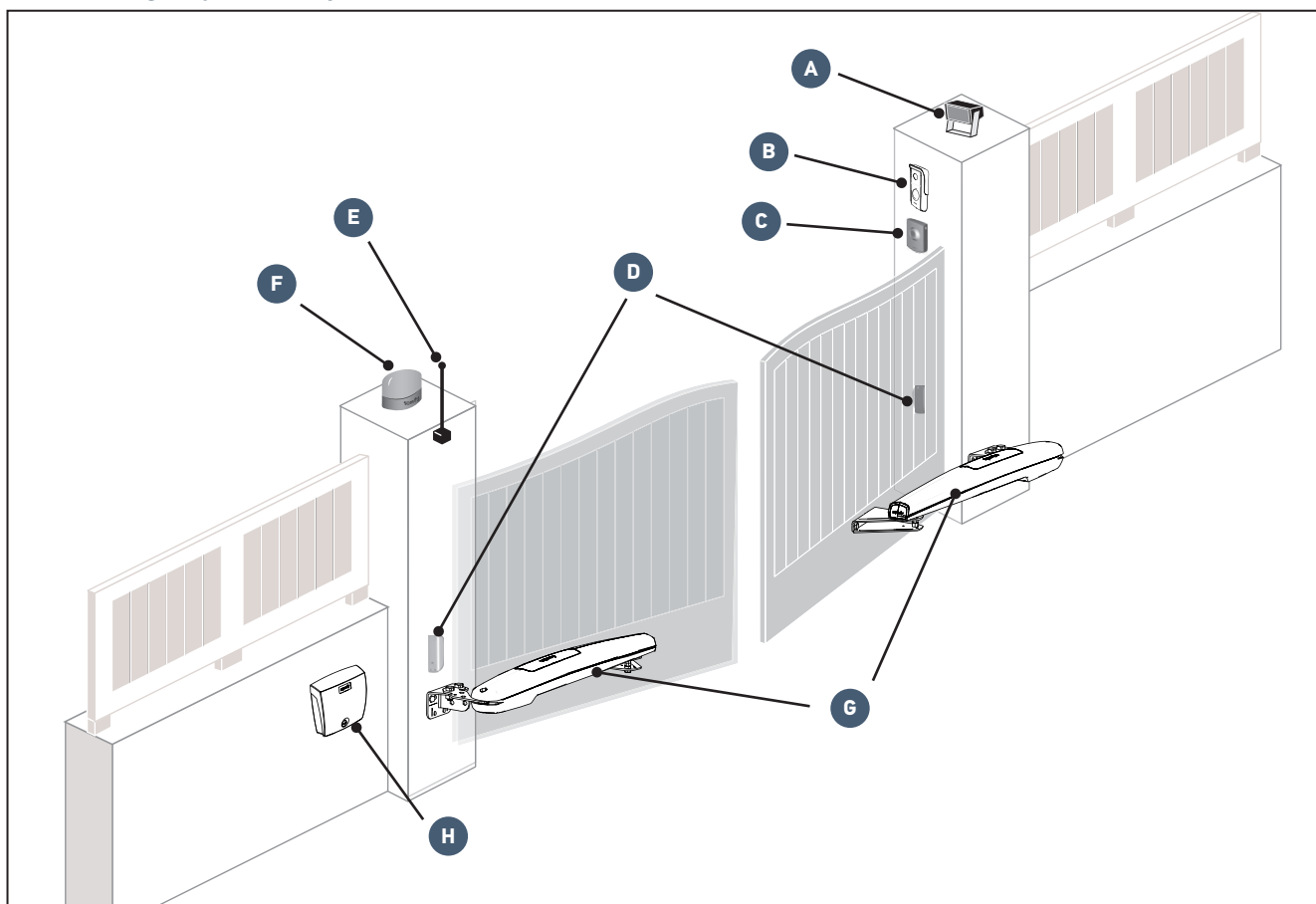

Oznaczenie	Nazwa
A	Oświetlenie strefowe*
B	Wideodomofon*
C	Przełącznik kluczowy* i/lub klawiatura kodowa*
D	Fotokomórki

Oznaczenie	Nazwa
E	Niezależna antena*
F	Migające światło
G	Napędy
H	Moduł sterujący

*akcesoria opcjonalne

► Prezentacja elektronicznego układu sterowania

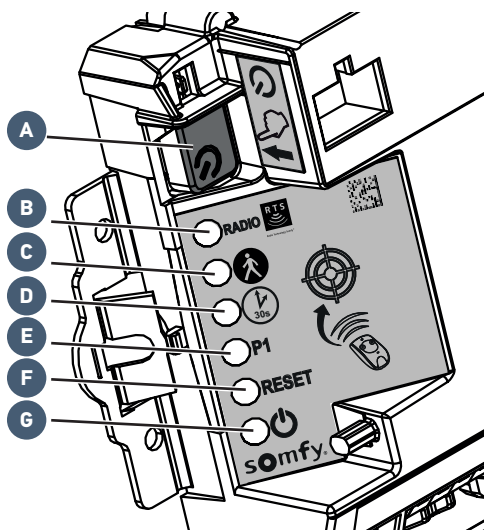

Ozn.	Nazwa	Funkcja	
A	Przycisk	Wzbudzenie elektronicznego układu sterowania	
B	Kontrolka RADIO	Zapala się za każdym razem, gdy elektroniczny układ sterowania otrzymuje polecenie drogą radiową	
C	Kontrolka	Zapala się przy włączaniu/wyłączeniu trybu otwarcia umożliwiającego przejście pieszego	
D	Kontrolka	Zapalona	funkcja automatycznego zamykania bramy jest włączona
		Zgaszona	funkcja automatycznego zamykania bramy nie jest włączona
		Miga	wybrano ustawienie "automatyczne zamykanie"
E	Kontrolka P1	Nie używane	
F	Kontrolka RESET	Zapalona	kasowane są tylko ustawienia lub ustawienia i punkty sterowania radiowego
		Miga	wybrano funkcję kasowania ustawień i punktów sterowania radiowego
G	Kontrolka	Zapalona	napęd działa prawidłowo - elektroniczny układ sterowania jest wzbudzony
		Zgaszona	napęd działa prawidłowo - elektroniczny układ sterowania jest w trybie czuwania
		Miga	patrz „Diagnostyka”, strona 32

► Wstępne wymagania montażowe

► Punkty do sprawdzenia przed wykonaniem montażu

Brama

Brama jest w dobrym stanie: otwiera się i zamyka bez użycia siły.

Podczas całego cyklu przesuwania brama pozostaje w położeniu poziomym. Otwiera się do wewnątrz posesji.

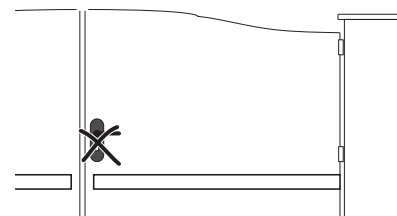
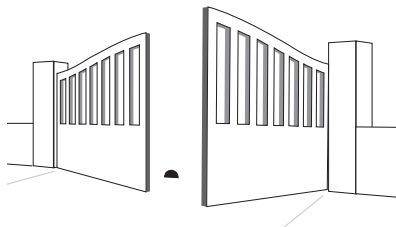
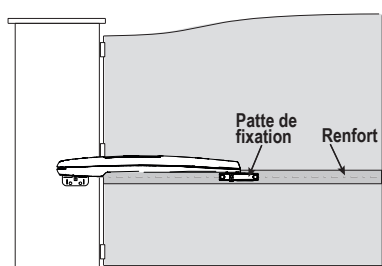

Wzmocnienia

Napędy powinny być zamocowane na poziomych wzmocnieniach skrzydeł, umieszczone dokładnie na 1/3 wysokości bramy.

W przypadku braku wzmocnień należy zastosować metalowe płyty oporowe o grubości około 4 mm.

Ograniczniki zamknięcia umieszczone w podłożu

Tor przesuwania bramy musi zostać ograniczony przez mocno przymocowane do podłoża ograniczniki.

Ograniczniki otwarcia są wbudowane w napęd (patrz "Ustawienia ogranicznika otwarcia", strona 21).

Uwaga: w szczególnych przypadkach słupków o szerokości od 7 do 10 cm nie będzie możliwe użycie wbudowanych ograniczników otwarcia i konieczne będzie zastosowanie ograniczników mocowanych do podłoża.

Zamek mechaniczny

Jeśli brama wyposażona jest w zamek mechaniczny, powinien on zostać wyjęty.

Słupki

Słupki muszą mieć solidną konstrukcję i szerokość co najmniej 7 cm. W przypadku małych słupków konieczne jest ich wzmocnienie wewnątrz przy pomocy betonowej wylewki w celu zapewnienia większej solidności i lepszego zamocowania.

► Wstępna instalacja elektryczna

Niezbędne przewody

- Zasilanie sieciowe: przewód 3 x 1,5 mm² lub 3 x 2,5 mm² do użytku zewnętrznego (typ H07RN-F mini)
- Połączenie między dwoma napędami: przewód 2 x 1 mm², zaopatrzyć się w puszkę rozgałęźną IP 55 do zabezpieczenia połączenia między przewodem, który wychodzi z napędu i przedłużeniem, które dochodzi do modułu sterującego.
- Połączenie fotokomórek: przewód 2 x 0,75 mm



Ułożenie przewodu zasilającego musi być zgodne z normami dotyczącymi instalacji elektrycznych obowiązującymi w kraju użytkowania.

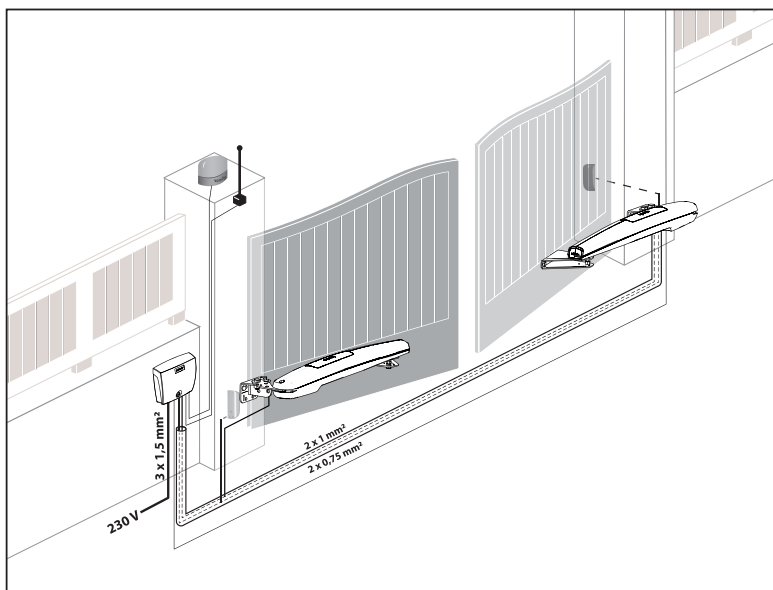
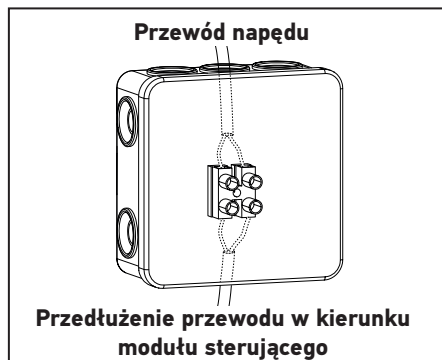

Ułożenie przewodów

- Przewody poprowadzone pod ziemią muszą być wyposażone w osłonę ochronną o średnicy wystarczającej na ułożenie w niej wszystkich przewodów.
- Doprowadzić zasilanie elektryczne 230 V jak najbliżej miejsca montażu modułu sterującego.



Jeżeli przeprowadzenie przewodów pod ziemią nie jest możliwe, użyć przelotki, która wytrzyma przejazd pojazdów (nr kat. 2400484).

► Niezbędne przewody



Szczegółowe informacje dotyczące okablowania są podane w części „Okablowanie akcesoriów”, strona 24

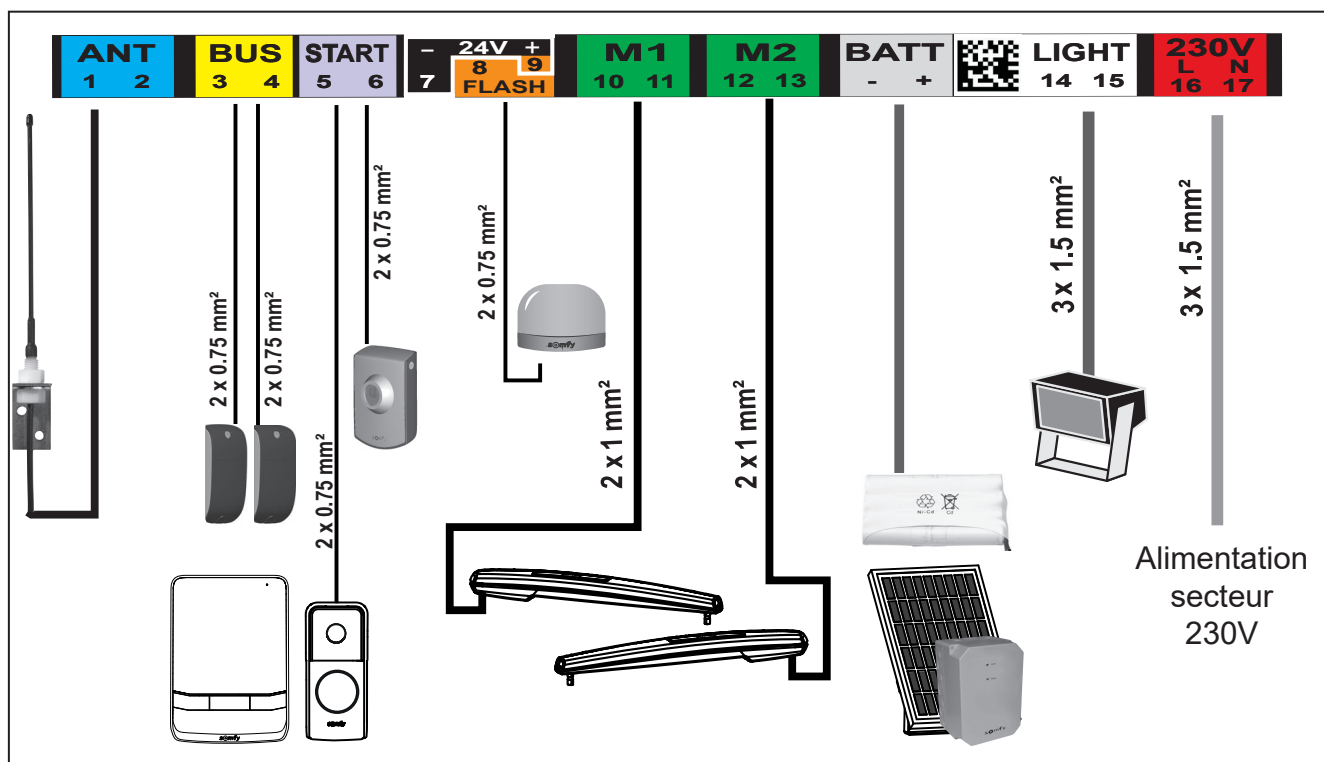

► Narzędzia niezbędne podczas montażu (niedostarczane w zestawie)

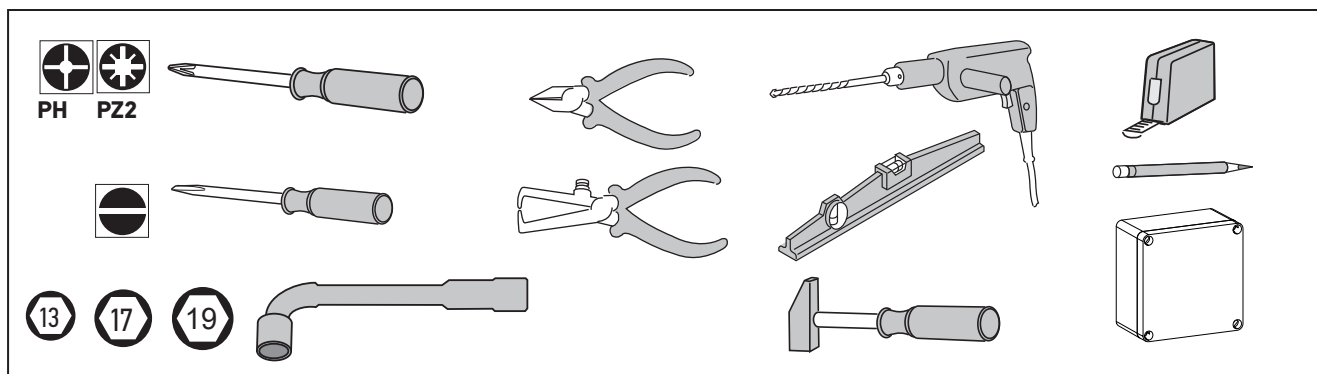

► Śruby niezbędne podczas montażu (niedostarczane w zestawie)

Niniejsze informacje zostały podane orientacyjnie.

Do zamocowania...		Ilość
UCHWYTÓW DO SŁUPKÓW/ŚCIAN		
	Elementy mocujące dostosowane do materiału, z którego jest wykonany słupek/ściana (śruby, sworznie, kotwy chemiczne itd.): - średnica: 8 do 10 mm - z łbem sześciokątnym	6
	Podkładki: - średnica wewnętrzna: 8 do 10 mm - średnica zewnętrzna: 16 do 20 mm Nakrętki: - sześciokątna: 13 mm (śruba 8 mm) / 17 mm (śruba 10 mm)	6
UCHWYTÓW DO SKRZYDEŁ		
	Elementy mocujące dostosowane do materiału, z którego wykonane jest wzmocnienie skrzydeł: - średnica: 8 mm - długość dostosowana do grubości wzmocnienia skrzydeł	6
	Podkładki dostarczone w zestawie - średnica wewnętrzna: 8 mm - średnica zewnętrzna: 22 mm	4
MODUŁ STERUJĄCY		
	Elementy mocujące dostosowane do materiału, z którego jest wykonany słupek/ściana - śruba o średnicy: 3,5 do 4,5 mm - z łbem stożkowym lub soczewkowym - kołki "S" do betonu: S5, S6 lub S8	4

1.1 Ustalenie wymiarów

Określić wymiary przy pomocy tarczy (f), aby ustalić położenie napędów na słupkach.

Uwaga: Podczas pomiarów skrzydła bramy oraz ich zawiasy muszą znajdować się w tej samej osi.

Przypomnienie: Pomiędzy skrzydłami bramy a elementami nieruchomymi należy zachować odstęp minimum 50 cm (patrz „Zapobieganie ryzyku”, strona 4).

1 Zmierzyć wymiar A.

Nanieść wymiar A zmierzony przy pomocy tarczy.

UWAGA Wymiary niezalecane dla skrzydeł > 2 metry

3 Określić wymiar B, zależnie od typu montażu S, M lub L

2 Zmierzyć szerokość słupka X, aby określić kierunek montażu S, M lub L uchwyty na słupku. W przypadku konfiguracji L wybrać e lub E, zgodnie z podaną informacją.

Uwaga! Uważać na kierunek mocowania górnej i dolnej części uchwyty.

Kierunek prawidłowy

Kierunek nieprawidłowy

4 Maksymalny kąt otwarcia α jest wskazany.

Uwaga! Należy przestrzegać maksymalnego kąta otwarcia określonego przy pomocy tarczy.



Rada: wymiar A ma wartość ujemną

Jeżeli wymiar A ma wartość ujemną, zawiasy skrzydła znajdują się przed słupkiem. Zalecamy dodanie podkładki, aby uchwyt mocujący siłownik znalazł się w osi zawiasu skrzydła, a wymiar A był równy 0 cm.

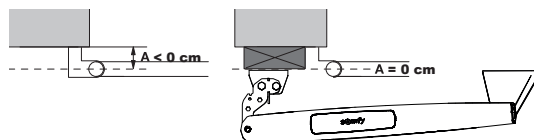

1.2 Przypadek szczególny

► Montaż na słupku o szerokości od 7 do 10 cm



WYMAGANIA WSTĘPNE

- Nie jest możliwe użycie wbudowanych ograniczników otwarcia: należy koniecznie zamontować ograniczniki otwarcia mocowane do podłoża.
- Odciąć uchwyt na słupku.

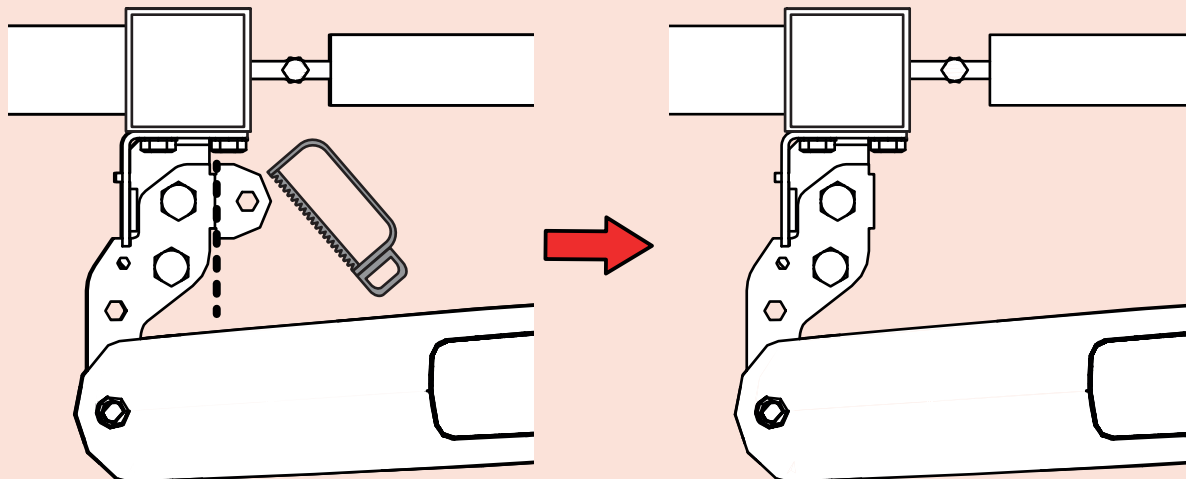

A	B	Maks. kąt otwarcia	Komentarze
3,5 cm	10 cm	90	Zalecana konfiguracja
3,5 cm	10 cm	100	<p>Konfiguracja możliwa, jednak może spowodować:</p> <ul style="list-style-type: none"> • ryzyko wystąpienia wstrząsów podczas zamykania bramy, • nieprawidłową stabilność mocowania przy otwieraniu.

1.3 Mocowanie uchwytów do słupka

► Wyznaczenie osi AM i AH

1. Nanieść uzyskany wcześniej wymiar B i zaznaczyć oś pionową AM na słupku.
2. Zaznaczyć na słupku oś poziomą AH, w połowie wysokości wzmocnienia.



Kontrola przed rozpoczęciem następnego etapu
Czy osie AM i AH zostały prawidłowo zaznaczone?

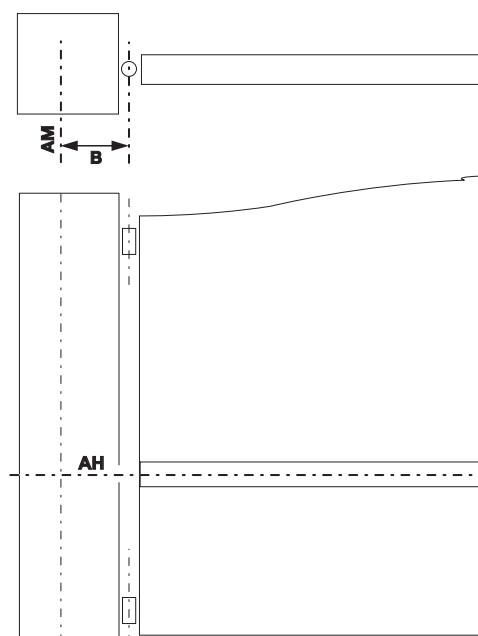

► Przewiercenie otworów w słupkach

1 Konfiguracja M lub L

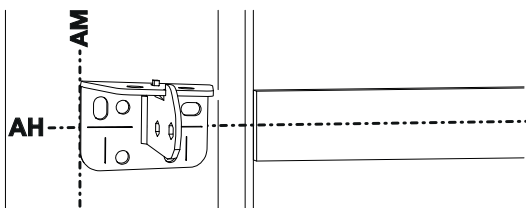

Wyrównać oznaczenia wykonane na uchwycie względem osi AH, a krawędź uchwytu względem osi AM.

Uwaga: Oznaczenia wykonane na uchwycie znajdują się pod podłużnymi otworami.



Uważać na kierunek mocowania górnej i dolnej części uchwytu.

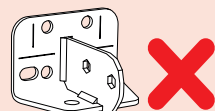
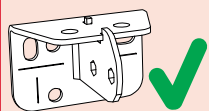

Kierunek prawidłowy **Kierunek nieprawidłowy**

Konfiguracja S

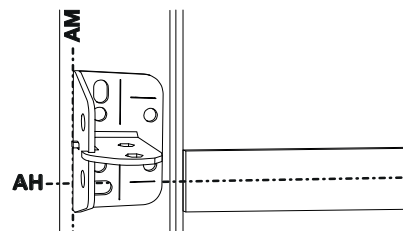

Wyrównać znak umieszczony na dolnej części uchwytu względem osi AH i ustawić krawędź uchwytu równo względem osi AM.

2

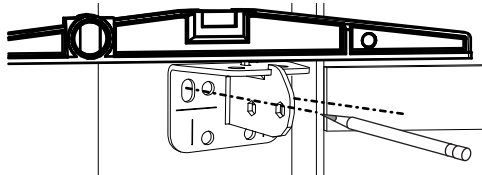

Sprawdzić poziome ustawienie uchwytu, a następnie zaznaczyć otwory mocowania uchwytu.

Uwaga: Należy użyć 2 podłużnych otworów w przypadku słupka betonowego, albo 4 okrągłych otworów w przypadku słupka metalowego/aluminiowego.

3

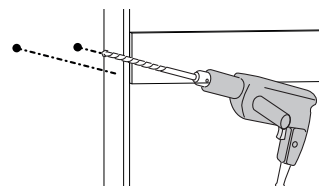

Nawiercić 2 lub 4 otwory w każdym słupku w zaznaczonych miejscach (informacje dotyczące średnic otworów znajdują się na stronie 11).

► Zamocowanie uchwytu mocującego na słupku

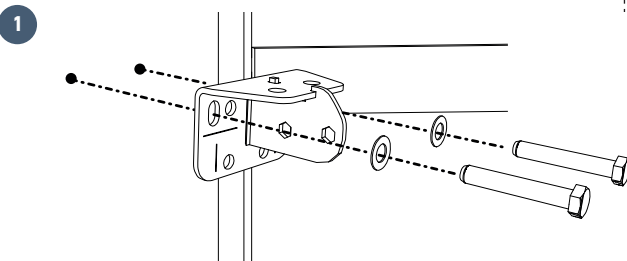

Przymocować uchwyt do słupka, zależnie od konfiguracji (S,M,L) podanej na tarczy, stosując śruby dopasowane do wspornika mocującego.

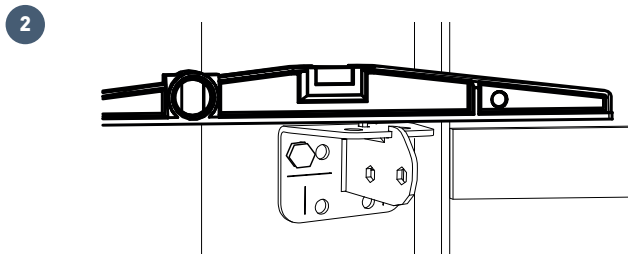

Sprawdzić wysokość uchwytu. W razie potrzeby ponownie wykonać dokręcanie.



Kontrola przed rozpoczęciem następnego etapu

Czy została wykonana kontrola dokładnego wypoziomowania uchwytów na słupkach?

► Zamontowanie uchwyty mocującego na słupku

Zamontować uchwyt mocujący na słupku zgodnie z konfiguracją określoną na tarczy (patrz strona 12).

Konfiguracja	L - E	L - e	M	S
Lewy słupek				
Prawy słupek				

1.4 Mocowanie napędów

► Sprawdzenie położenia śruby z nakrętką kulkową

1

Śruba z nakrętką kulkową siłownika nie może wystawać poza oznaczenie, jak pokazano na rysunku powyżej.

2

Jeżeli śruba z nakrętką kulkową wystaje poza oznaczenie, otworzyć klapkę znajdującą się na końcu siłownika, następnie wkręcić śrubę, aby ustawić ją w prawidłowym położeniu.

► Zmiana miejsca mocowania ogranicznika otwarcia

1

Poluzować śruby ogranicznika otwarcia za pomocą 13 mm klucza odgiętego.

2

Przesunąć ogranicznik otwarcia w stronę końca siłownika, po stronie przewodu, tak jak pokazano na rysunku powyżej.

► Zamontowanie siłownika w uchwycie mocującym

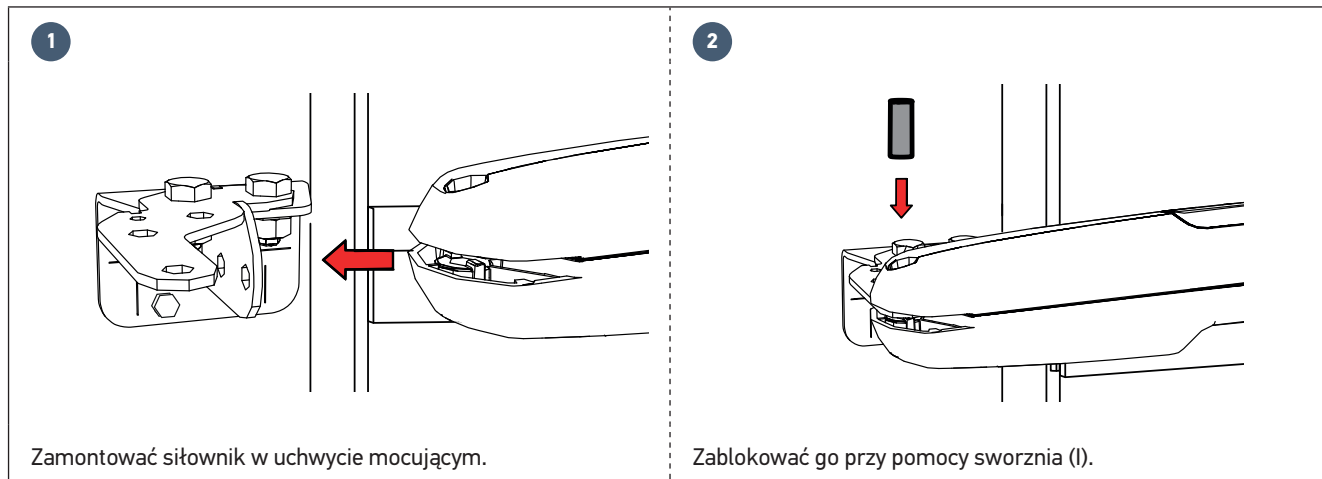

1.5 Mocowanie uchwytów skrzydła



Nigdy nie uruchamiać siłownika przed zakończeniem jego mocowania na skrzydle. W przeciwnym razie może to doprowadzić do niewłaściwego wyregulowania jego wewnętrznego ogranicznika i nieprawidłowego działania.

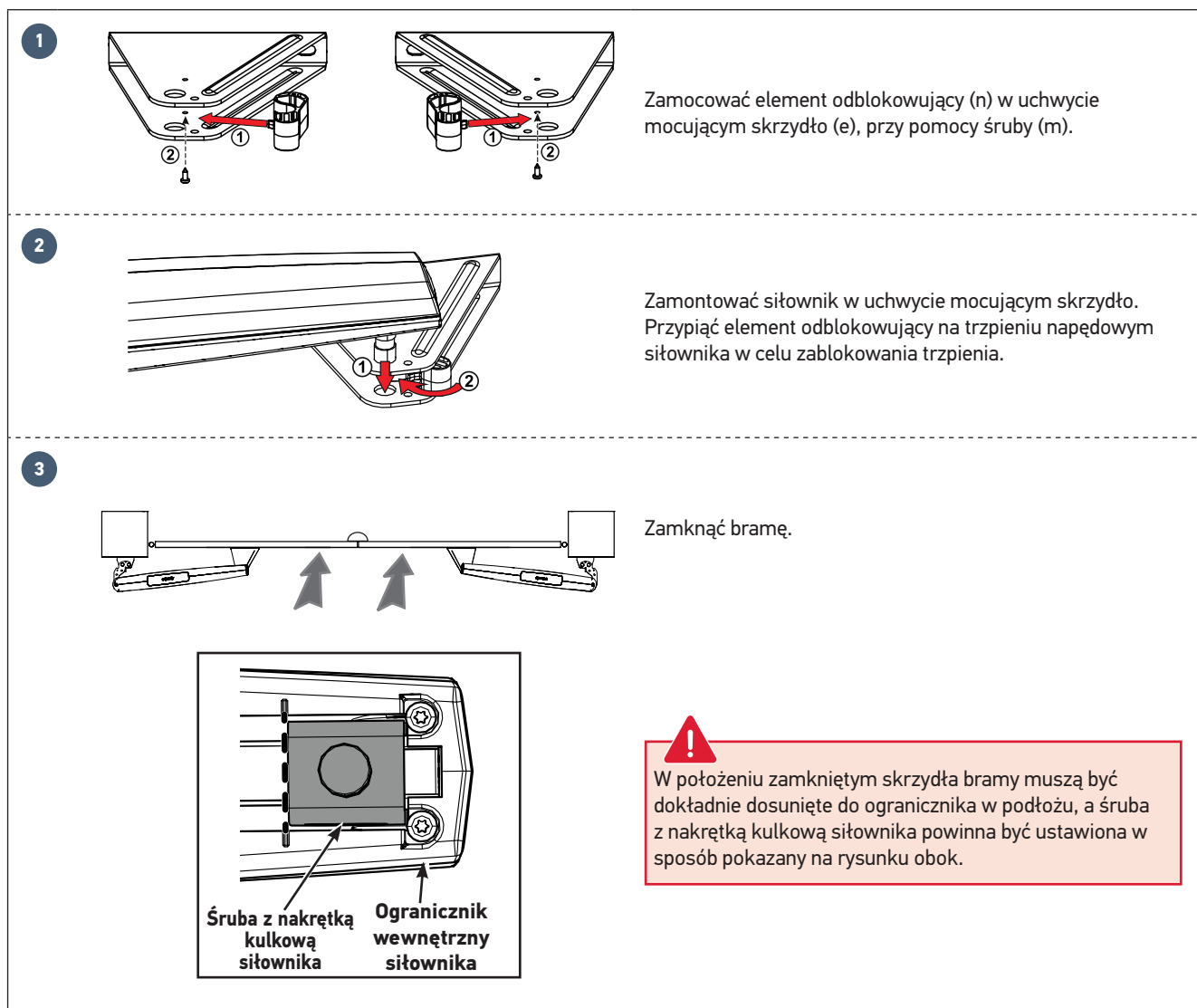

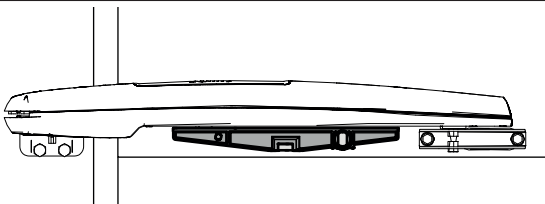
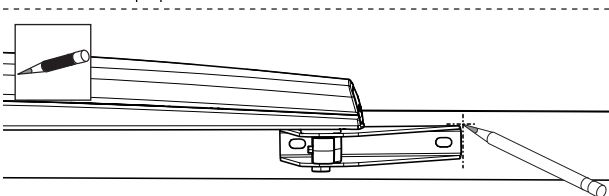
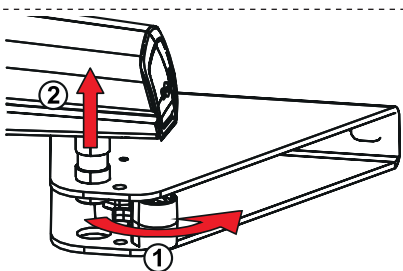
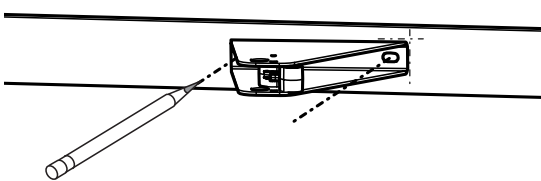
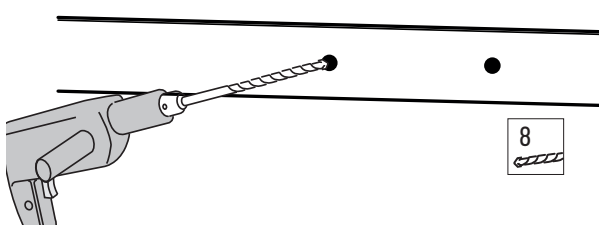
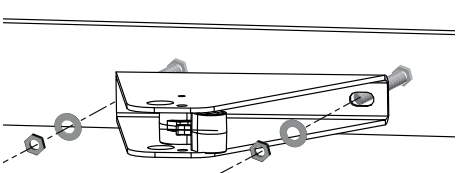
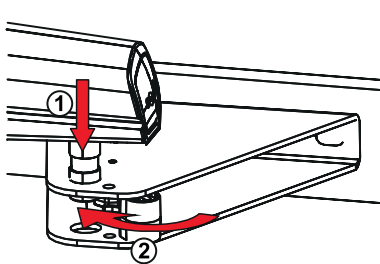
<p>4</p> 	<p>Dosunąć uchwyt mocujący skrzydło do wzmocnienia skrzydeł. Sprawdzić, czy siłownik jest wypoziomowany.</p>
<p>5</p> 	<p>Umieścić oznaczenia na bokach uchwytu mocującego skrzydło.</p>
<p>6</p> 	<p>Odpiąć element odblokowujący, a następnie wyjąć siłownik z uchwytu mocującego skrzydło.</p>
<p>7</p> 	<p>Ustawić ponownie uchwyt mocujący skrzydło, a następnie zaznaczyć otwory mocowania pośrodku podłużnych otworów.</p>
<p>8</p> 	<p>Przewiercić w skrzydłach otwory o średnicy 8.</p>
<p>9</p> 	<p>Zamocować uchwyt mocujący skrzydło, stosując śruby odpowiednie do materiału z którego wykonano wzmocnienie oraz dostarczone podkładki (k).</p> <div style="border: 1px solid red; padding: 5px; margin-top: 10px;"> <p>! Należy koniecznie zamontować podkładki (k) dostarczone w zestawie.</p> </div>
<p>10</p> 	<p>Zamontować siłownik. Przypiąć element odblokowujący na trzpieniu napędowym w celu zablokowania trzpienia.</p>

 **Kontrola przed rozpoczęciem następnego etapu**
Czy siłowniki są dokładnie wypoziomowane?

1.6 Montaż modułu sterującego

► Położenie modułu sterującego

Moduł należy zamontować na słupku/ścianie od strony zasilania elektrycznego.

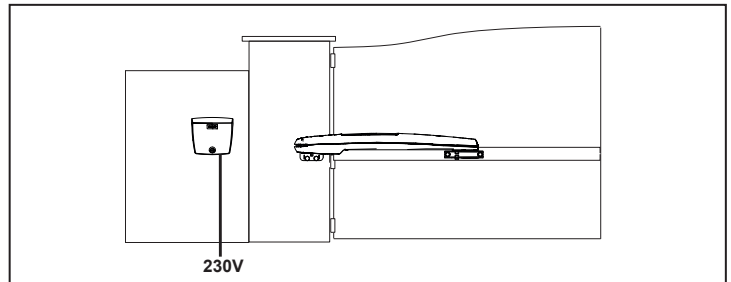

► Montaż sznura uszczelniającego

Wprowadzić sznur uszczelniający (p) do górnej części modułu sterującego.

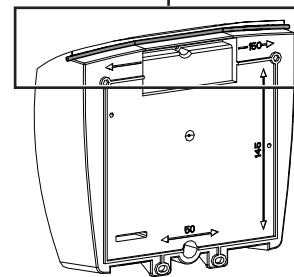
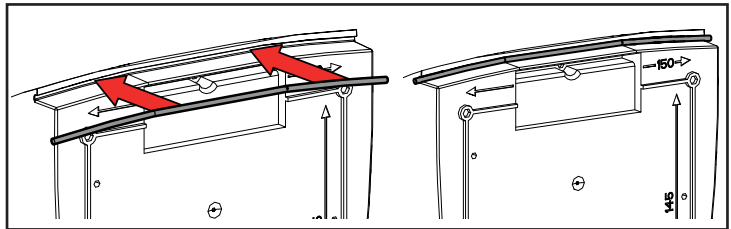

► Sprawdzenie położenia anteny

Prawidłowe położenie anteny ma zasadnicze znaczenie dla optymalnego działania.



Nigdy nie należy przycinać przewodu anteny.

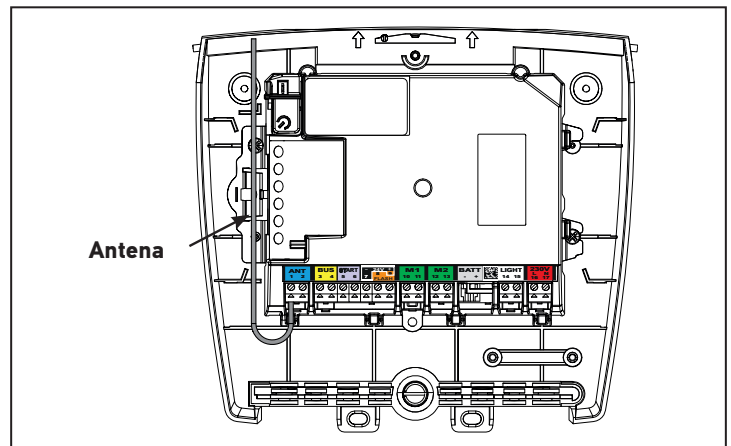

► Mocowanie modułu sterującego

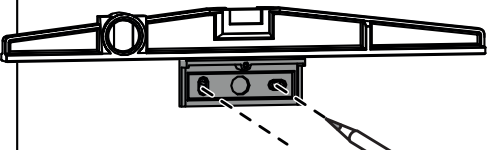
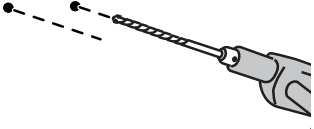
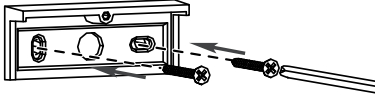
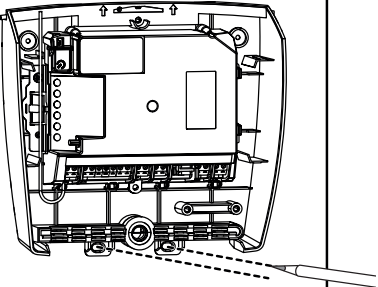
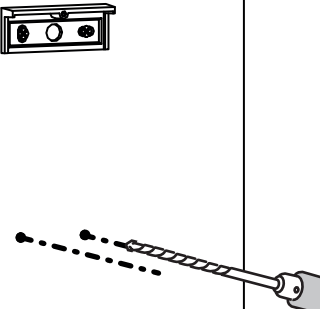
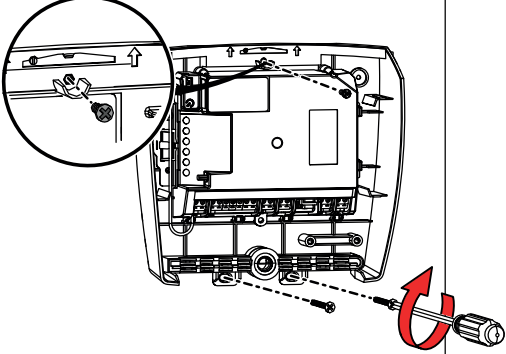
<p>1</p>		<ul style="list-style-type: none"> • Umieścić kątownik mocujący moduł (s) przy słupku/ścianie. • Sprawdzić jego wy poziomowanie. • Zaznaczyć punkty mocowania kątownika.
<p>2</p>		<p>Usunąć kątownik i przewiercić otwór w słupku/ścianie. Średnicę otworu należy określić na podstawie typu śrub stosowanych do mocowania (patrz strona 11).</p>
<p>3</p>		<p>Przymocować kątownik do słupka/ściany.</p>
<p>4</p>		<p>Ustawić spód modułu, aby zaznaczyć 2 punkty mocowania w dolnej części modułu.</p>
<p>5</p>		<p>Usunąć spód modułu, a następnie przewiercić otwór w słupku/ścianie. Średnicę otworu należy określić na podstawie typu śrub stosowanych do mocowania (patrz strona 11).</p>
<p>6</p>		<p>Przymocować spód modułu do słupka/ściany: 1 śruba (t) do przymocowania modułu do kątownika + 2 śruby do przymocowania modułu do słupka/ściany.</p>

1.7 Podłączenie napędów



Napęd M1 uruchamia skrzydło, które

- otwiera się jako pierwsze i zamyka jako ostatnie,
- otwiera się, aby umożliwić przejście pieszego przez bramę.

1

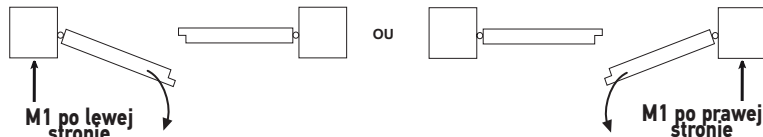

Gdy brama jest zamknięta, określić skrzydło, które będzie otwierać się jako pierwsze.
Napęd M1 uruchamia to skrzydło.

2

Podłączyć napędy w sposób wskazany w poniższej tabeli:

Podłączyć przewód napędu ...	do końcówki ...
M1	niebieski 10 brązowy 11
M2	niebieski 12 brązowy 13

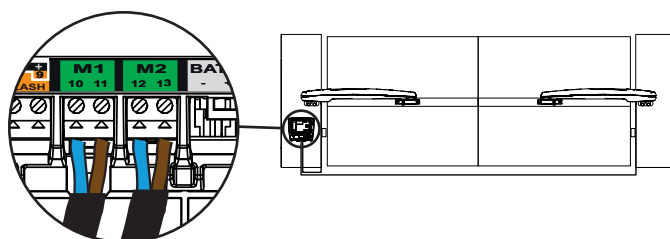

1.8 Podłączenie do sieci elektrycznej



Ze względów bezpieczeństwa czynności te należy wykonywać przy odłączonym zasilaniu.

Zastosować przewód 3 x 1,5 mm² do użytku zewnętrznego (minimum typu H07RN-F).

Konieczne użyć dostarczonego uchwyty przewodu. Sprawdzić, czy wszystkie przewody niskiego napięcia wytrzymują działanie siły 100 N.

Sprawdzić, czy przewody nie poruszyły się po zastosowaniu tej siły.

1

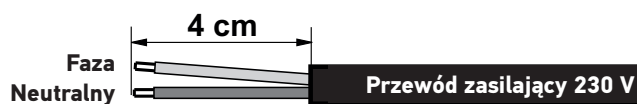

W kablu typu 3 x 1,5 mm², przygotować 2 przewody 4 cm (fazowy i neutralny).

2

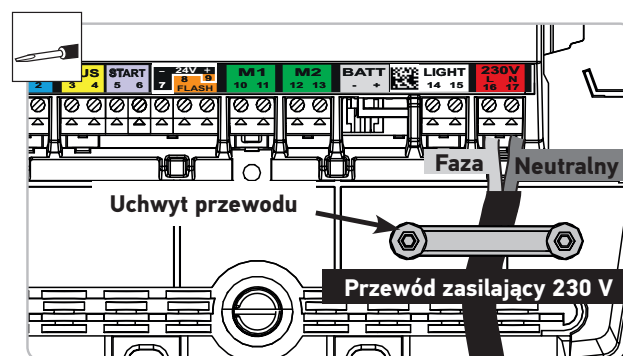

- Podłączyć przewód fazowy i przewód neutralny do końcówek 16 i 17 (czerwona etykieta "230V")
- Zablokować przewód zasilający 230 V przy pomocy uchwyty przewodów dostarczonego w zestawie (u).
- Założyć kostkę elektryczną na przewodzie uziemiającym (żółty/zielony) i umieścić ją w module sterującym.

2.1 Włączenie zasilania instalacji

Kontrolka  miga (2 razy).

Napęd znajduje się pod napięciem i oczekuje na automatyczne przyzuczenie.

Jeśli kontrolka  nie zapala się lub liczba mignięć jest inna niż oczekiwana: patrz „Diagnostyka”, strona 32.

2.2 Ustawienie ogranicznika otwarcia





Ograniczniki otwarcia

Ograniczniki otwarcia są wbudowane w siłownik. Wyznaczają one granice przesuwania się bramy przy otwieraniu.

Instalacja musi być wyposażona w ograniczniki zamknięcia przymocowane do podłoża, które będą wyznaczać granice przesuwania bramy przy zamykaniu.

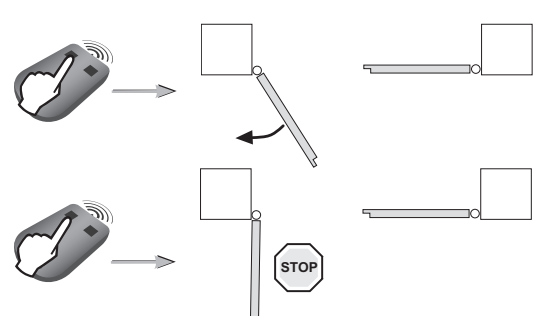
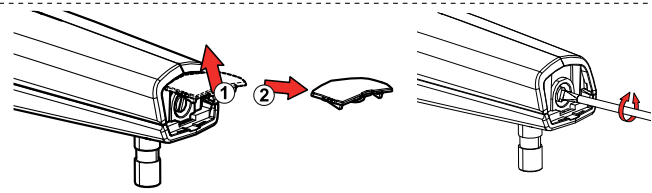
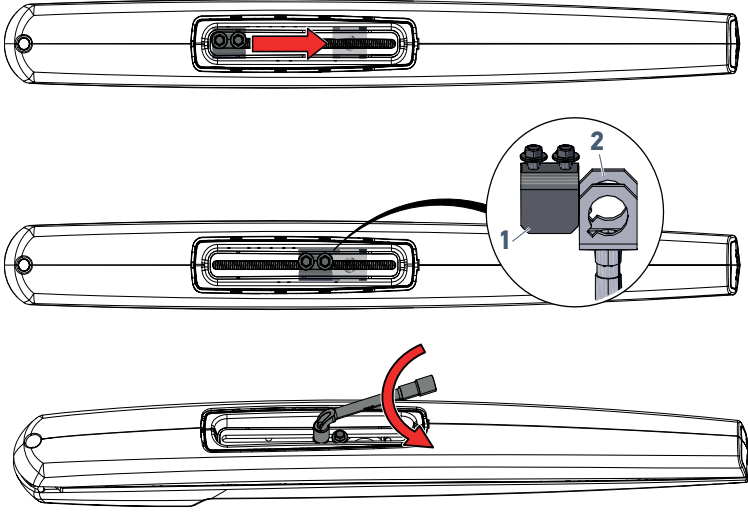
Na tym etapie wciśnięcie przycisku 1 zaprogramowanego pilota zdalnego sterowania spowoduje tylko otwarcie i zatrzymanie bramy (1. wciśnięcie = otwarcie, 2. wciśnięcie = zatrzymanie, 3. wciśnięcie = otwarcie, 4. wciśnięcie = zatrzymanie itd.). Można zatem ustawiać żądane położenie otwarcia wiele razy. Zamknięcie bramy będzie możliwe dopiero po zainstalowaniu ograniczników otwarcia.

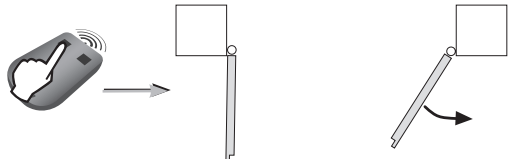
<p>1</p> 	<ul style="list-style-type: none"> • Wcisnąć przycisk 1 pilota zdalnego sterowania. Po kilku sekundach pierwsze skrzydło bramy otwiera się z niewielką prędkością. Jeżeli skrzydło bramy nie otwiera się, należy sprawdzić, czy napędy są okablowane w sposób opisany na stronie strona 20. • Wcisnąć ponownie przycisk 1 pilota zdalnego sterowania, aby zatrzymać skrzydło bramy w żądanym położeniu otwarcia.
<p>2</p> 	<p>W razie potrzeby, aby ustawić dokładniej położenie otwarcia skrzydła, należy otworzyć klapkę znajdującą się na końcu siłownika, a następnie dokręcić lub odkręcić w celu uzyskania żądanego kąta otwarcia.</p>
<p>3</p> 	<div style="border: 1px solid red; padding: 5px; text-align: center;">  <p>Nie wyjmować śrub ogranicznika.</p> </div> <p>Ustawić ogranicznik otwarcia (1) dociśnięty do śruby z nakrętką kulkową siłownika (2), następnie dokręcić ogranicznik za pomocą 13 mm klucza odgiętego.</p>
<p>5</p> 	<p>Wcisnąć przycisk 1 pilota zdalnego sterowania. Otwiera się drugie skrzydło bramy.</p>

6

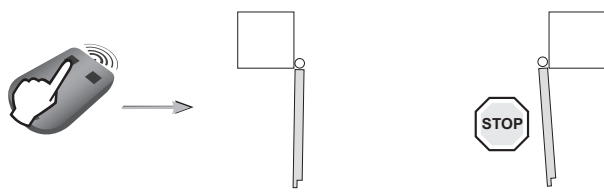

- Wcisnąć ponownie przycisk 1 pilota zdalnego sterowania, aby zatrzymać skrzydło bramy w żądanym położeniu otwarcia.
- W razie potrzeby, aby dokładniej ustawić położenie otwarcia skrzydła, należy otworzyć klapkę znajdującą się na końcu siłownika, a następnie dokręcić lub odkręcić w celu uzyskania żądanego kąta otwarcia (patrz **7**).

7

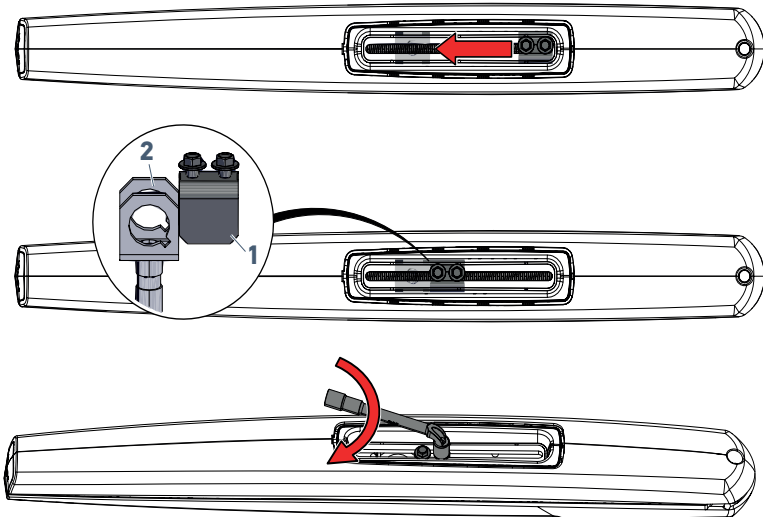

!
Nie wyjmować śrub ogranicznika.

Ustawić ogranicznik otwarcia (1) dociśnięty do śruby z nakrętką kulkową siłownika (2), następnie dokręcić ogranicznik za pomocą 13 mm klucza odgiętego.

8

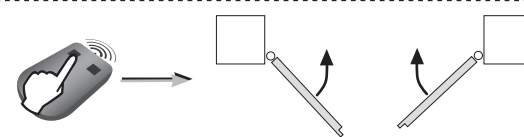

Wcisnąć przycisk 1 pilota zdalnego sterowania, aby zamknąć całkowicie bramę. Skrzydła zamykają się jedno po drugim.

9

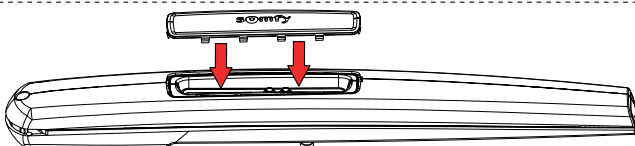

Przyjąć osłony ograniczników.

Kontrola przed rozpoczęciem następnego etapu
Czy położenie ogranicznika otwarcia zostało ustawione w każdym napędzie?

2.3 Automatyczne przyuczenie toru przesuwania bramy

Sprawdzić, czy instalacja znajduje się pod napięciem: kontrolka  miga (2 razy).

Przypadek 1: Pierwsze uruchomienie zespołu napędowego

Wcisnąć przycisk 1 pilota, aby spowodować CAŁKOWITE otwarcie bramy. Gdy brama będzie całkowicie otwarta, wcisnąć ponownie przycisk 1 pilota, aby spowodować CAŁKOWITE zamknięcie bramy. Gdy brama będzie całkowicie zamknięta, kontrolka  modułu sterującego powinna ŚWIECIĆ SIĘ W SPOSÓB CIĄGŁY.

Przypadek 2: Ustawienia zostały wykasowane

Wywołać 4 całkowite ruchy otwarcia i zamknięcia bramy.

Po 4 ruchach, kontrolka  modułu sterującego powinna ŚWIECIĆ SIĘ W SPOSÓB CIĄGŁY.

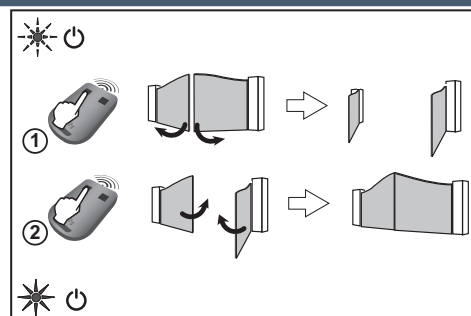

!
Nie należy przerywać ruchu bramy (całkowite otwarcie / zamknięcie).
W przypadku przerwania ruchu bramy, przyuczenie zostanie automatycznie wznowione przy kolejnym otwarciu.

Jeśli kontrolka  miga, wznowić procedurę automatycznego przyuczenia toru przesuwania bramy (4 całkowite ruchy otwarcia i zamknięcia).

Jeśli kontrolka  wciąż miga, patrz „Diagnostyka”, strona 32.

Jeśli brama otwiera się ponownie po zakończeniu ruchu zamykania, należy poluzować i delikatnie przesunąć uchwyty skrzydeł w stronę środka bramy.

! OSTRZEŻENIE

Po zakończeniu instalacji, należy koniecznie sprawdzić, czy system wykrywania przeszkód jest zgodny ze specyfikacją podaną w załączniku A do normy EN 12 453.

2.4 Zamykanie modułu sterującego

1

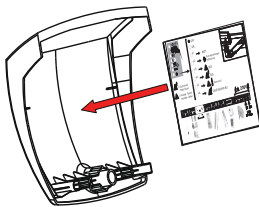

Przykleić naklejkę informacyjną (f) na spodzie pokrywy modułu sterującego.

2

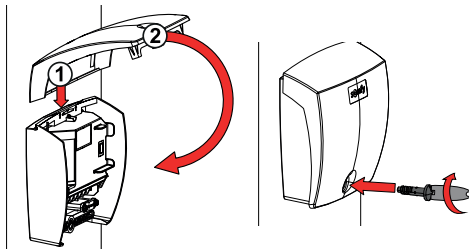

Zamknąć moduł sterujący i przykręcić pokrywę.

2.5 Ustawianie trybu czuwania / wzbudzenia elektronicznego układu sterowania

i

Po wykonaniu automatycznego przyłączenia, elektroniczny układ przełącza się automatycznie na tryb czuwania po 5 minutach nieaktywności, aby zaoszczędzić energię. W stanie czuwania, wszystkie kontrolki są zgaszone.

W celu sprawdzenia, czy napęd jest zasilany lub w celu sprawdzenia/zmiany ustawień, należy nacisnąć i przytrzymać przez 2 sekundy przycisk , aby wzbudzić układ elektroniczny. Układ elektroniczny automatycznie przechodzi w stan czuwania po 5 minutach, w przypadku braku poleceń.

2.6 Całkowite otwarcie i zamknięcie bramy

i

Piloty zdalnego sterowania dostarczone w zestawie są już zapisane w pamięci i zaprogramowane, tak aby przycisk 1 pilotów zdalnego sterowania sterował całkowitym otwarciem bramy.

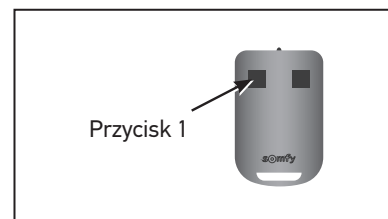

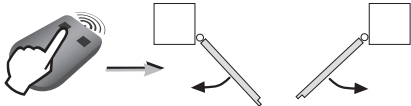
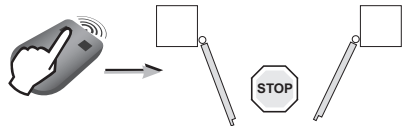
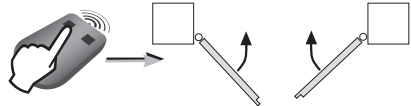
- **Brama zamknięta:** wcisnąć przycisk 1 pilota zdalnego sterowania, aby całkowicie otworzyć bramę.
- **Brama w ruchu:** wcisnąć przycisk 1 pilota zdalnego sterowania, aby zatrzymać bramę.
- **Brama otwarta:** wcisnąć przycisk 1 pilota zdalnego sterowania, aby zamknąć bramę.

2.7 Wykrycie przeszkody

Jeśli układ wykrywa przeszkodę (oddziaływanie nietypowej siły na napęd):

- **Podczas otwierania bramy:** brama zatrzymuje się.
- **Podczas zamykania bramy:** brama zatrzymuje się i otwiera się ponownie.

2.8 Przeszkolenie użytkowników

Należy koniecznie zapoznać wszystkich użytkowników z zasadami w pełni bezpiecznego używania tej bramy z napędem elektrycznym (standardowe korzystanie i sposób odblokowywania) oraz przeprowadzania obowiązkowych przeglądów okresowych.



Ze względów bezpieczeństwa czynności te należy wykonywać przy odłączonym zasilaniu.



Zaleca się wykonywanie automatycznego przyłączenia toru przesuwania bramy przed podłączeniem akcesoriów (fotokomórki, migające światło itd.)

3.1 Fotokomórki



Okablowanie drugiego zestawu fotokomórek nie jest możliwe do wykonania w przypadku tego napędu.

► Montaż

Po podłączeniu przewodów do fotokomórek należy:

- włączyć zasilanie napędu,
- uruchomić tryb otwierania i zamykania bramy. Fotokomórki są rozpoznawane przez elektroniczny układ sterowania po zakończeniu tego ruchu.

► Działanie z wykorzystaniem fotokomórek

Jeżeli fotokomórki zostaną zastąpione podczas zamykania bramy, brama zatrzyma się i zacznie się ponownie otwierać.

► W przypadku usunięcia fotokomórek

Po usunięciu fotokomórek, ponownie włączyć zasilanie napędu, a następnie wykonać procedurę „Wyłączenie trybu automatycznego zamykania”, strona 27.

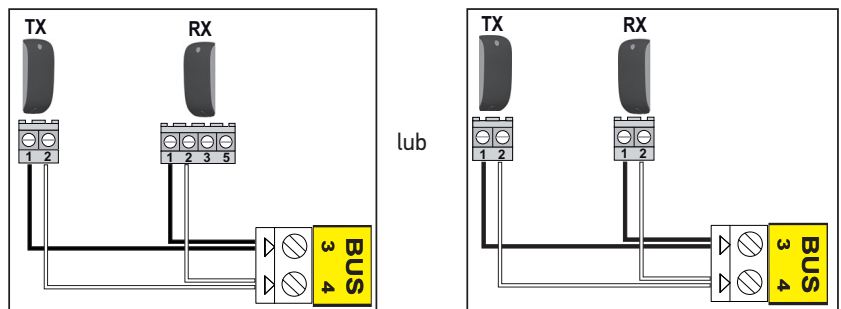

3.2 Migające światło



Żarówka MAXIMUM 10 W - 24 V - Użycie żarówki o mocy powyżej 10 W- 24 W może spowodować nieprawidłowe działanie napędu.

► Działanie migającego światła

Światło miga, gdy brama jest w ruchu.

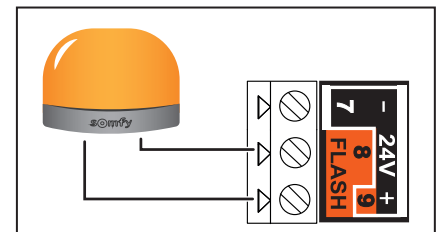

3.3 Akumulator (w zależności od wybranego zestawu)



Element ten nie jest kompatybilny z zasilaniem energią słoneczną.



Aby wydłużyć czas działania akumulatora, przewody systemu sterowania zostają odłączone; sterowanie bramą zapewniają tylko piloty zdalnego sterowania i punkty sterujące na fale radiowe.

Zapasyowy akumulator zapewnia działanie bramy w przypadku usterki elektrycznej.

Gdy napęd działa w oparciu o akumulator, kontrolka  miga (1 mignięcie).

► Dane techniczne akumulatora

- Czas działania: 10 cykli w trybie ciągłym, albo 24 godziny, jeśli brama jest w dobrym stanie technicznym.
- Optymalny czas ładowania akumulatora przed użyciem: 48 godzin.
- Okres eksploatacji: 3 lata.

W celu zapewnienia optymalnej trwałości akumulatora, przynajmniej 3 razy w roku należy odłączyć zasilanie elektryczne bramy, aby umożliwić jej zasilanie z akumulatora w trakcie kilku cykli działania.

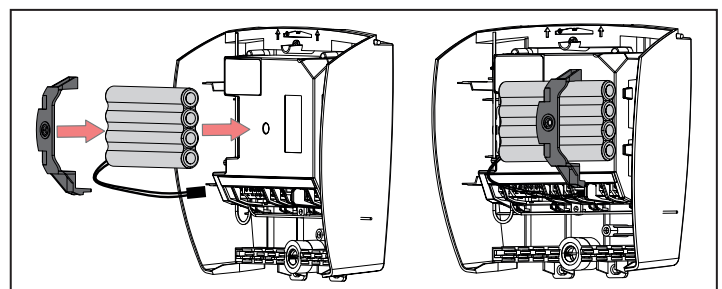

3.4 Niezależna antena (opcja)



Posiadająca większy zasięg antena niezależna może zastąpić antenę przewodową.
Należy umieścić ją na górze słupka i sprawdzić, czy jest odstąpiona.

Niezależna antena jest podłączona do końcówek 1 i 2 (niebieska etykieta "ANT"):

- rdzeń przewodu do końcówki 1,
- plecionka przewodów masowych do końcówki 2.

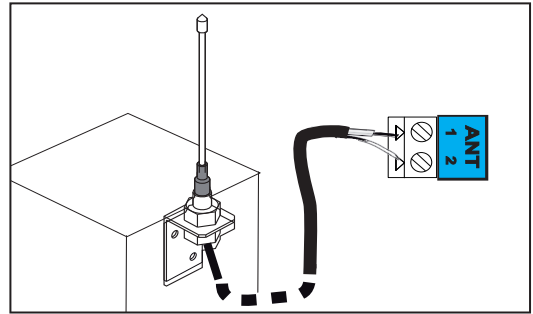

3.5 Wideodomofon (opcja)



Element ten nie jest kompatybilny z zasilaniem energią słoneczną.

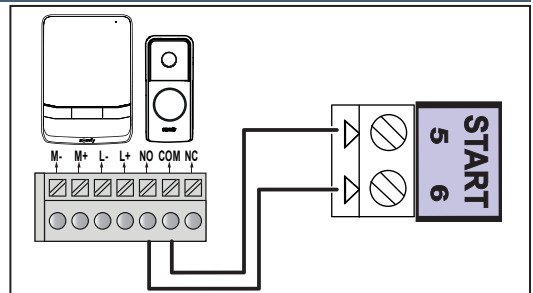

3.6 Przetłącznik kluczowy (opcja)



Element ten nie jest kompatybilny z zasilaniem energią słoneczną.

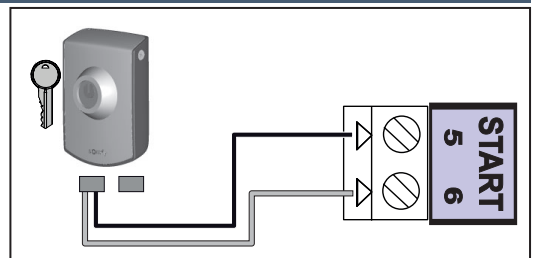

3.7 Oświetlenie strefowe (opcja)



Element ten nie jest kompatybilny z zasilaniem energią słoneczną.

► Moc wyjściowa oświetlenia

Maksymalna moc wyjściowa oświetlenia to 500 W:

- albo 5 lamp fluorescencyjnych lub ledowych
- albo 2 źródła zasilania do lamp ledowych niskonapięciowych
- albo 1 oświetlenie halogenowe maks. 500 W

► Działanie oświetlenia strefowego

Oświetlenie strefowe zapala się za każdym razem, gdy uruchamiany jest napęd. Gaśnie automatycznie po upływie 1 minuty i 30 sekund od zakończenia ruchu.

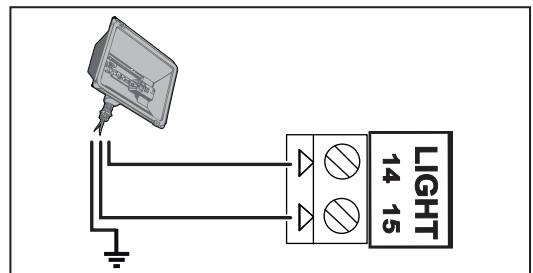

3.8 Zasilanie energią słoneczną (opcja)



Nigdy nie należy podłączać napędu do zasilania 230 V, gdy jest podłączony do źródła zasilania energią słoneczną, ponieważ może to doprowadzić do uszkodzenia modułu elektronicznego napędu.

Gdy napęd działa przy wykorzystaniu zasilania energią słoneczną:

- bramą można sterować tylko przy pomocy pilotów zdalnego sterowania i nadajników sterowania radiowego (sterowanie przewodowe jest nieaktywne),
- przewodowe akcesoria zabezpieczające (fotokomórki, migające światło) są nadal aktywne.

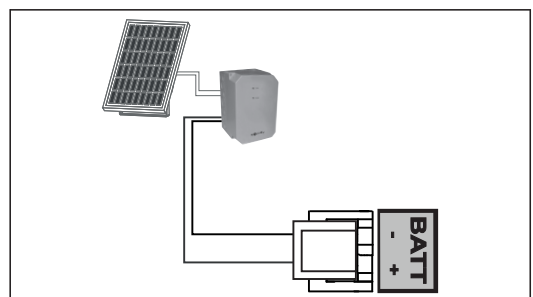

4.1 Otwarcie umożliwiające przejście pieszego

► Działanie trybu otwarcia umożliwiającego przejście pieszego

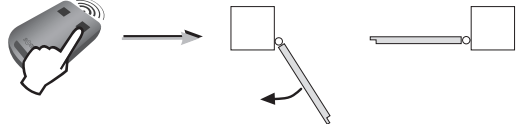
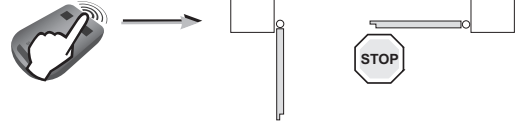
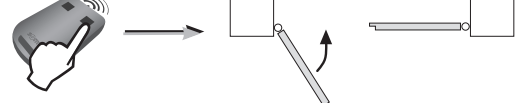
<p>Otwarcie umożliwiające przejście pieszego (napęd M1) poprzez wciśnięcie aktywnego przycisku.</p>	
<p>Zatrzymanie bramy w ruchu poprzez ponowne wciśnięcie aktywnego przycisku.</p>	
<p>Zamknięcie przez ponowne wciśnięcie aktywnego przycisku.</p>	

► Włączanie trybu otwarcia umożliwiającego przejście pieszego

i

Przycisk 1 pilotów zdalnego sterowania z 2 lub 4 przyciskami nie może zostać zaprogramowany do sterowania trybem otwarcia bramy umożliwiającym przejście pieszego.

Patrz "Programowanie pilotów zdalnego sterowania", strona 28w celu uzyskania dodatkowych informacji.

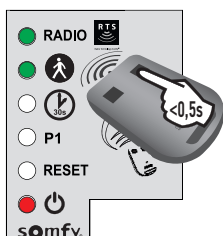
<p>1</p>  <p>Wcisnąć i przytrzymać przez 2 s przycisk  elektronicznego układu sterowania. Kontrolka  zapala się.</p>	<p>2</p>  <p>Położyć pilota zdalnego sterowania na tarczy elektronicznego układu sterowania.</p>	<p>3</p>  <p>Nacisnąć na przycisk 2 pilota zdalnego sterowania. Kontrolki "RADIO" i  zapalają się, po czym gasną. Funkcja otwarcia umożliwiającego przejście pieszego zostaje uaktywniona w tym przycisku.</p>
---	--	--

i

Oddalić się od elektronicznego układu sterowania, aby przetestować tryb otwarcia umożliwiającego przejście pieszego.

► Wyłączanie trybu otwarcia umożliwiającego przejście pieszego

Powtórzyć procedurę "Włączanie trybu otwarcia umożliwiającego przejście pieszego" za pomocą przycisku, dla którego tryb otwarcia umożliwiającego przejście pieszego powinien być wyłączony. Kontrolka  zapala się, a następnie gaśnie. Tryb otwarcia umożliwiającego przejście pieszego zostaje aktywowany w tym przycisku.

4.2 Automatyczne zamykanie

Nacisnąć na przycisk 1 pilota zdalnego sterowania, aby otworzyć bramę.









Brama zamyka się po 30 sekundach lub po 5 sekundach w przypadku wykrycia przejścia przez fotokomórki.

Automatyczne zamknięcie bramy może zostać przerwane poprzez wciśnięcie przycisku 1 pilota zdalnego sterowania. W celu zamknięcia bramy należy ponownie wcisnąć przycisk 1 pilota zdalnego sterowania.

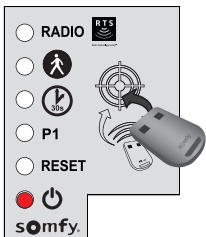
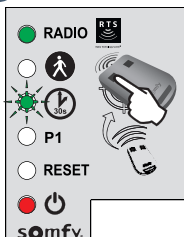

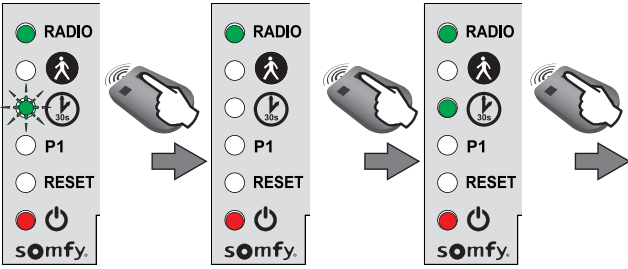

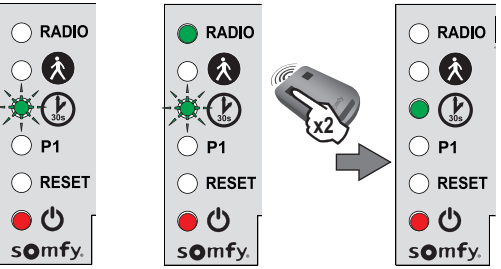



► Włączanie trybu automatycznego zamykania

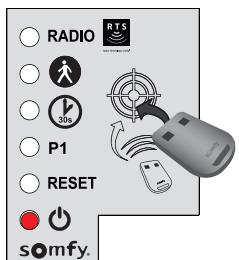
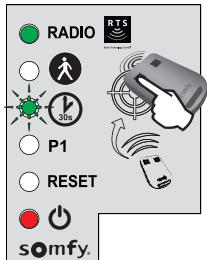

Funkcja automatycznego zamykania może być włączona tylko jeśli fotokomórki są podłączone i rozpoznane przez elektroniczny układ sterowania napędu.

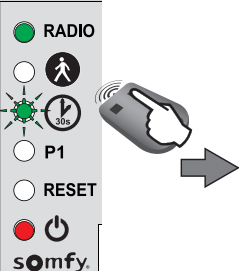
<p>1</p>  <p>Wcisnąć i przytrzymać przez 2 s przycisk  elektronicznego układu sterowania. Kontrolka  zapala się.</p>	<p>2</p>  <p>Położyć pilota zdalnego sterowania na tarczy elektronicznego układu sterowania.</p>	<p>3</p>  <p>Przytrzymać wciśnięty przycisk 1 pilota zdalnego sterowania do momentu, aż kontrolka  zacznie migać.</p> <div data-bbox="1193 342 1433 611" style="border: 1px solid orange; padding: 5px;"> <p>i</p> <p>Po zakończeniu etapu 3, można wykonać kolejne etapy w trybie zdalnym (nie umieszczając pilota na tarczy).</p> </div>
<p>4</p>  <p>Przytrzymać wciśnięty przycisk 2 pilota zdalnego sterowania do momentu, aż kontrolka  zgaśnie, a następnie zaświeci się światłem stałym.</p>	<p>5</p>  <p>Po zwolnieniu przycisku 2, kontrolka  miga, należy wcisnąć 2 razy przycisk 1 pilota zdalnego sterowania. Kontrolka  pozostaje zapalona. Włączona jest funkcja automatycznego zamykania.</p>	

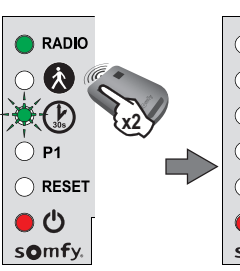
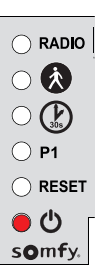
► Wyłączenie trybu automatycznego zamykania

<p>1</p>  <p>Wcisnąć i przytrzymać przez 2 s przycisk  elektronicznego układu sterowania. Kontrolka  zapala się.</p>	<p>2</p>  <p>Położyć pilota zdalnego sterowania na tarczy elektronicznego układu sterowania.</p>	<p>3</p>  <p>Przytrzymać wciśnięty przycisk 1 pilota zdalnego sterowania do momentu, aż kontrolka  zacznie migać.</p>
<p>4</p>  <p>Nacisnąć na przycisk 2 pilota zdalnego sterowania. Kontrolka  miga.</p>	<p>5</p>  <p>Nacisnąć 2 razy na przycisk 1 pilota zdalnego sterowania.</p> <p>6</p>  <p>Kontrolka  jest zgaszona. Funkcja automatycznego zamykania jest wyłączona.</p>	

5.1 Prezentacja pilotów zdalnego sterowania

Piloty zdalnego sterowania RTS Somfy mogą sterować, zgodnie z wyborem ustawień:

- całkowitym otwarciem bramy
- otwarciem bramy umożliwiającym przejście pieszego
- innym wyposażeniem Somfy RTS (np.: napędem bramy garażowej, roletą itp.)



Piloty zdalnego sterowania dostarczone w zestawie są już zapisane w pamięci i zaprogramowane, tak aby przycisk 1 pilotów zdalnego sterowania sterował całkowitym otwarciem bramy.

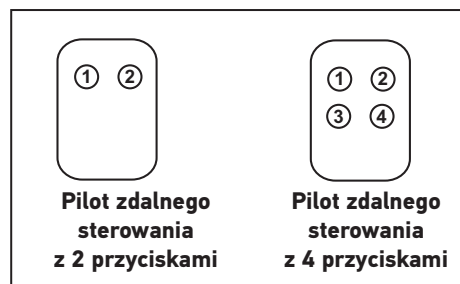

W pamięci można zapisać do 16 punktów sterowania (piloty zdalnego sterowania, inne punkty sterowania radiowego). W przypadku zapisania w pamięci 17. punktu sterowania, pierwszy zapisany punkt zostanie automatycznie wykasowany.



Jeśli ma być zaprogramowany tryb otwarcia umożliwiającego przejście pieszego, należy go zaprogramować w przycisku, który jest następnym w kolejności po przycisku sterującym trybem całkowitego otwarcia (np. tryb całkowitego otwarcia sterowany przyciskiem 2, tryb otwarcia umożliwiającego przejście pieszego - przycisk 3). Niemożliwe jest zaprogramowanie trybu otwarcia umożliwiającego przejście pieszego w przycisku 1 pilotów zdalnego sterowania.

► Sposoby programowania pilota zdalnego sterowania z 2 przyciskami

	Przycisk ①	Przycisk ②
Sposób 1	Całkowite otwarcie	Otwarcie umożliwiające przejście pieszego lub inny mechanizm automatyczny Somfy RTS
Sposób 2	Inne wyposażenie Somfy RTS	Całkowite otwarcie

► Sposoby programowania pilota zdalnego sterowania z 4 przyciskami

	Przycisk ①	Przycisk ②	Przycisk ③	Przycisk ④
Sposób 1	Całkowite otwarcie	Otwarcie umożliwiające przejście pieszego lub inny mechanizm automatyczny Somfy RTS	Inny mechanizm automatyczny Somfy RTS	Inny mechanizm automatyczny Somfy RTS
Sposób 2	Inny mechanizm automatyczny Somfy RTS	Całkowite otwarcie	Otwarcie umożliwiające przejście pieszego lub inny mechanizm automatyczny Somfy RTS	Inny mechanizm automatyczny Somfy RTS
Sposób 3	Inny mechanizm automatyczny Somfy RTS	Inny mechanizm automatyczny Somfy RTS	Całkowite otwarcie	Otwarcie umożliwiające przejście pieszego lub inny mechanizm automatyczny Somfy RTS
Sposób 4	Inny mechanizm automatyczny Somfy RTS	Inny mechanizm automatyczny Somfy RTS	Inny mechanizm automatyczny Somfy RTS	Całkowite otwarcie

► Sposób użycia pilota zdalnego sterowania z 3 przyciskami



Otwieranie

W celu całkowitego otwarcia bramy wcisnąć przycisk "Góra" pilota zdalnego sterowania.

Stop

W celu zatrzymania bramy w trakcie ruchu, wcisnąć środkowy przycisk pilota zdalnego sterowania.

Zamykanie

W celu zamknięcia bramy wcisnąć przycisk "Dół" pilota zdalnego sterowania.



Pilot zdalnego sterowania z 3 przyciskami nie może być stosowany do zmiany ustawień napędu.

5.2 Dodawanie pilota zdalnego sterowania

► Pilot zdalnego sterowania z 2 lub 4 przyciskami

<p>1</p>  <p>Wcisnąć i przytrzymać przez 2 s przycisk  elektronicznego układu sterowania. Kontrolka  zapala się.</p>	<p>2</p>  <p>Położyć nowego pilota zdalnego sterowania, który ma być zaprogramowany, na tarczy elektronicznego układu sterowania.</p>	<p>3</p>  <p>Wcisnąć krótko przeznaczony do zaprogramowania przycisk pilota zdalnego sterowania. Kontrolka "RADIO" zapala się, po czym gaśnie, gdy przycisk pilota zostaje zwolniony. Tryb całkowitego otwarcia został zaprogramowany w tym przycisku.</p>
--	---	---

► Pilot zdalnego sterowania z 3 przyciskami

<p>1</p>  <p>Wcisnąć i przytrzymać przez 2 s przycisk  elektronicznego układu sterowania. Kontrolka  zapala się.</p>	<p>2</p>  <p>Położyć nowego pilota zdalnego sterowania, który ma być zaprogramowany, na tarczy elektronicznego układu sterowania.</p>	<p>3</p>  <p>Wcisnąć krótko przeznaczony do zaprogramowania przycisk pilota zdalnego sterowania. Kontrolka "RADIO" zapala się, po czym gaśnie, gdy przycisk pilota zostaje zwolniony. Pilot został zapisany w pamięci.</p>
--	--	--

5.3 Kasowanie pilotów zdalnego sterowania

Patrz „Kasowanie ustawień”, strona 31.



Podczas czyszczenia, wykonywania czynności konserwacyjnych i wymiany części napęd musi być odłączony od źródła zasilania.

6.1 Pomoc techniczna

Jeśli usterka nadal występuje lub w przypadku innego problemu lub pytań dotyczących zespołu napędowego, prosimy odwiedzić stronę: www.somfy.com.

6.2 Wymiana baterii pilota zdalnego sterowania



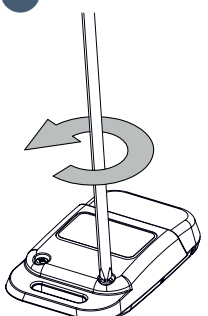
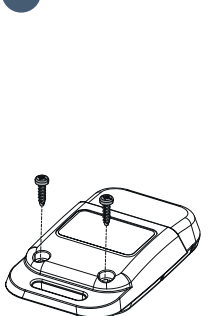
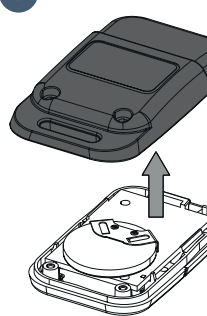
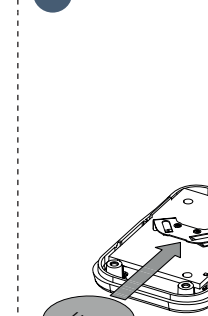
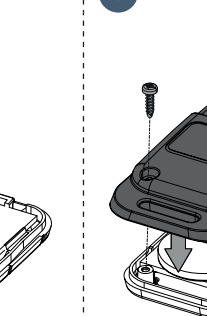



Okres trwałości baterii wynosi zwykle 2 lata.

<p>1</p>  <p>Odkręcić tylną część pilota zdalnego sterowania.</p>	<p>2</p>  <p>Wyjąć śruby.</p>	<p>3</p>  <p>Zdjąć tylną część pilota zdalnego sterowania.</p>	<p>4</p>  <p>Wymienić baterię (3 V CR 2430 lub 2032).</p>	<p>5</p>  <p>Założyć, a następnie przykręcić tylną część pilota zdalnego sterowania.</p>
---	---	--	--	--

6.3 Kasowanie ustawień

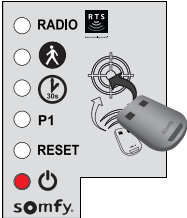
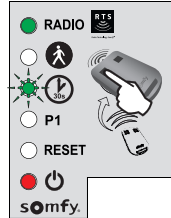
W jakim przypadku należy wykasować ustawienia?

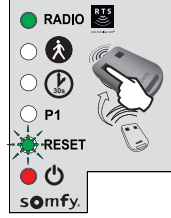
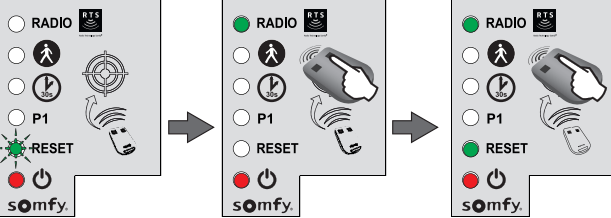
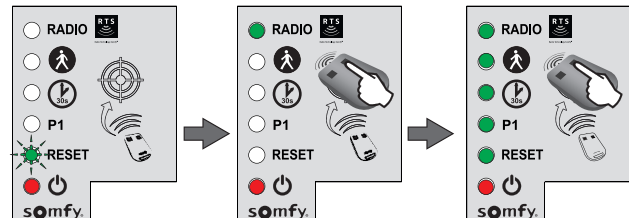
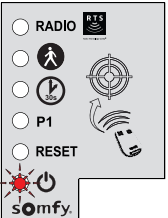
- Po przyuczeniu toru przesuwu bramy, przy zmianie położenia ogranicznika otwarcia lub modyfikacji przewodów napędów.
- W przypadku ponownego przypadkowego otwarcia bramy w wyniku standardowego użycia bramy.

<p>1</p>  <p>Wcisnąć i przytrzymać przez 2 s przycisk  elektronicznego układu sterowania. Kontrolka  zapala się.</p>	<p>2</p>  <p>Umieścić zaprogramowanego pilota zdalnego sterowania na tarczy.</p>	<p>3</p>  <p>Przytrzymać wciśnięty przycisk 1 pilota zdalnego sterowania do momentu, aż kontrolka  zacznie migać.</p>	<p>4</p>  <p>Wcisnąć 1 raz przycisk 1 pilota zdalnego sterowania. Kontrolka "RESET" miga.</p>
<p>5 W celu wykasowania ustawień*</p>  <p>Przytrzymać wciśnięty przycisk 2 pilota zdalnego sterowania do momentu, aż kontrolka "RESET" zaświeci się.</p>		<p>5 W celu wykasowania ustawień* i pilotów zdalnego sterowania/punktów sterowania zapisanych w pamięci</p>  <p>Przytrzymać wciśnięty przycisk 2 pilota zdalnego sterowania do momentu, aż wszystkie kontrolki zaświecą się.</p>	
<p>6</p> 		<p>Kontrolka  miga 2-krotnie (patrz „Automatyczne przyuczenie toru przesuwania bramy”, strona 22).</p>	

*Tor przesuwania bramy, dezaktywacja ustawień, ...

6.4 Zablokowanie / odblokowanie napędów

Po odblokowaniu napędów, bramę można przesunąć ręcznie w przypadku usterki elektrycznej.

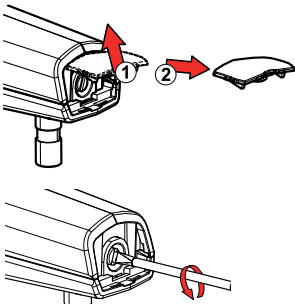
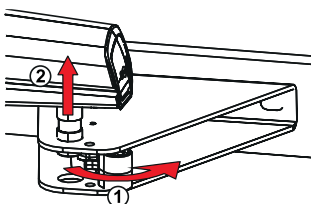
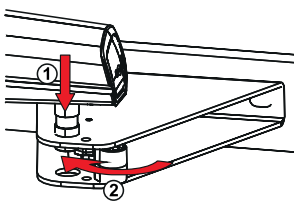
<p>1</p>  <p>Otworzyć klapkę na końcu siłownika, a następnie lekko odkręcić, aby zwolnić bramę.</p>	<p>2</p>  <p>Odblokowanie napędów Odpiąć element odblokowujący, a następnie wyjąć siłownik z uchwytu mocującego skrzydło.</p>	<p>3</p>  <p>Zablokowanie napędów Zamontować siłownik. Przypiąć element odblokowujący na trzpieniu napędowym w celu zablokowania trzpienia.</p>
---	--	--

6.5 Diagnostyka

DIAGNOSTYKA		USUWANIE USTEREK
Napędy nie reagują na polecenia sterujące z pilota	Ograniczony zasięg działania pilota	<ul style="list-style-type: none"> - Sprawdzić baterię pilota (patrz strona 30). - Sprawdzić antenę modułu sterującego (przewody, położenie, patrz strona 18). - Sprawdzić, czy żaden element zewnętrzny nie powoduje zakłóceń w przepływie fal radiowych (słup elektryczny, mur zbrojony itd.). W takim przypadku należy przewidzieć antenę niezależną.
	Niezapisany w pamięci pilot zdalnego sterowania	Zapisać w pamięci pilota (patrz strona 29).
Kontrolka  modułu sterującego jest zgaszona	Napędy nieprawidłowo podłączone	Sprawdzić przewody napędów (patrz strona 20).
	Elektroniczny układ sterowania jest w trybie czuwania Elektroniczny układ sterowania nie jest zasilany	<p>Wcisnąć na 2 sekundy przycisk , aby wzbudzić elektroniczny układ sterowania.</p> <ul style="list-style-type: none"> - Sprawdzić zasilanie sieciowe. - Sprawdzić przewód zasilający.
Kontrolka  modułu sterującego miga:		
1 mignięcie	Działanie z zasilaniem przez zapasowy akumulator	Sprawdzić zasilanie sieciowe.
2 mignięcia	Napęd w trybie oczekiwania na rozpoczęcie automatycznego przyłączenia	Uruchomić automatyczne przyłączenie toru przesuwania bramy (patrz strona 22).
3 mignięcia	Uszkodzone fotokomórki	<ul style="list-style-type: none"> - Sprawdzić, czy między fotokomórkami nie ma przeszkody. - Sprawdzić ustawienie fotokomórek. - Sprawdzić przewody fotokomórek (patrz strona 24). - Jeśli fotokomórki zostały celowo odłączone, wykonać procedurę „Wyłączanie trybu automatycznego zamykania”, strona 27
4 mignięcia	Stale włączone sterowanie "START" modułu elektronicznego (zaciski 5-6)	Sprawdzić akcesoria podłączone do "START" modułu elektronicznego.
5 mignięć	Włączone zabezpieczenie termiczne układu elektronicznego	Poczekać na ostygnięcie układu elektronicznego, do momentu aż kontrolka  zacznie się znowu świecić w sposób ciągły.
6 mignięć	Zwarcie w "BUS" modułu elektronicznego (zaciski 3-4)	Sprawdzić akcesoria podłączone do "BUS" modułu elektronicznego.
	Zwarcie w "24 V" modułu elektronicznego (zaciski 7-9)	Sprawdzić akcesoria podłączone do "24 V" modułu elektronicznego.
	Zwarcie w obwodzie "migające światło" modułu elektronicznego (zaciski 8-9)	Sprawdzić przewody migającego światła (patrz strona 24).
7 mignięć	Zwarcie w obrębie napędu	Sprawdzić przewody napędów (patrz strona 20).
	Usterka elektroniczna	Skontaktować się z działem pomocy technicznej Somfy.
Brama otwiera się ponownie po zakończeniu zamykania		Poluzować uchwyty skrzydeł i przesunąć je nieco w kierunku środka bramy.

Zasilanie	230 V-50 Hz / 24V (w trybie zasilania energią słoneczną)
Typ napędu	24 V
Moc napędu	120 W
Maksymalne zużycie energii (z oświetleniem strefowym)	600 W
Zużycie energii w trybie czuwania	4 W
Maksymalna, dzienna liczba cykli pracy	20 cykli / dziennie 10 cykli / dziennie w trybie zasilania energią słoneczną
Czas otwierania	16 s minimum w zakresie 90°
Automatyczne wykrywanie przeszkody	Zgodnie z normą EN 12 453
Temperatura działania	-20°C do +60°C
Ostona termiczna	Tak
Stopień ochrony	IP 44
Wbudowany odbiornik fal radiowych	Tak
Piloty zdalnego sterowania: - Częstotliwość radiowa - Zasięg użytkowania - Liczba ustawień w pamięci	433,42 MHz, < 10 mW ~ 30 m 16
Możliwe podłączenia: - Wyjście migającego światła - Wyjście oświetlenia - Wyjście zasilania akcesoriów - Wejście zapasowego akumulatora - Wejście fotokomórek - Wejście sterowania typu suchy styk	Miganie, maksymalnie 24 V, 10 W 500 W maks. przy 230 V • albo 5 lamp fluorescencyjnych lub ledowych • albo 2 źródła zasilania do lamp ledowych niskonapięciowych • albo 1 oświetlenie halogenowe maks. 500 W maks. 24 Vdc / 15 W Tak Tak Tak (nie działa w przypadku zasilania energią słoneczną lub akumulatorem)

Somfy France

0 820 055 055 (0,15€ la minute)

Forum d'entraide : forum.somfy.fr

Somfy Gmbh

07472 / 930 - 495

www.somfy.de

Somfy Nederland B.V.

023 56 23 752

www.somfy.nl

Somfy Belux NV.

02 712 07 70

www.somfy.be

Somfy Ltd.

(+44) 0113 391 3030

www.somfy.co.uk

Somfy Sp. z o.o

810377199

www.somfy.pl

Somfy España SA

900 20 68 68

www.somfy.es

Somfy Portugal

808100153

www.somfy.pt

Somfy Hellas SA

211 6000 222

www.somfy.gr

Somfy Italia SRL

800827151

www.somfy.it



SOMFY ACTIVITES SA

50 avenue du Nouveau Monde

74300 CLUSES

FRANCE

www.somfy.com